



Art. Nr.	Bezeichnung	Abmessung mm
Art. No.	Specification	Dimension mm
2760	FIAP MysticLight Active	Ø 185 x 60



Hinweise zu dieser Gebrauchsanweisung

Vor der ersten Benutzung lesen Sie bitte die Gebrauchsanweisung und machen sich mit dem Gerät vertraut. Beachten Sie unbedingt die Sicherheitshinweise für den richtigen und sicheren Gebrauch.

Bestimmungsgemäße Verwendung

FIAP Mystic Active, im weiteren Gerät genannt, ist für den Einsatz in Teichen zu verwenden.

Nicht bestimmungsgemäße Verwendung

Es können bei nicht bestimmungsgemäßer Verwendung und unsachgemäßer Behandlung Gefahren von diesem Gerät für Personen entstehen. Bei nicht bestimmungsgemäßer Verwendung erlischt die Haftung unsererseits sowie die allgemeine Betriebserlaubnis.

CE-Herstellererklärung

Im Sinne der Niederspannungsrichtlinie (72/23/EWG) erklären wir die Konformität. Folgende harmonisierte Normen wurden angewandt:

EN 60598-2-7, EN 61558-1, EN 61558-2-6, EN 60825-1

Sicherheitshinweise

Die Firma FIAP hat dieses Gerät nach dem aktuellen Stand der Technik und den bestehenden Sicherheitsvorschriften gebaut. Trotzdem können von diesem Gerät Gefahren für Personen und Sachwerte ausgehen, wenn diese unsachgemäß bzw. nicht dem Verwendungszweck entsprechend eingesetzt werden oder wenn die Sicherheitshinweise nicht beachtet werden.

Aus Sicherheitsgründen dürfen Kinder und Jugendliche unter 16 Jahren sowie Personen, die mögliche Gefahren nicht erkennen können oder die nicht mit dieser Gebrauchsanweisung vertraut sind, dieses Gerät nicht benutzen!

Bitte bewahren Sie diese Gebrauchsanweisung sorgfältig auf! Bei Besitzerwechsel geben Sie die Gebrauchsanweisung weiter. Alle Arbeiten mit diesem Gerät dürfen nur gemäß der vorliegenden Anleitung durchgeführt werden. Die Kombination von Wasser und Elektrizität kann bei nicht vorschriftsmäßigem Anschluss oder unsachgemäßer Handhabung zu ernsthafter Gefahr für Leib und Leben führen. **Achtung! Gefahr elektrischer Stromschläge. Auf eine trockene Umgebung der Kabelanschlussstellen achten.** Das Gerät darf nicht trocken laufen. Nachschwingungen können die Keramikmembrane zerstören. Verlegen Sie die Anschlussleitung geschützt, so dass Beschädigungen ausgeschlossen sind. Verwenden Sie nur Kabel, die für den Außeneinsatz zugelassen sind. Netzanschlussleitungen dürfen keinen geringeren Querschnitt haben als Gummischlauchleitungen mit dem Kurzzeichen H05RN-F. Verlängerungsleitungen müssen der DIN VDE 0620 genügen. Leitungen nur im abgewickelten Zustand verwenden. Elektrische Installationen an Gartenteichen und Schwimmbecken müssen den nationalen und internationalen Errichterbestimmungen entsprechen. Vergleichen Sie die elektrischen Daten des Versorgungsnetzes mit denen des Typenschildes. Bei defektem Kabel oder Gehäuse darf das Gerät nicht betrieben werden! Netzstecker ziehen! Tragen bzw. ziehen Sie das Gerät nicht an der Anschlussleitung. **Achtung!** Der Sicherheitstransformator muss überflutungssicher aufgestellt sein und muss einen Mindestabstand von 2 m zum Teichrand haben. Öffnen Sie niemals das Gehäuse des Gerätes oder dessen zugehörige Teile, wenn nicht ausdrücklich in der Gebrauchsanweisung darauf hingewiesen wird. Ziehen Sie immer den Netzstecker aller im Wasser befindlichen Geräte und von diesem Gerät, bevor Sie Arbeiten am Gerät durchführen! Bei Fragen und Problemen wenden Sie sich zu Ihrer eigenen Sicherheit an einen Elektrofachmann!



Aufstellen und Inbetriebnahme

Bei Aufstellung über Wasser muss ein Sicherheitsabstand von mindestens 50 cm von brennbarem Material eingehalten werden. Auf sicheren Stand achten. Abdeckungen vom Gerät nicht zulässig. Brandgefahr! Positionieren Sie das Gerät so, dass es für niemanden eine Gefahr darstellt. Verbinden Sie den Anschlussstecker des Teichneblers mit der Buchse des Trafos. Stecken Sie den Stecker des Trafos in die Netzsteckdose. Kontrollieren Sie die Funktion des Teichneblers. Der Ultraschallzerstäuber darf nur mit intakter Membrane betrieben werden. Schützen Sie das Netzteil vor Feuchtigkeit. Achten Sie darauf, dass kein Wasser entlang der Zuleitung in das Netzteil gelangen kann. Dies könnte einen Stromschlag oder Kurzschluss zur Folge haben. Halten Sie keine Gegenstände oder Körperteile (Finger) während des Betriebes in die Wasserfontäne. Über der Keramikmembrane, da im direkten Umfeld der Membrane eine niedrige ungefährliche Spannung ansteht, die jedoch lokal Schmerzen verursachen kann. Platzieren Sie den Ultraschallzerstäuber so im Wasser, dass das Wasser mindestens 5 mm über die Wasserstandskontrolle reicht. Denn nur wenn das Wasser diese Mindesthöhe hat, funktioniert der Nebler. Bei einem zu niedrigen Wasserstand schaltet das Gerät ab. Mit Licht und Farbe lassen sich weiterhin sehr stimmungsvolle Effekte erzeugen. Im Durchschnitt zerstäubt der Ultraschallzerstäuber pro Betriebsstunde ca. ¼ Liter Wasser (Nebler mit Mehrfachmembranen entsprechend mehr). Die Keramikmembrane ist ein Verschleißteil. Ihre Lebensdauer ist abhängig von Betriebsdauer, Wasserhärte und Wassereinheit. Die Membrane ist daher nicht Bestandteil der Garantieleistungen. Sollte die Membrane defekt sein oder der Nebeleffekt stark nachlassen, so sollten Sie die Keramikmembrane gegen eine neue ersetzen. Da diese Membranen sehr empfindlich sind, achten Sie darauf, dass die Membrane weder verkratzt noch anderweitig beschädigt wird.

Reinigung

Sicherheitshinweise beachten! Verwenden Sie nur Wasser und eine weiche Bürste. Beachten Sie, dass keine Feuchtigkeit in das Gerät gelangt. Zur Aufrechterhaltung der Funktion empfehlen wir die regelmäßige Reinigung, insbesondere der kontaktgebenden Metallspitze an der Wasserstandskontrolle. Entnehmen Sie den Nebler aus dem Wasserbehälter und entfernen Sie vorsichtig die Ablagerungen. Kalkablagerungen lassen sich mit normalem Essig entfernen.

Überwinterung

Bei Frost muss das Gerät deinstalliert werden. Führen Sie eine gründliche Reinigung durch, prüfen Sie das Gerät auf Beschädigung und bewahren Sie die Pumpe getaucht oder befüllt und frostfrei auf. Der Stecker darf nicht überflutet werden! Ein Einfrieren des Gerätes kann zu Beschädigungen des Schwimmkörpers und der Pumpe führen.

Entsorgung

Das Gerät ist gemäß den nationalen gesetzlichen Bestimmungen zu entsorgen. Fragen Sie Ihren Fachhändler.

Spezifikation

1. INPUT: AC 24 V
2. Leistung: 68 W
3. Kabellänge: 10 m
4. Reichweite Fernbedienung ≤ 20 m
5. Transformator: AC 24 V / 72 W

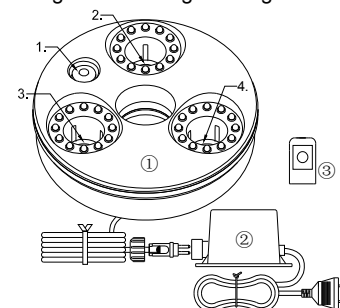



Information about this operating manual

Please read the operating instructions and familiarise yourself with the unit prior to using it for the first time. Adhere to the safety information for the correct and safe use of the unit.

Intended use

FIAP Mystic Active, in the following text termed unit, is intended of ponds and gardens.

Use other than that intended

Danger to persons can emanate from this unit if it is not used in accordance with the intended use and in the case of misuse. If used for purposes other than that intended, our warranty and operating permit will become null and void.

CE Manufacturer's Declaration

We declare conformity in the sense of the low voltage directive (73/23/EEC). The following harmonised standards apply:

EN 60598-2-7, EN 61558-1, EN 61558-2-6, EN 60825-1

Safety information

FIAP has manufactured this unit to the current state of the art and the valid safety regulations. Despite of the above, hazards for persons and assets can emanate from this unit if it is used in an improper manner or not in accordance with its intended use, or if the safety instructions are ignored.

For safety reasons, children and young persons under 16 years of age as well as persons who cannot recognise possible danger or who are not familiar with these operating instructions, are not permitted to use the unit!

Please keep these operating instructions in a safe place! Also hand over the operating instructions when passing the unit on to a new owner. Ensure that all work with this unit is only carried out in accordance with these instructions.

The combination of water and electricity can lead to danger to life and limb, if the unit is incorrectly connected or misused.

Attention! Danger of electric shock. Ensure that the cable connection points and their surroundings are dry.

Do not let the device run dry. Vibrations can irreparably damage the ceramic membrane.

Protect the connection cable when burying to avoid damage. Only use cables approved for outside use. Ensure that the power connection cable cross section is not smaller than that of the rubber sheath with the identification H05RN-F. Extension cables must meet DIN VDE 0620. Only use unwound cables. Electrical installations in garden ponds and swimming ponds must meet the national and international regulations valid for installers. Compare the electrical data of the supply with those on the unit type plate. This data must coincide.

Never operate the unit if the cable or housing are defective! Disconnect the power! Do not carry or pull the unit by the connection cable.

Attention! Install the safety transformer at a flood protected place and provide a minimum spacing of 2 m from the pond edge. Never open the unit housing or its attendant components, unless this is explicitly mentioned in the operating instructions. Always disconnect the power supply of all units located in water and of this unit prior to performing work on the unit! For your own safety, consult a qualified electrician if you have questions or encounter problems!



Set-up and start-up

Maintain a safety distance of at least 50 cm from combustible material. Ensure a safe seating. Do not cover the unit. Danger of fire! Position the unit such that it does not present a hazard for anybody. Connect the power plug of the pond fogger to the socket of the transformer bush. Connect the transformer to the power supply. Check the pond fogger function. The ultrasonic diffuser may only be operated with the membrane intact. Protect the power supply unit from frost. Make sure no water flows down the lead into the power supply unit. This could cause an electric shock or short-circuit. While the device is operating, do not dip any object or put your fingers into the water fountain above the ceramic membrane, since there is a low voltage around the membrane which, even if not dangerous, can cause localized pain. Place the ultrasonic diffuser in water so that it is at least 5 mm above the water level monitor. This is because the diffuser can only work if the water reaches this minimum level. Light and colour can also be used to achieve interesting effects. On an average, the ultrasonic diffuser diffuses approx. ¼ litre of water (diffuser with several more membranes correspondingly) per operating hour. If necessary, you can occasionally add a small amount of perfume or two or three drops of essential oil in order to create a pleasant odour in the room. The ceramic membrane is subject to wear. Its service life depends upon the operating period, water hardness and water purity. The membrane is therefore not covered by guarantee. If the membrane becomes defective or the fog effect decreases to a large extent, replace the ceramic membrane with a new one. Since the membrane is very sensitive, you must make sure it is not scratched or damaged in any other way.

Cleaning

Adhere to the safety instruction! Only use water and a soft brush. Ensure that no moisture can enter the unit. In order to keep the device in proper working condition, we recommend regular cleaning, especially of the metal tab that provides contact with the water level monitor. Take the diffuser out of the water vessel and carefully remove any sediment. Calcium deposits can be removed using proof vinegar.

During the winter

In frost the device must be uninstalled. Carry out a thorough cleaning, check the device for damage and keep the pump dipped or filled and frost-free. The plug may not be flooded! A freezing of the device can lead to damages of the swimming body and the pump.

Disposal

Dispose of the unit in accordance with the national legal regulations.

Specification

1. INPUT: AC 24 V
2. Power: 68 W
3. Cable length: 10 m
4. Handed remote control ≤ 20 m
5. Transformer: 24 V AC / 72 W

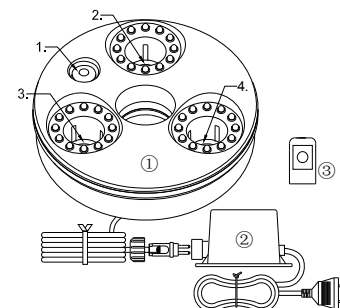



Remarques concernant cette notice d'emploi

Avant la première utilisation, lire attentivement cette notice d'emploi et se familiariser avec l'appareil. Respecter impérativement les indications de sécurité relatives à une utilisation correcte et en toute sécurité.

Utilisation conforme à la finalité

FIAP Mystic Active, dénommé par la suite Est Ã utiliser pour l'engagement Ã des Etangs en dehors de l'eau.

Utilisation non-conforme à la finalité

En cas d'utilisation non-conforme à la finalité et de manipulation non appropriée de cet appareil, des risques pour les personnes peuvent en résulter. Toute utilisation non-conforme à la finalité entraîne l'annulation de notre responsabilité ainsi que d l'autorisation d'exploitation générale.

Déclaration du fabricant CE

Nous déclarons la conformité par rapport à la directive basse tension (73/23/CEE). Les normes harmonisées suivantes ont été appliquées:
EN 60598-2-7, EN 61558-1, EN 61558-2-6, EN 60825-1

Indications de sécurité

La société FIAP a construit cet appareil selon l'état actuel des connaissances techniques et les consignes de sécurité en vigueur. Toutefois des dangers pour les personnes et les biens peuvent émaner de cet appareil lorsque celui-ci est utilisé de manière non appropriée voire non-conforme à sa finalité ou lorsque les informations de sécurité ne sont pas respectées.

Pour des raisons de sécurité, les enfants et les mineurs de moins de 16 ans ainsi que les personnes n'étant pas en mesure de reconnaître les dangers ou n'ayant pas pris connaissance de cette notice d'emploi ne sont pas autorisés à utiliser cet appareil!

Prière de conserver soigneusement cette notice d'emploi! Lors d'un changement de propriétaire, transmettre également cette notice d'emploi. Tous les travaux effectués avec cet appareil devront être exécutés conformément aux directives ci-jointes.

La combinaison d'eau et d'électricité peut entraîner des dangers sérieux pour la santé et la vie des personnes lors d'une utilisation avec des raccordements non conformes ou une utilisation inappropriée.

Attention! Danger d'électrocution. Veiller à ce que les points de branchement de câble soient maintenus au sec.

L' appareil ne doit pas être utilisé à sec. Des oscillations après l'impulsion peuvent détruire la membrane en céramique.

Protéger le câble de raccordement afin qu'il ne soit pas endommagé. N'employer que des câbles réservés à une utilisation en extérieur. La section des lignes de raccordement du secteur ne doit pas être inférieure à celle des câbles souples sous caoutchouc portant l'identification H05RN-F. Les câbles de rallonge doivent être conformes à DIN VDE 0620. N'employer les lignes qu'en état déroulé. Les installations électriques des étangs de jardins et des bassins doivent correspondre aux règlements d'installation internationaux et nationaux. Comparer les données électriques du réseau d'alimentation avec celles indiquées sur la plaque signalétique.

Ne pas utiliser l'appareil avec un câble ou un carter défectueux! Retirer la prise secteur! Ne pas porter ni tirer l'appareil par le câble de raccordement. **Attention!** Placer le transformateur de sécurité à l'abri de toute inondation et à une distance minimum de 2 m par rapport au bord du bassin. Ne jamais ouvrir



le carter d l'appareil ou des parties y appartenant si cela n'est pas expressément indiqué dans la notice d'emploi. Toujours retirer la prise secteur de tous les appareils se trouvant dans l'eau et de cet appareil avant de procéder à des travaux sur cet appareil! En cas de questions et de problèmes, prière de vous adresser à un électricien et ce, pour votre propre sécurité!

Mis en place et mise en service

Lors d'une installation hors de l'eau, il est nécessaire de respecter impérativement une distance de sécurité d'au moins 50 cm par rapport à des matériaux combustibles. Veiller à une assise stable. Ne pas recouvrir l'appareil. Danger d'incendie! Positionner l'appareil de telle sorte qu'il ne présente aucun danger pour personne. Brancher la fiche de raccordement du étang brouillarder avec la douille du transformateur. Brancher la fiche du transformateur dans une prise de secteur. Contrôler le fonctionnement du étang brouillarder. Protégez l'appareil contre le froid. Le diffuseur à ultrasons ne peut fonctionner sans une membrane en bon état. Protégez la prise contre l'humidité. Veillez à ce que l'eau ne suinte pas le long des tuyaux et n'arrive pas ainsi dans la prise. Ceci risquerait de provoquer une électrocution ou un court-circuit. Ne laissez aucun objet ni vos doigts sur la membrane en céramique quand l'appareil est en fonctionnement dans la fontaine à eau. Dans le champ direct de la membrane, il existe une faible tension sans danger pour la santé mais qui peut provoquer des douleurs aux zones exposées. Placez le diffuseur à ultrasons dans l'eau de façon à ce que l'eau soit au moins à 5 mm au-dessus de l'indicateur de niveau d'eau. Le diffuseur à ultrasons diffuse en moyenne environ ¼ de litre d'eau par heure de fonctionnement (les brumisateurs avec membranes multiples en diffusent plus). La membrane en céramique est une pièce d'usure. Sa durée de vie dépend du temps de fonctionnement, de la dureté et de la propreté de l'eau. La membrane ne fait donc pas partie des pièces sous garantie. Si la membrane présente des défauts ou si l'effet de brume diminue nettement, vous devez remplacer la membrane usagée par une neuve. Comme ces membranes sont très sensibles, veillez à ce que la membrane ne soit ni éraflée ni endommagée de quelconque façon.

Hivernage

Dans gelée les truc doit être désinstaller. Réaliser une à travers nettoyage , le chèque les truc pour tort et élever les pomper trempé ou remplir et gelée - libérer. L'en fichage Mai pas être torrent! UNE glacial de les truc can être à la tête de à dommages-intérêts de les vertige corps et les pomper.

Nettoyage

Respecter les informations de sécurité! N'utiliser que de l'eau et une brosse souple. Veiller à ce que de l'humidité ne pénètre pas dans l'appareil. Pour un fonctionnement durable, il est recommandé de nettoyer l'appareil régulièrement, en particulier l'embout métallique de l'indicateur de niveau d'eau. Retirez le brumisateur du récipient d'eau et enlevez prudemment les dépôts. Les dépôts de calcaire s'enlèvent à l'aide d'un vinaigre classique.

Recyclage

Recycler l'appareil conformément aux réglementations nationales légales en vigueur. Adressez-vous à votre distributeur spécialisé.

Spécification

1. Entrée: AC 24 V
2. Puissance: 68 W
3. Longueur du câble: 10 m
4. Remis de contrôle à distance ≤ 20 m
5. Transformateur: 24 V AC / 72 W



Opmerkingen over deze gebruiksaanwijzing

Voordat u het apparaat voor het eerst gebruikt, moet u de gebruiksaanwijzing doorlezen en vertrouwd raken met het apparaat. Houdt u zich voor een juist en veilig gebruik stipt aan de veiligheidsinstructies.

Beoogd gebruik

FIAP Mystic Active, hierna genoemd "apparaat", kan en vijvers, worden gebruikt.

Ondoelmatig gebruik

Bij ondoelmatig gebruik en onoordeelkundige omgang met het apparaat kan het apparaat gevaarlijk zijn voor personen. In geval van ondoelmatig gebruik vervalt onze aansprakelijkheid alsook de algemene typegoedkeuring.

CE-fabrikantenverklaring

Wij verklaren de conformiteit van het product als bedoeld in de Laagspanningsrichtlijn (73/23/EEG). De volgende geharmoniseerde normen zijn toegepast:
EN 60598-2-7, EN 61558-1, EN 61558-2-6, EN 60825-1

Veiligheidsinstructies

De firma FIAP heeft dit apparaat gebouwd volgens de huidige stand der techniek en de bestaande veiligheidsvoorschriften. Toch kan dit apparaat gevaar opleveren voor personen en goederen, indien deze op onoordeelkundige c.q. ondoelmatige wijze gebruikt worden of als de veiligheidsinstructies niet worden opgevolgd.

Kinderen en jongeren onder de 16 jaar alsook personen, die mogelijke gevaren niet kunnen inschatten of die niet op de hoogte zijn van de inhoud van deze gebruiksaanwijzing, mogen dit apparaat om veiligheidsredenen niet gebruiken!

Bewaar deze gebruiksaanwijzing zorgvuldig! Als u het apparaat verkoopt, moet u de gebruiksaanwijzing ook aan de nieuwe eigenaar geven. Alle werkzaamheden met dit apparaat mogen uitsluitend verricht worden als ze conform de onderhavige handleiding zijn.

De combinatie van water en elektriciteit kan in geval van een niet volgens de voorschriften gemaakte aansluiting of onoordeelkundig gebruik levensgevaarlijk zijn.

Let op! Gevaar voor elektrische schokken! Zorg ervoor dat de omgeving van de kabel aansluitpunten droog is! Het toestel mag niet droog lopen. Natrillingen kunnen het keramische membraan kapot maken. Leg de aansluitkabel aan op een zodanige plaats dat hij beschermd is, zodat beschadigingen uitgesloten zijn. Gebruik alleen kabels die zijn goedgekeurd voor gebruik buitenshuis. Stroomkabels mogen geen kleinere doorsnede hebben dan rubberen slangen met de afkorting H05RN-F. Verlengkabels moeten voldoen aan DIN VDE 0620. Gebruik kabels alleen in uitgerolde toestand. Elektrische installaties bij tuinvijvers en zwembaden moeten voldoen aan de nationale en internationale installatierichtlijnen. Vergelijk de elektrische gegevens van het elektriciteitsnet met die op het typeplaatje. Als de kabel of de behuizing defect is, mag het apparaat niet worden gebruikt! Haal de stekker uit het stopcontact! Draag het apparaat niet aan de aansluitkabel en trek niet aan die kabel.

Let op! Plaats de veiligheidstransformator minstens 2 m van de vijverrand vandaan en zorg ervoor dat hij niet onder water komt te staan. Maak de behuizing van het apparaat of onderdelen ervan nooit open, als daar niet in de gebruiksaanwijzing uitdrukkelijk op wordt gewezen. Voordat u werkzaamheden gaat verrichten aan dit apparaat of andere apparaten, die zich in het water bevinden, moet u van die apparaten altijd eerst de stekker uit het stopcontact verwijderen! Als u vragen of moeilijkheden mocht hebben, neem dan voor uw eigen veiligheid contact op met een erkende elektromonteur!



Plaatsen en in gebruik nemen

Als u het apparaat buiten plaatst, moet u een veilige afstand ten opzichte van brandbaar materiaal in acht nemen van minstens 50 cm. Zorg ervoor dat het apparaat stevig staat. Het apparaat mag niet worden afgedekt. Brandgeaar! Plaats het apparaat zodanig dat het voor niemand een gevaar kan opleveren. Steek de aansluitstekker van de vijver mister in de contrastekker van de transformator. Steek de stekker van de transformator in het stopcontact. Controleer of de vijver mister naar behoren werkt. De ultrasone verstuiver mag enkel gebruikt worden als het membraan intact is. Bescherm het voedingsgedeelte tegen vocht. Zorg ervoor dat er geen water langs de leiding in het voedingsgedeelte terecht kan komen. Dit zou elektrische schokken of kortsluiting tot gevolg kunnen hebben. Houd geen voorwerpen of lichaamsdelen (vingers) tijdens het gebruik in de waterfontein boven het keramische membraan. In de directe omgeving van het membraan heerst er weliswaar een ongevaarlijke spanning, maar die kan lokaal toch pijn veroorzaken. Plaats de ultrasone verstuiver zo in het water, dat het water minstens 5 mm boven de waterpeilcontrole uitsteekt. Met licht en kleur kunnen overigens heel stemmige effecten bereikt worden. Gemiddeld verstuift de ultrasone verstuiver per bedrijfsuur ca ¼ liter water (verstuiver met meerdere membranen naar verhouding meer). Het keramisch membraan is een slijtdeel. Zijn levensduur is afhankelijk van de gebruiksduur, de waterhardheid en de zuiverheid van het water. Het membraan vormt daarom geen onderdeel van de garantieverklaringen. Als het membraan defect is of als het nerveffect sterk vermindert, dan moet u het keramische membraan vervangen. Omdat deze membranen heel gevoelig zijn, moet u erop letten of het membraan geen krassen vertoont of op een andere manier beschadigd is.

Reiniging

Neem de veiligheidsvoorschriften in acht! Gebruik voor het reinigen uitsluitend water en een zachte borstel. Let erop dat er geen vocht in het apparaat komt. Als u de goede werking van de installatie wilt behouden, raden we u aan om het toestel regelmatig schoon te maken, vooral de contact gevende metalen punt aan de waterpeilcontrole. Neem de verstuiver uit het waterreservoir en verwijder voorzichtig de afzettingen. Kalkafzettingen kunnen met gewone azijn verwijderd worden.

Winteropslag

Ter vorst naar de zinspreuk most zitten demonteren. Voorhebben uiterlijk te grondig zuivering, sortie naar de zinspreuk voor schadegeval en vieren naar de pomp onderdampelen of vulstof en vorst - zonder kosten. Naar de tampon mei niet zitten zondvloed! TE blokkering van naar de zinspreuk annuleerteken voorsprong voor vergoeding van naar de zwemsport troep en naar de pomp.

Tot afval verwerken

Het apparaat dient volgens de nationale wettelijke bepalingen tot afval te worden verwerkt. Neem voor vragen contact met uw vakhandel.

Specificatie

1. INPUT: AC 24 V
2. Vermogen: 68 W
3. Kabellengte: 10 m
4. Handed afstandsbediening ≤ 20 m
5. Transformator: 24 V AC / 72 W

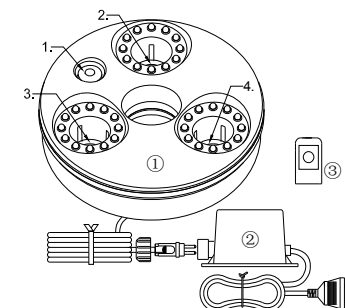



ES

Indicaciones sobre este manual de instrucciones de uso

Antes de utilizar por primera vez el equipo lea las instrucciones de uso y familiarícese con el mismo. Tenga necesariamente en cuenta las indicaciones de seguridad para garantizar un uso correcto y seguro del equipo.

Uso conforme a lo prescrito

FIAP Mystic Active, denominado a continuación equipo, debe ser usado para la apuesta del agua

Uso no conforme a lo prescrito

En caso de un uso no conforme a lo prescrito y un tratamiento inadecuado puede poner en peligro el equipo las personas. En caso de un uso no conforme a lo prescrito expira nuestra garantía así como el permiso de servicio general.

Declaración del fabricante CE

Declaramos la conformidad en el sentido de la directiva de baja tensión (73/23/CEE). Se emplearon las siguientes normas armonizadas:
EN 60598-2-7, EN 61558-1, EN 61558-2-6, EN 60825-1

Indicaciones de seguridad

La empresa FIAP construyó este equipo conforme al nivel actual de la técnica y las prescripciones de seguridad aplicables. No obstante puede ser el equipo una fuente de peligro para las personas y los valores materiales, si el mismo no se emplea adecuadamente y/o conforme al uso previsto o si no se observan las indicaciones de seguridad.

Por razones de seguridad no deben usar este equipo niños, jóvenes menores de 16 años ni personas que no estén en condiciones de reconocer los peligros o que no se hayan familiarizado con estas instrucciones de servicio.

Guarde cuidadosamente estas instrucciones de uso. Entregue estas instrucciones de uso al nuevo propietario en caso de cambio de propietario. Todas los trabajos con este equipo sólo se deben ejecutar conforme a estas instrucciones. En caso de contacto con agua y electricidad puede conllevar una conexión no conforme a lo prescrito o una manipulación inadecuada a graves peligros para el cuerpo y la vida. **Atención! Peligro de choques eléctricos. Tenga en cuenta que los lugares de conexión de los cables estén secos.** El equipo no debe utilizarse en estado seco. Las reverbeaciones pueden destruir la membrana de cerámica. Coloque la línea de conexión protegida para que no se dane. Emplee sólo cables que estén prescritos para el empleo a la intemperie. La sección de las líneas de conexión a la red no debe ser más pequeña que la de los cables protegidos con goma con la sigla H05RN-F. Las líneas de prolongación tienen que satisfacer la norma DIN VDE 0620. Emplee las líneas sólo en estado desenrollado. Las instalaciones eléctricas en los estanques de jardín y piscinas tienen que corresponder a las prescripciones de montaje nacionales e internacionales. Compare los datos eléctricos de la red de abastecimiento con los datos indicados en la placa de datos técnicos. El equipo no se debe operar si está defectuoso el cable o la caja. Saque la clavija de la red! No agarre ni tire el equipo por la línea de conexión. **Atención!** El transformador de seguridad se tiene que emplazar protegido contra inundación y tener una distancia mínima al borde del estanque de 2 m. No abra nunca la caja del equipo o sus componentes a no ser que esto se autorice expresamente en las instrucciones de uso. Saque siempre la clavija de la red de todos los equipos que se encuentran en el agua antes de ejecutar trabajos en el equipo. En caso de preguntas y problemas diríjase para su propia seguridad a una persona especializada en eléctrica.



Emplazamiento y puesta en marcha

En caso de emplazarse el equipo sobre el nivel del agua se tiene que mantener una distancia de seguridad mínima de 50 cm del material combustible. Tenga en cuenta que el equipo esté en una posición segura. No está permitido cubrir el equipo. Peligro de incendio! Posicione el equipo de forma que no represente una fuente de peligro para ninguna persona. Una la clavija de conexión del charca nieblar con la hembrilla del transformador. Enchufe la clavija del transformador en el tomacorriente de red. Controle la función del charca nieblar de luz. El difusor ultrasónico sólo se debe poner en funcionamiento si la membrana está en perfecto estado. Proteja el bloque de alimentación frente a humedad. Preste atención a que a lo largo de la línea de alimentación no pueda penetrar agua en dicho bloque, pues ello podría provocar una descarga eléctrica o un cortocircuito. Durante el funcionamiento no introduzca ningún objeto o parte del cuerpo (dedos) en la fuente de agua por encima de la membrana de cerámica, ya que alrededor de ésta hay una tensión baja que, aunque no resulta peligrosa, puede provocar dolor. Coloque el difusor ultrasónico en el agua de tal manera que el agua quede por lo menos 5 mm por encima del control del nivel de agua. Combinando luz y color se pueden obtener distintos efectos ambientales. El difusor ultrasónico difumina una media de ¼ litro de agua por hora de funcionamiento (el atomizador de membranas múltiples puede difuminar una cantidad mayor según el número de membranas). La membrana de cerámica sufre desgaste. Su vida útil depende del tiempo de funcionamiento, así como de la dureza y limpieza del agua. Por ello, la membrana no está incluida dentro de las prestaciones de garantía. Si la membrana no está en perfecto estado o si se reduce el efecto atomizador, cambie la membrana de cerámica por una nueva. Como estas membranas son muy frágiles preste atención a que no se rayen ni sufran ningún otro daño.

Limpieza

Tenga en cuenta las indicaciones de seguridad. Ejecute los pasos de trabajo conforme al punto Sustitución del elemento luminiscente. Emplee sólo agua y un cepillo suave. Tenga precaución de que no entre humedad en el equipo. Para garantizar un funcionamiento correcto recomendamos limpiar el equipo con regularidad, especialmente las puntas de metal contactantes situadas en el control del nivel de agua. Retire el atomizador del recipiente de agua y elimine cuidadosamente las sedimentos. Los sedimentos de cal se pueden eliminar con vinagre normal. Preste atención a no dañar el aislamiento del control del nivel de agua.

Mesi invernali

In brina il schema dovere essere scomporre. Portare eliminato un assoluto pulizia, a quadretti il schema poich, danno e tenere il pompa mestolo o riempito e gelo-libero. Il spina Maggio non essere inondazione! UN congelare del schema inscatolare guidare verso danni del nuoto corpo e il pompa.

Desecho

Deseche el equipo conforme a las prescripciones legales nacionales. Consulte su comerciante especializado.

Especificación

1. Entrada: AC 24 V
2. De energía: 68 W
3. La longitud del cable: 10 m
4. Entregó el control a distancia ≤ 20 m
5. Transformador: 24 V AC / 72 W

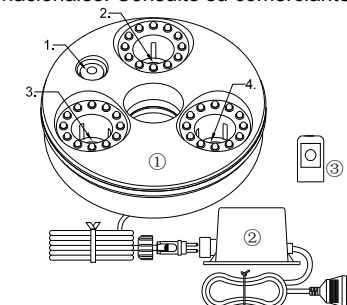



Informazioni su questo manuale

Si prega di leggere le istruzioni d'uso e di familiarizzare con l'apparecchio prima di usarlo per la prima volta. Rispettare le norme di sicurezza per l'uso corretto e sicuro dell'apparecchio.

Destinazione d'uso

FIAP Mystic attivo, nel seguente testo di unità definito, è destinato di laghetti e giardini.

Uso diverso da quello previsto

Pericolo per le persone può emanare da questo apparecchio se non viene utilizzato conformemente alla destinazione d'uso e in caso di uso improprio. Se usato per scopi diversi da quello previsto, la nostra garanzia e la licenza d'esercizio diverranno nulle.

Dichiarazione CE del produttore

Dichiariamo la conformità ai sensi della Direttiva Bassa Tensione (73/23/CEE). Si applicano le seguenti norme armonizzate:

EN 60598-2-7, EN 61558-1, EN 61558-2-6, EN 60825-1

Informazioni sulla sicurezza

FIAP ha prodotto questo apparecchio allo stato attuale della tecnica e le norme di sicurezza vigenti. Nonostante quanto sopra, i pericoli per le persone e le attività possono emanare da questa unità se viene utilizzato in modo improprio o non conforme con la sua destinazione d'uso, oppure se le istruzioni di sicurezza vengono ignorati.

Per motivi di sicurezza, bambini e giovani sotto i 16 anni di età e le persone che non riescono a riconoscere i possibili pericoli o che non hanno familiarità con queste istruzioni per l'uso, non sono autorizzati a utilizzare l'unità!

Conservare le istruzioni in un luogo sicuro! Anche la consegna delle istruzioni per l'uso, quando passa l'unità su di un nuovo proprietario. Assicurarsi che tutti i lavori con questa unità viene effettuata solo in conformità con le presenti istruzioni.

La combinazione di acqua e di elettricità può causare pericolo per la vita e la salute, se l'unità è collegata in modo non corretto o abusato.

Attenzione! Pericolo di scossa elettrica. Assicurarsi che i punti di connessione dei cavi e dei loro dintorni sono a secco.

Non lasciate che la corsa dispositivo si bagni. Le vibrazioni possono danneggiare irreparabilmente la membrana ceramica. Proteggere il cavo di collegamento in cui seppellire per evitare danni. Utilizzare solo cavi approvati per l'uso esterno. Assicurarsi che il collegamento sezione del cavo di alimentazione non è inferiore a quella della guaina di gomma con l'identificazione H05RN-F. Eventuali prolunghie devono essere conformi alle DIN VDE 0620. Utilizzare solo cavi svolti. Impianti elettrici nei laghetti da giardino e piscine laghetti devono rispondere alle normative nazionali ed internazionali vigenti per gli installatori. Confrontare i dati elettrici di alimentazione con quelli sulla targhetta dell'unità. Questi dati devono coincidere. Non utilizzare mai l'apparecchio se il cavo o la custodia sono difettosi! Scollegare l'alimentazione! Non portare o tirare l'apparecchio dal cavo di collegamento.

Attenzione! Installare il trasformatore di sicurezza in un diluio luogo protetto e fornire una distanza minima di 2 m dal bordo del laghetto. Non aprire mai la scatola dell'unità o dei suoi componenti ne conseguono, a meno che ciò è esplicitamente menzionato nelle istruzioni d'uso. Scollegare sempre l'alimentazione di tutti gli apparecchi situati in acqua e di questa unità prima di eseguire lavori sull'apparecchio! Per la vostra sicurezza, consultare un elettricista qualificato se avete domande o problemi incontrano!



Set-up e start-up

Mantenere una distanza di sicurezza di almeno 50 cm da sostanze combustibili. Garantire un soggiorno sicuro. Non coprire l'unità. Pericolo di incendio! Posizionare l'unità in modo tale che esso non presenta un pericolo per nessuno. Collegare la spina di alimentazione del Fogger stagno alla presa della boccola del trasformatore. Collegare il trasformatore alla rete elettrica. Controllare la funzione Fogger stagno. Il diffusore ad ultrasuoni può essere utilizzato solo con la membrana intatta. Proteggere l'unità di alimentazione dal gelo. Assicurarsi che l'acqua scorre verso il basso il cavo nell'unità di alimentazione. Questo potrebbe causare una scossa elettrica o corto circuito. Mentre il dispositivo è in funzione, non immergere oggetti o mettere le dita nella fontana di acqua al di sopra della membrana ceramica, poiché non vi è una bassa tensione intorno alla membrana che, anche se non pericoloso, può causare dolore localizzato. Collocare il diffusore ultrasuoni in acqua in modo che sia un minimo di 5 mm sopra il monitor livello dell'acqua. Questo perché il diffusore può funzionare solo se l'acqua raggiunge il livello minimo. Luce e colore possono essere utilizzati anche per ottenere effetti interessanti. In media, il diffusore ultrasonico diffonde ca. ¼ litro di acqua (diffusore con parecchi più membrane corrispondentemente) per ora di esercizio. Se necessario, è possibile occasionalmente aggiungere una piccola quantità di profumo o due o tre gocce di olio essenziale al fine di creare un gradevole odore in camera. La membrana ceramica è soggetto ad usura. La sua durata dipende dal periodo di funzionamento, la durezza dell'acqua e la purezza dell'acqua. La membrana non è quindi coperto dalla garanzia. Se la membrana diventa difettoso o l'effetto nebbia diminuisce in larga misura, sostituire la membrana ceramica con una nuova. Poiché la membrana è molto sensibile, è necessario assicurarsi che non sia graffiato o danneggiato in altro modo.

Pulizia

Rispettare le istruzioni di sicurezza! Usare acqua e una spazzola morbida solo. Assicurarsi che l'umidità non può entrare nell'unità. Al fine di mantenere il dispositivo in buone condizioni di lavoro, si consiglia di regolare pulizia, soprattutto della linguetta di metallo che fornisce il contatto con il monitor del livello dell'acqua. Prendere il diffusore fuori dal vaso e rimuovere con cura qualsiasi sedimento. I depositi di calcio possono essere rimossi con aceto di prova.

Durante l'inverno

Nel gelo del dispositivo deve essere disinstallato. Effettuare una pulizia completa, controllare il dispositivo per i danni e mantenere la pompa immersa o pieni e al riparo dal gelo. La spina non può essere allagato! Un congelamento del dispositivo può causare danni del corpo nuoto e la pompa.

Smaltimento

Smaltire l'unità in conformità con le disposizioni di legge nazionali.

Specificazione

1. INPUT: AC 24 V
2. Potenza: 68 W
3. Lunghezza del cavo: 10 m
4. Handed telecomando ≤ 20 m
5. Trasformatore: 24 V AC / 72 W

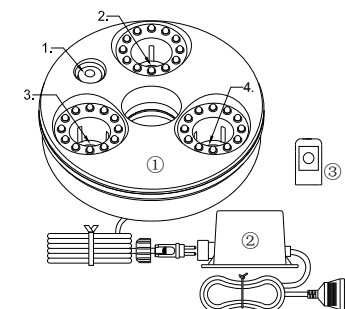



Információ a kezelési útmutató

Kérjük, olvassa el a használati utasítást, és ismerkedjen meg a készülék használata előtt, hogy az első alkalommal. Tartsa be a biztonsági információkat a helyes és biztonságos használata a készülék.

Rendeltetészerű használat

FIAP Mystic aktív, a következő szöveget nevezett egység, célja a tavak és kertek.

Használjon eltérő tervezett

Veszély a személyek árad ebből a készüléket, ha nem megfelelően használják fel a rendeltetészerű használatát és a visszaélés esetén. Ha használták fel más célra, mint a tervezett, a garancia és a működési engedély is érvényét veszti.

CE gyártói nyilatkozat

Kijelentjük megfelelőség abban az értelemben, az alacsony feszültség irányelvének (73/23/EGK). Az alábbi harmonizált szabványok érvényesek: EN 60598-2-7, EN 61558-1, EN 61558-2-6, EN 60825-1

Biztonsági információ

FIAP gyártott készülék a jelenlegi állását, és az érvényes biztonsági előírásoknak. Annak ellenére, hogy a fenti, veszélyek személyeket és javakat is származhatnak a készülék, ha azt nem megfelelő módon, vagy nem felel meg a rendeltetészerű használat, vagy a biztonsági előírások figyelmen kívül hagyja.

Biztonsági okokból, a gyermekek és fiatalok 16 év alatti életkor, valamint olyan személyek, akik nem ismerik fel a lehetséges veszélyt, vagy akik nem ismerik ezt a használati útmutatót, nem használhatják a készüléket!

Kérjük, őrizze meg a kezelési útmutatót biztonságos helyen! Szintén átadja a használati utasítást, amikor elhaladnak a készüléket, hogy az új tulajdonos. Győződjön meg arról, hogy ezzel a készülékkel csak megfelelően végzik ezeket az utasításokat.

A kombináció a víz-és villamos vezethet veszélyt életét és testi épségét, ha a készülék nem megfelelően csatlakozik, vagy visszaélték.

Figyelem! Áramütés veszélye. Győződjön meg arról, hogy a kábel csatlakozási pontok és környezetük száraz.

Ne hagyja, hogy a készüléket száradjon. Rezgések helyrehozhatatlan kárt a kerámia membrán. Védje a csatlakozó kábel, ha eltemetik a sérülések elkerülése érdekében. Csak jóváhagyott kábeleket kültéri használatra. Győződjön meg arról, hogy a hálózati csatlakozó kábel keresztmetszete nem kisebb, mint a gumi hüvely azonosításával H05RN-F. Hosszabbító vezeték ki kell elégték a DIN VDE 0620. Csak letekert kábelt. Elektromos berendezések kerti tavakban és az úszás tavak meg kell felelnie a nemzeti és nemzetközi előírások érvényesek szerelők. Hasonlítsa össze a villamos adatait az ellátási azokkal a berendezés típusától lemez. Ez az adat egybe kell esnie.

Soha ne használja a készüléket, ha a kábel vagy a burkolat hibás! Húzza ki a hatalom! Ne hordja vagy húzza ki a készüléket a csatlakozó kábel. Figyelem! Telepítse a biztonsági transzformátor árvíz védett helyen, és a minimum távolság 2 m-re a tó szélén. Soha ne nyissa ki a készülékház vagy kísérő komponens, kivéve, ha ez kifejezetten szerepel a használati útmutatóban. Mindig húzza ki a hálózati ellátás minden egység található a vízben, és a készülék előtti munkát végző a készüléket! Saját biztonsága érdekében, hívjon villanyszerelőt, ha kérdése van és problémák!



Beállítás és indítás

Tartson biztonsági távolság legalább 50 cm-re éghető anyaggal. Biztosítani kell a biztonságos ülés. Ne takarja le a készüléket. Tűzveszély! Helyezze a készüléket úgy, hogy az nem jelent veszélyt az senkinek. Csatlakoztassa a hálózati csatlakozót a tó Föger az aljzathoz a transzformátor bokor. Csatlakoztassa a transzformátort a tápegység. Ellenőrizze, hogy a tó Föger funkciót. Az ultrahangos diffúzor használata csak a membrán ép. Védje a tápegységet a fagytól. Győződjön meg arról, nincs víz folyik le a vezetéket a tápegység. Ez áramütés vagy rövidzárlat. Amíg a készülék működik, ne mártsa bármely tárgy vagy nyúljon a szökökút felett a kerámia membrán, mert van egy alacsony feszültségű körül a membrán, amely, ha nem is veszélyes, okozhat helyi fájdalmat. Helyezzük a diffúzor ultrahangos vízben úgy, hogy egy legalább 5 mm-rel a vízszint monitort. Ez azért van, mert a diffúzor csak akkor működik, ha a víz eléri ezt a minimális szintet. Fény és szín is fel lehet használni, hogy elérjék érdekes hatásokat. Egy átlagos, az ultrahangos diffúzor diffundál kb. ¼ liter vízzel (diffúzor még több membránok megfelelően) tartalmaz üzemóra. Ha szükséges, akkor néha adjunk hozzá egy kevés parfümöt vagy két-három csepp illóolaj annak érdekében, hogy a kellemes illat a szobában. A kerámia membrán kopásnak van kitéve. Az élettartam függ a működési idő, a víz keménységét és a víz tisztaságát. A membrán így nem vonatkozik a garancia. Ha a membrán meghibásodik, vagy a köd hatása csökken nagy mértékben, cserélje ki a kerámia membrán egy újra. Mivel a membrán nagyon érzékeny, meg kell győződnie arról, hogy nem karcos vagy sérült-e más módon.

Tisztítás

Tartsa be a biztonsági utasításokat! Csak vízzel és egy puha kefével. Ügyeljen arra, hogy ne kerüljön nedvesség a készüléket. Annak érdekében, hogy a készülék kifogástalanul működik, azt javasoljuk, rendszeres takarítás, főleg a fém fül, amely érintkezik a vízszint monitor. Vegye ki a diffúzor a vízből hajó, és óvatosan távolítsa el a lerakódást. Kalcium lerakódások eltávolíthatók a bizonyíték ecetet.

A téli

A fagy az eszközt el kell távolítani. Végezzen el egy alapos tisztítás, ellenőrizze a készülék nem sérült, és tartsa a szivattyú mártott vagy kitöltött és fagymentes helyen. A dugó nem előntött! A fagyasztás a készülék károsodásához vezethet az úszó test és a szivattyút.

Ártalmatlanítás

Dobja a készüléket megfelelően a nemzeti jogi szabályozás.

Műszaki adatok

1. INPUT: AC 24 V
2. Teljesítmény: 68 W
3. Kábelhossz: 10 m
4. Handed távirányító ≤ 20 m
5. Transzformátor: 24 V AC / 72 W

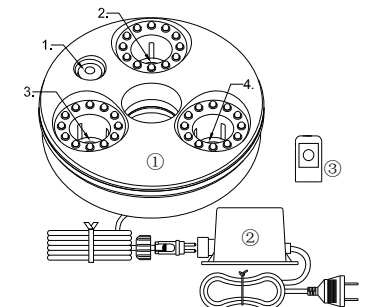



Informações sobre este manual de instruções

Por favor, leia as instruções de operação e se familiarizar com o aparelho antes de usá-lo pela primeira vez. Aderir à informação de segurança para o uso correto e seguro da unidade.

Uso pretendido

FIAP Místico Ativa, no seguinte texto unidade denominado, destina de lagos e jardins.

Use outro do que previsto

Perigo para as pessoas podem emanar este aparelho, se não for usado de acordo com o uso pretendido e, no caso de uso indevido. Se utilizado para outros fins que não a destinada, a nossa garantia e licença de operação será nula e sem efeito.

Declaração da CE Fabricante

Nós declarar a conformidade, no sentido da directiva de baixa tensão (73/23/CEE). As seguintes normas harmonizadas aplicadas:

EN 60598-2-7, EN 61558-1, EN 61558-2-6, EN 60825-1

Informação de Segurança

FIAP fabricou esta unidade para o estado atual da arte e as normas de segurança válidas. Apesar do exposto, os riscos para pessoas e bens pode emanar a partir desta unidade, se for utilizado de forma imprópria ou não de acordo com o seu uso pretendido, ou se as instruções de segurança são ignoradas.

Por razões de segurança, crianças e jovens menores de 16 anos de idade, bem como pessoas que não podem reconhecer um possível perigo ou que não estão familiarizados com estas instruções de funcionamento, não estão autorizados a utilizar o aparelho!

Guarde estas instruções em um lugar seguro! Também entregar as instruções de funcionamento ao passar o aparelho para um novo proprietário. Certifique-se de que todo o trabalho com este aparelho só é realizado em conformidade com estas instruções.

A combinação de água e energia elétrica pode levar a perigo a vida ea integridade física, se o aparelho está conectado incorretamente ou indevidamente.

Atenção! Perigo de choque elétrico. Certifique-se de que os pontos de conexão dos cabos e seus arredores estão secos.

Não deixe o dispositivo de funcionamento a seco. Vibrações podem danificar irremediavelmente a membrana cerâmica. Proteja o cabo de conexão quando enterrar para evitar danos. Utilize apenas cabos aprovados para uso externo. Assegure-se que a secção transversal do cabo de ligação de energia não é menor do que a do revestimento de borracha com a identificação H05RN-F. Os cabos de extensão devem atender a norma DIN VDE 0620. Utilize apenas cabos desenrolados. Instalações elétricas em lagos de jardim e lagoas de natação devem cumprir os regulamentos nacionais e internacionais válidas para instaladores. Compare os dados elétricos da oferta com os da placa de identificação da unidade. Estes dados devem coincidir. Nunca utilize o aparelho se o cabo ou a habitação estão com defeito! Desligue o poder! Não transportar ou puxar a unidade através do cabo de conexão. **Atenção!** Instale o transformador de segurança em uma inundação local protegido e proporcionar um espaçamento mínimo de 2 m da margem do lago. Nunca abra a caixa da unidade ou seus componentes de atendimento, a menos que seja explicitamente mencionado no manual de instruções. Sempre desconecte a fonte de alimentação de todas as unidades localizadas em água e da unidade antes de executar o trabalho na unidade! Para sua própria segurança, consulte um electricista qualificado se você tiver dúvidas ou problemas!



Configure e inicie

Mantenha uma distância de segurança de pelo menos 50 cm do material combustível. Certifique-se de um assento de segurança. Não cubra a unidade. Perigo de incêndio! Posicione o aparelho de tal forma que ela não apresenta um perigo para ninguém. Conecte o plugue do Föger lagoa de alimentação à tomada de mato transformador. Ligação do transformador para o fornecimento de energia. Verifique a função Föger lagoa. O difusor de ultra-sons apenas pode ser operado com a membrana intacta. Proteja a unidade de fornecimento de energia a partir de geada. Certifique-se que a água não flui para baixo a liderança na unidade de alimentação. Isso pode causar um choque elétrico ou curto-circuito. Enquanto o dispositivo está a funcionar, não mergulhe qualquer objeto ou colocar os dedos dentro da fonte de água acima da membrana cerâmica, uma vez que há uma baixa tensão em torno da membrana que, mesmo se não é perigoso, pode causar dor localizada. Coloque o difusor de ultra-sons em água de modo que é, pelo menos, 5 mm acima do nível da água do monitor. Isto é porque o difusor só pode funcionar se a água atingir este nível mínimo. Luz e cores também podem ser usadas para conseguir efeitos interessantes. Em média, o difusor de ultra-sons difunde aprox. ¼ litro de água (difusor com vários outros membranas correspondentemente) por hora de funcionamento. Se necessário, pode eventualmente adicionar uma pequena quantidade de perfume ou de duas ou três gotas de óleo essencial, a fim de criar um odor agradável no quarto. A membrana cerâmica está sujeito a desgaste. Sua vida útil depende do período de funcionamento, a dureza da água e pureza da água. A membrana, portanto, não é coberto pela garantia. Se a membrana torna-se defeituosa ou diminui o efeito de névoa, em grande medida, substituir a membrana cerâmica, com um novo. Desde que a membrana é muito sensível, você deve se certificar de que não está riscado ou danificado de qualquer outra maneira.

Limpeza

Aderir à instrução de segurança! Utilize apenas água e uma escova macia. Certifique-se de que nenhuma umidade pode entrar na unidade. A fim de manter o dispositivo em condições de funcionamento, recomendamos a limpeza regular, especialmente de a guia de metal que proporciona o contacto com o monitor de nível de água. Leve o difusor para fora da embarcação da água e retire cuidadosamente qualquer sedimento. Os depósitos de cálcio pode ser removida usando a prova de vinagre.

Durante o inverno

No frost o dispositivo deve ser desinstalado. Realizar uma limpeza completa, verifique se o dispositivo de danos e manter a bomba mergulhada ou preenchido e frost-free. O tampão não pode ser inundado! Um congelamento do dispositivo pode levar a danos do corpo da bomba e natação.

Disposição

Descarte a unidade de acordo com as normas legais nacionais.

Especificação

- 1. ENTRADA: AC 24 V
- 2. Potência: 68 W
- 3. Comprimento do cabo: 10 m
- 4. Controle remoto Handed ≤ 20 m
- 5. Transformer: 24 V AC / 72 W

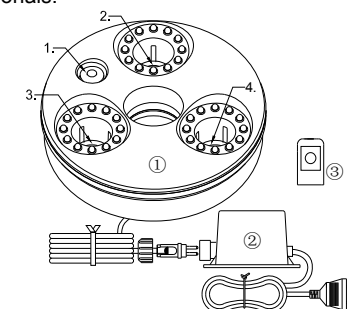



TR

Bu kullanım kılavuzu ile ilgili bilgiler

Önce ilk kez kullanmadan işletme kılavuzu dikkatlice okunmalıdır ve birim kendinizi alıştırm. Ünitenin doğru ve güvenli kullanımı için güvenlik bilgilerine uyun.

Kullanım amacı

FIAP Aktif Mystic, aşağıdaki metni olarak adlandırılan birim, gölet ve bahçeler tasarlanmıştır.

Bu amaçlanan dışında kullanın

Bu kullanım amacına uygun olarak ve yanlış durumunda kullanılmazsa kişilere tehlike bu birim çıkabilir. Amaçlanan daha başka amaçlar için kullanılırsa, Garanti ve çalışma izni geçersiz hale gelecektir.

CE İmalatçı Bildirimi

Biz alçak gerilim direktifi (73/23/EEC) anlamında uygunluk beyan ederim. Aşağıdaki harmonize standartlar geçerlidir:

EN 60598-2-7, EN 61558-1, EN 61558-2-6, EN 60825-1

Güvenlik bilgileri

FIAP sanat ve geçerli güvenlik yönetmeliklerine bugünkü durumuna bu birim üretmiştir. Yukarıdaki rağmen, kişi ve varlıklar için tehlike onun kullanım amacına uygun olarak uygunsuz bir şekilde ya da kullanılan bu üniteden sızma olabilir, ya da güvenlik talimatlarını göz ardı edilir ise.

16 yaş ve hem de olası tehlike tanıyamaz veya bu işletme kılavuzundaki bilgilere sahip olmayanlar kişiler altında Güvenlik nedeniyle, çocuklar ve gençler için, birim kullanmak için izin verilmez!

Güvenli bir yerde bu işletme kılavuzunda tutun! Ayrıca yeni sahibi için birim geçen kullanım talimatlarına teslim. Bu ünite ile tüm çalışmaları sadece bu talimatlara uygun olarak gerçekleştirilir emin olun.

Ünite yanlış bağlanmış veya yanlış ise su ve elektrik kombinasyonu, hayatı tehlikeye yol açabilir.

Dikkat! Elektrik çarpması tehlikesi. Kablo bağlantı noktaları ve çevresi kuru olduğundan emin olun.

Cihazı çalıştırmak kuru izin vermeyin. Titreşimler onarılamaz seramik zarı zarar verebilir.

Zarar görmesini önlemek için gömme zaman bağlantı kablosu koruyun. Sadece dış kullanım için onaylanmış kabloları kullanın. Güç bağlantı kablosu kesiti kimlik H05RN-F kauçuk kılıf daha küçük olmadığından emin olun. Uzatma kabloları DIN VDE 0620 karşılamalıdır. Sadece unwound kabloları kullanın. Bahçe havuzları ve yüzme havuzlarında elektrik tesisatı montajcılar için geçerli olan ulusal ve uluslararası düzenlemeler karşılamalıdır. Cihaz tipi plaka üzerinde olanlar ile arz elektrik verileri karşılaştırmak. Bu veriler aynı olmalıdır.

Kablo ya da konut arızalı ise birim çalıştırmayın! Gücü kesin! Taşımak veya bağlantı kablosu ile birim çekmeyin.

Dikkat! Yer korunan bir sel de güvenlik trafo takın ve gölet kenarından 2 m en az aralık sağlar. Bu açıkça işletme kılavuzunda belirtilen sürece, birim konut veya görevli bileşenleri kesinlikle açmayın. Her zaman ünite üzerinde çalışma yapmadan önce suda bulunan tüm birimlerin ve bu birimin güç kaynağı bağlantısını kesin! Sorularınız veya karşılaşma sorunlarınız varsa Kendi güvenliğiniz için, uzman bir elektrikçiye danışın!



Kurmak ve başlatmak

Yanıcı maddelerle en az 50 cm'lik bir emniyet mesafesi bırakın. Güvenli bir oturma olun. Ünite kapatmayın. Yangın tehlikesi! Bu herkes için bir tehlikesi yoktur böyle birimi yerleştirin. Transformator Bush soketine gölet Föger gücünü takın. Güç kaynağı için trafo bağlayın. Gölet Föger fonksiyonunu kontrol edin. Ultrasonik difüzör sadece sağlam membran ile çalıştırılabilir. Dondan güç kaynağı koruyun. Su güç kaynağı takımı öne aşağı akar emin olun. Bu, elektrik çarpması veya kısa devreye neden olabilir. Cihaz çalışırken hatta tehlikeli değilse, lokalize ağrıya neden olabilir, membran etrafında bir alçak gerilim olmadığından, herhangi bir nesne daldırma veya seramik membran üzerinde su çüşme içine parmaklarınızı koymayın. Bu su seviyesi monitör üzerinde en az 5 mm olacak şekilde su içinde ultrasonik difüzör yerleştirin. Su bu minimum seviyeye ulaşırsa difüzör sadece çalışabilir olmasıdır. Işık ve rengi de ilginç etkiler elde etmek için de kullanılabilir. Ortalama olarak, ultrasonik difüzör yaklaşık yayılır. İşletim saatte su ¼ litre (buna çok daha fazla membran ile difüzör). Gerekirse, zaman zaman odasında hoş bir koku yaratmak için küçük bir parfüm miktarı veya uçucu yağ iki veya üç damla ekleyebilirsiniz. Seramik bir zar aşınabilir. Onun ömrü çalışma süresi, su sertliği ve su saflık bağlıdır. Membran nedenle garanti kapsamında değildir. Membran arıza veya sis etkisi büyük ölçüde azalır, bir yenisi ile seramik membran değiştirin. Membran çok hassas olduğu için, bunu çizik veya başka bir şekilde zarar görmediğinden emin olmalısınız.

Temizlik

Güvenlik talimat uyun! Sadece su ve yumuşak bir fırça kullanın. Hiç nem birim girebilirsiniz emin olun. Düzgün çalışır durumda cihaz tutmak için, özellikle su seviyesi monitör ile temas sağlayan metal tırnağı düzenli temizlik, tavsiye ederiz. Su geminin dışında difüzör alın ve dikkatli bir şekilde herhangi bir tortu çıkarın. Kireçlenme kanıtı sirke kullanılarak kaldırılabilir.

Kış aylarında

Don cihaz kaldırılmalıdır. Kapsamlı bir temizlik yapmak, hasar cihaz kontrol ve pompa daldırma veya dolu ve don-serbest tutun. Fişi sular altında olabilir! Cihazın bir dondurma yüzme gövdesi ve pompa zarar görmesine yol açabilir.

Yok etme

Ulusal yasal düzenlemelere uygun olarak ünitenin atın.

Şartname

1. GİRİŞ: AC 24 V
2. Güç: 68 W
3. Kablo uzunluğu: 10 m
4. Elle uzaktan kumanda ≤ 20 m
5. Trafo: 24 V AC / 72 W

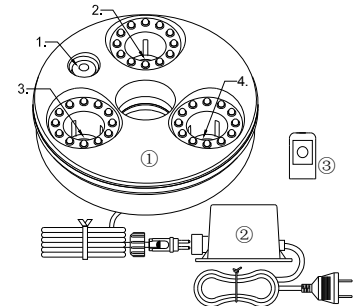



FI

Tietoa tästä käyttöohjeesta

Lue käyttöohjeet ja tutustu laitteeseen ennen kuin käytät sitä ensimmäistä kertaa. Noudata turvaohjeita oikeasta ja turvallisesta käytöstä laitteen.

Käyttötarkoitus

FIAP Mystic aktiivinen, seuraavassa tekstissä kutsutaan yksikkö on tarkoitettu lampien ja puutarhoja.

Käyttää muita kuin aiottu

Vaaraa ihmisille voi saada alkunsa tästä, jos sitä ei käytetä mukaisesti käyttötarkoituksen ja väärinkäytöstapauksissa. Jos käytetään muuhun tarkoitukseen kuin on tarkoitettu, meidän takuu ja toimilupa tulee mitätön.

CE valmistajan ilmoitus

Me julistamme vaatimustenmukaisuuden mielessä alhainen (73/23/ETY). Seuraavia standardeja sovelletaan:

EN 60598-2-7, EN 61558-1, EN 61558-2-6, EN 60825-1

Turvaohjeet

FIAP on valmistanut tämän laitteen nykytilaa taiteen ja voimassa turvallisuusmääräyksiä. Huolimatta edellä vaaroja henkilöiden ja omaisuuden voi saada alkunsa tästä, jos sitä käytetään väärin tavalla tai ei vastaa sille aiottuun käyttötarkoitukseen, tai jos turvallisuusohjeita ei huomioida.

Turvallisuussyistä lasten ja nuorten alle 16-vuotiaiden sekä henkilöt, jotka eivät pysty tunnistamaan mahdollisia vaaraa tai jotka eivät tunne näitä käyttöohjeita, eivät saa käyttää laitetta!

Säilytä nämä käyttöohjeet varmassa tallessa! Myös luovuttaa käyttöohje kulkieksaan yksikkö uudelle omistajalle. Varmista, että kaikki toimi tämän laitteen kanssa on vain suoritetaan näiden ohjeiden mukaisesti. Yhdistelmä vettä ja sähköä voi aiheuttaa hengenvaaraa ja raajojen, jos laite on kytketty väärin tai väärin.

Huomio! Sähköiskun vaara. Varmista, että liitäntä pistettä ja niiden ympäristö ovat kuivia.

Älä anna laitteen kuivua. Tärinä voi peruuttamattomasti vaurioittaa keraaminen kalvo.

Suojaa liitäntäkaapeli kun hautaamisesta vahinkojen välttämiseksi. Käytä vain kaapeleita hyväksytyt ulkokäyttöön. Varmista, että laturin johtoja poikkileikkaus ei ole pienempi kuin kumi tuppi tunnistaminen H05RN-F. Jatkojohtoja on täytettävä DIN VDE 0620. Käytä vain purettiin kaapeleita. Sähköasennukset puutarhalammassa ja uima-altaiden on täytettävä kansallisten ja kansainvälisten määräysten voimassa asentajille. Vertaa sähkö tiedot tarjonnan kanssa laitteen tyyppikilvessä. Nämä tiedot on oltava sama. Älä koskaan käytä laitetta, jos sen virtajohto tai kotelo ovat viallisia! Katkaise virta! Älä kannan tai vedä laitetta liitäntäkaapeli.

Huomio! Asenna turvallisuuden muuntajan tulva suojattu paikka ja antaa minimietäisyys 2 m lammen reunalla. Älä koskaan avaa kotelon tai sen hoitaja osia, ellei sitä nimenomaisesti mainittu käyttöohjeissa. Irrota aina virtalähde kaikkien yksiköiden sijaitsevat vettä ja tämän laitteen ennen työn suorittamiseen laite! Oman turvallisuuden yhteyttä sähköalan jos sinulla on kysyttävää tai ongelmia!

**Perustaa ja käynnistää**

Turvaetäisyyden päässä vähintään 50 cm palavaa materiaalia. Varmista turvallinen istuimet. Älä peitä laitetta. Tulipalon vaara! Sijoita laite siten, että se ei aiheuta vaaraa kenellekään. Liitä virtapistoke lampi Föger liitäntään ja muuntajan bush. Liitä muuntaja virtalähde. Tarkista lampi Föger toiminto. Ultraääni diffuusori voi käyttää vain kalvo ehjä. Suojaa virtalähde pakkaselta. Varmista, ettei vettä virtaa alas johdattavat virtalähde. Tämä voi aiheuttaa sähköiskun tai oikosulun. Vaikka laite toimii, älä kasta esinettä tai työnä sormia suihkulähde edellä keraaminen kalvo, koska siellä on pieni jännite ympärille kalvo, vaikka ei ole vaarallista, voi aiheuttaa paikallista kipua. Aseta ultraääni diffuusori veteen niin, että se on vähintään 5 mm vedenpinnan yläpuolelle näytön. Tämä johtuu siitä, että hajotin voi toimia vain, jos vesi saavuttaa tätä vähimmäistasoa. Valo ja väri voidaan käyttää myös saavuttaa mielenkiintoisia vaikutuksia. Keskimäärin ultraääni diffuusori leviää noin ¼ litraa vettä (diffuusori vielä useita kalvoja vastaavasti) tuntikulutus. Tarvittaessa voit joskus lisätä pieni määrä hajuvettä tai kaksi tai kolme tippaa eteeristä öljyä, jotta voidaan luoda miellyttävä tuoksu huoneessa. Keraaminen kalvo on kuluva. Sen käyttöikä riippuu toiminta-ajan, veden kovuuden ja veden puhtauden. Kalvo ei siis kuulu takuun. Jos kalvo vioittuu tai sumu vaikutus vähenee suuressa määrin, vaihda keraaminen kalvo uuteen. Koska kalvo on hyvin herkkä, sinun täytyy varmistaa, että se ei ole naarmuuntunut tai vahingoittunut muulla tavoin.

Puhdistus

Noudata turvallisuusohjeita! Käytä vain vedellä ja pehmeällä harjalla. Varmista, että kosteus ei pääse yksikkö. Jotta laite moitteettomassa kunnossa, suosittelemme säännöllinen puhdistus, erityisesti metalli-välilehti, joka tarjoaa kosketuksiin veden tason näyttö. Ota hajotin vedestä aluksen ja huolellisesti poistaa sedimenttiä. Kalsium talletukset voidaan poistaa todiste etikkaa.

Talvella

Pakkasessa laite on poistettu. Suorita perusteellinen puhdistus, tarkista laitteen ja säilytä pumpun lähi tai täytetty ja pakkaselta. Tulppa ei saa tulvii! Jäädäyttämisen laite voi aiheuttaa vahingoista uima kehon ja pumppu.

Hävittäminen

Hävitä laite mukaisesti kansallisen lainsäädännön määräyksiä.

Määrittely

1. INPUT: AC 24 V
2. Teho: 68 W
3. Kaapelin pituus: 10 m
4. Handed kaukosäädin ≤ 20 m
5. Muuntaja: 24 V AC / 72 W

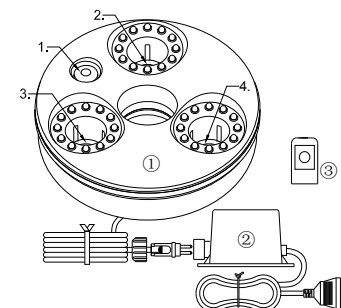



Information om bruksanvisningen

Läs bruksanvisningen och bekanta dig med apparaten innan du använder den för första gången. Följ säkerhetsföreskrifterna information för korrekt och säker användning av enheten.

Avsedd användning

FIAP Mystic Active, i det följande benämnd text enhet är avsedd för dammar och trädgårdar.

Annan användning än den avsedda

Fara för personer kan utgå från denna enhet om den inte används i enlighet med den avsedda användningen och i händelse av missbruk. Om den används för andra ändamål än det avsedda, kommer vår garanti och drifttillstånd blir ogiltigt.

CE Tillverkarens deklARATION

Vi deklarerar överensstämmelse i den mening som avses lågspänningsdirektivet (73/23/EEG).

Följande harmoniserade standarder tillämpas:

EN 60598-2-7, EN 61558-1, EN 61558-2-6, EN 60825-1

Säkerhetsinformation

FIAP har tillverkat denna enhet till den aktuella tekniken och de gällande säkerhetsföreskrifterna. Trots ovanstående, kan risker för personer och tillgångar utgå från den här enheten om den används på ett otillbörligt sätt eller inte i enlighet med dess avsedda användning, eller om säkerhetsföreskrifterna ignoreras.

Av säkerhetsskäl får barn och ungdomar under 16 år samt personer som inte känner igen möjlig fara eller som inte är bekant med denna bruksanvisning, inte är tillåtet att använda apparaten!

Förvara denna bruksanvisning på ett säkert ställe! Även handen över bruksanvisningen när passerar på enheten till en ny ägare. Se till att allt arbete med denna enhet endast utförs i enlighet med dessa instruktioner.

Kombinationen av vatten och el kan leda till fara för liv och lem, om enheten är felaktigt ansluten eller missbrukas.

Observera! Risk för elektriska stötar. Kontrollera att kabeln anslutningspunkter och deras omgivning är torra.

Låt inte enheten Torrkorra. Vibrationer kan ohjälpligt skada keramiskt membran. Skydda anslutningskabeln när begrava för att undvika skador. Använd endast kablar som är godkända för utomhusbruk. Se till att strömmen ledare är inte mindre än gummifodral med identifiering H05RN-F. Förlängningskablar måste uppfylla DIN VDE 0620. Använd endast avlindade kablar. Elinstallationer i trädgårdsdammor och dammar simning måste uppfylla nationella och internationella regler som gäller för installatörer. Jämför de elektriska data utbudet med dem på enhetens typskylt. Dessa data måste sammanfalla.

Använd aldrig apparaten om sladden eller höljet är defekt! Koppla bort strömmen! Bär eller dra enheten med anslutningskabeln.

Observera! Installera säkerhet transformator vid en översvämning skyddad plats och ge ett minsta avstånd på 2 meter från dammen kanten. Öppna aldrig enhetens hölje eller dess komponenter skötare, såvida detta inte uttryckligen nämns i bruksanvisningen. Bryt alltid strömmen av samtliga belägna i vatten och av denna enhet innan du utför arbete på enheten! För din egen säkerhet, kontakta en kvalificerad elektriker om du har frågor eller stöter på problem!



Ställ in och starta

Håll ett säkerhetsavstånd på minst 50 cm från brännbart material. Garanterar en säker plats. Täck inte över apparaten. Risk för brand! Placera enheten så att den inte utgör någon fara för någon. Anslut nätkontakten i dammen fogar till uttaget på transformatorn busken. Anslut transformatorn till elnätet. Kontrollera funktionen dammen fogar. Ultraljudet diffusor får endast drivas med membranet intakt. Skydda nätaggregatet från frost. Se till att inget vatten rinner ner ledningen i nätaggregatet. Detta kan orsaka en elektrisk stöt eller kortslutning. Medan enheten är i drift, doppar inte något föremål eller sätta fingrarna i vattnet fontänen ovanför keramiskt membran, eftersom det finns en låg spänning runt membranet som, även om det inte är farligt, kan orsaka lokal smärta. Placera ultraljud diffusor i vatten så att det är minst 5 mm ovanför vattennivån monitorn. Detta beror på att spridaren kan bara fungera om vattnet når denna miniminivå. Ljus och färg kan också användas för att uppnå intressanta effekter. I genomsnitt diffunderar ultraljud diffusor ca. ¼ liter vatten (diffusor med flera mer membran på motsvarande) per arbetstimme. Om det behövs kan du lägga ibland en liten mängd parfym eller två eller tre droppar eterisk olja för att skapa en behaglig doft i rummet. Det keramiska membranet utsätts för förslitning. Dess livslängd är beroende av drifttiden, vattnets hårdhet och vattnets renhet. Membranet är därför inte täcks av garantin. Om membranet blir defekt eller dimman effekten minskar i stor utsträckning, byt ut keramiskt membran med en ny. Eftersom membranet är mycket känslig, måste du se till att det inte är repad eller skadad på något annat sätt.

Rengöring

Följ säkerhetsföreskrifterna instruktion! Använd endast vatten och en mjuk borste. Se till att ingen fukt kan komma in i enheten. För att hålla enheten i gott skick, rekommenderar vi regelbunden rengöring, speciellt av metall fliken som ger kontakt med vattennivån monitorn. Ta spridaren ur vattnet fartyget och försiktigt bort eventuell bottenets. Kalkavlagringar kan avlägsnas med hjälp av bevis ättika.

Under vintern

I frost enheten måste avinstalleras. Utför en noggrann rengöring, kontrollera att enheten är skadad och att pumpen halvljus eller fyllda och frostill. Kontakten får inte översvämmas! En frysning av enheten kan leda till skador på simning kroppen och pumpen.

Bortskaffande

Kassera enheten i enlighet med de nationella lagbestämmelserna.

Specifikation

1. INPUT: AC 24 V
2. Effekt: 68 W
3. Kabellängd: 10 m
4. Handed fjärrkontroll ≤ 20 m
5. Transformator: 24 V AC / 72 V

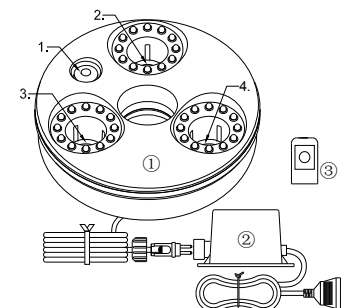



DK

Henvisninger vedrørende denne brugsvejledning

Læs denne brugsanvisning og sæt dig ind i enhedens funktioner, før du anvender den første gang. Følg altid sikkerhedsanvisningerne, så enheden bruges rigtigt og sikkert.

Bestemmelsesmæssig anvendelse

FIAP Mystic Active, må kun anvendes ved damme og havedamme og kun udenfor vandet.

Ikke bestemmelsesmæssig anvendelse

Ved ikke bestemmelsesmæssig anvendelse og usagkyndig behandling kan enheden medføre fare for personer. Ved ikke bestemmelsesmæssig anvendelse ophører vores ansvar samt den almindelige driftstilladelse.

CE-erklæring

Vi erklærer, at enheden er i overensstemmelse med lavspændingsdirektivet (73/23/EØF). Der er anvendt følgende harmoniserede standarder:

EN 60598-2-7, EN 61558-1, EN 61558-2-6, EN 60825-1

Sikkerhedsanvisninger

Firmaet FIAP har konstrueret dette apparat iht. til seneste teknologi og gældende sikkerhedsforskrifter. Alligevel kan denne enhed medføre fare for personer og materielle værdier, hvis det anvendes usagkyndigt eller i modstrid med anvendelsesformålet, eller hvis sikkerhedsanvisningerne ikke følges.

Børn og unge under 16 år samt personer, der ikke kan registrere de mulige farer eller ikke er fortrolige med brugsanvisningen, må af sikkerhedsgrunde ikke benytte enheden!

Opbevar denne brugsanvisning omhyggeligt! Ved ejerskifte gives brugsanvisningen videre. Alle arbejder med denne enhed må kun udføres iht. foreliggende vejledning. Kombinationen af vand og elektricitet kan medføre alvorlig fare for liv og førlighed, hvis enheden ikke tilsluttes i overensstemmelse med forskrifterne, eller hvis den håndteres usagkyndigt. **OBS! Risiko for elektrisk stød. Sørg for, at der er tørt omkring de steder, hvor kablerne tilsluttes.** Apparatet må ikke lobe tort. Eftersvingninger kan odelægge keramikmembranen. Før tilslutningsledningen beskyttet, så den ikke kan beskadiges. Brug kun kabler, der er godkendt til udendørs brug. Nettleitningsledninger må ikke have et mindre tværsnit end gummislangeledninger med koden H05RN-F. Forlængerledninger skal opfylde DIN VDE 0620. Sørg for, at ledningerne er viklet helt ud, når de tages i brug. Elektriske installationer til havedamme og svømmebassiner skal opfylde de nationale og internationale installationsbestemmelser. Sammenlign forsyningsnettets elektriske data med dem på typeskiltet. Hvis et kabel eller huset er defekt, må enheden ikke bruges! Træk netstikket ud! Enheden må ikke bæres eller trækkes i tilslutningsledningen. **OBS!** Sikkerhedstransformatoren skal være sikret mod oversvømmelse og skal have en minimumsafstand på 2 m til bassinets kant. Åbn aldrig enhedens hus eller dertil hørende dele, medmindre brugsanvisningen udtrykkeligt foreskriver dette. Træk altid netstikket ud til alle apparater, der er nede i vandet, og til denne enhed, før du udfører arbejder på enheden! Kontakt for din egen sikkerheds skyld en elektriker, hvis der opstår spørgsmål eller problemer!



Opstilling og ibrugtagning

Ved opstilling over vandet skal man overholde en sikkerhedsafstand på mindst 50 cm til brændbart materiale. Sørg for, at enheden står sikkert. Det er ikke tilladt at overdække enheden. Brandfare! Anbring enheden sådan, at den ikke er til fare for nogen. Hvis enheden skal anvendes i dammen, skal den fastgøres på et egnet underlag ved hjælp af svingbøjlen. Sæt laget nebulo forbindelsesstik i bøsningen på transformatoren. Sæt transformatorens stik i stikkontakten. Kontroller, at laget nebulo virker. Ultralydforstøveren må kun anvendes med intakt membran. Beskyt netdelen mod fugt. Sørg for, at der ikke kan trænge vand ind i netdelen langs med tilførselsledningen. Det kan forårsage elektrisk stød eller kortslutning. Undgå at holde genstande eller kropdele (fingre) ned i vandfontænen over keramikmembranen, mens den er i brug, da der i membranens nærmeste omgivelser opstår en lav, ufarlig spænding, der dog kan forårsage lokale smerter. Anbring ultralydforstøveren således i vandet, at vandet når mindst 5 mm op over vandstandskontrollen, for forstøveren fungerer først, når vandet har denne minimumhøjde. Der kan desuden frembringes meget stemningsfyldte effekter med lys og farve. Ultralydforstøveren forstøver i gennemsnit ca. ¼ liter vand pr. driftstunde (forstøvere med flere membraner tilsvarende mere). Keramikmembranen er en slidel. Dens holdbarhed er afhængig af driftstid og af vandets hårdhed og renhed. Derfor er membranen ikke omfattet af garantiydelse. Hvis membranen er defekt, eller tågeeffekten er stærkt reduceret, bør De udskifte keramikmembranen med en ny. Da membraner er meget følsomme, skal De sørge for, at membranen hverken ridses eller på anden måde beskadiges.

Rengøring

Følg sikkerhedsanvisningerne! Udfør de arbejdsstrin, der står beskrevet ved udskiftning af lyskilden. Brug kun vand og en blød børste. Pas på, at der ikke kommer fugt ind i enheden. For at opretholde funktionen anbefaler vi regelmæssig rengøring, især af de ledende metalspidser på vandstandskontrollen. Tag forstøveren op af vandbeholderen, og fjern forsigtigt aflejringerne. Kalkaflejringer kan fjernes med almindelig eddike. Sørg for, at vandstandskontrollens isolering ikke beskadiges.

Overvintring

I frost den indretning må af sted som ikke kan fjernes. Foretag en indgribende rensning, indskrive den indretning nemlig beskadige og opbevare den pumpe byttet eller fyldte og frost - omkostningsfrit. Den stik må ikke være jorde! EN iskold i den indretning kunne hidføre erstatning i den svømning legeme og den pumpe.

Bortskaffelse

Enheden skal bortskaffes i henhold til de nationale love. Spørg forhandleren.

Specifikation

1. INPUT: AC 24 V
2. Strøm: 68 W
3. Kabellængde: 10 m
4. Handed fjernbetjening ≤ 20 m
5. Transformer: 24 V AC / 72 W

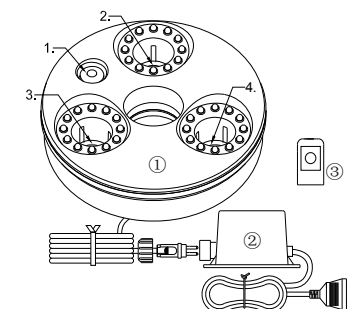



Przedmowa do instrukcji użytkownika

Przed pierwszym użyciem należy przeczytać instrukcję obsługi i dokładnie zapoznać się z urządzeniem. Bezwzględnie przestrzegać przepisów bezpieczeństwa pracy w odniesieniu do prawidłowego i bezpiecznego użytkownika.

Zastosowanie zgodne z przeznaczeniem

Lampa Fiap Mystic Active jest przeznaczona do zastosowania w pobliżu stawów, ale nie bezpośrednio w wodzie.

Zastosowanie niezgodne z przeznaczeniem

W razie zastosowania niezgodnego z przeznaczeniem lub niewłaściwej obsługi, urządzenie to może być źródłem zagrożenia dla ludzi. W przypadku zastosowania niezgodnego z przeznaczeniem wygasa prawo do roszczeń z tytułu odpowiedzialności producenta, a także traci swoją moc ogólne dopuszczenie do użytkowania.

Oświadczenie producenta dotyczące CE

W myśl przepisów UE, producent oświadcza zgodność wyrobów z wymaganiami Dyrektywy UE Sprzęt elektryczny niskonapięciowy (73/23/EWG). Zastosowano następujące normy zharmonizowane: EN 60598-2-7, EN 61558-1, EN 61558-2-6, EN 60825-1

Przepisy bezpieczeństwa pracy

Urządzenie to zostało wyprodukowane przez firmę FIAP zgodnie z aktualnym stanem techniki i obowiązującymi przepisami bezpieczeństwa pracy. Pomimo tego urządzenie może stanowić źródło zagrożenia dla osób i dóbr materialnych, gdy będzie ono użytkowane nieprawidłowo lub niezgodnie z jego przeznaczeniem albo sprzecznie z przepisami bezpieczeństwa pracy.

Z uwagi na ogólne bezpieczeństwo, niedozwolone jest użytkowanie urządzenia przez dzieci i młodzież poniżej 16 lat, a także przez osoby, które nie są w stanie rozpoznać ewentualnych zagrożeń albo nie zapoznały się z niniejszą instrukcją użytkownika!

Starannie przechowywać instrukcję użytkowania! W przypadku sprzedaży urządzenia przekazać również instrukcję użytkowania. Wszelkie czynności z użyciem tego urządzenia wykonywać tylko według przedłożonej instrukcji. Woda w połączeniu z prądem elektrycznym w warunkach nieprzepisowo wykonanego podłączenia lub nieprawidłowej obsługi jest poważnym zagrożeniem dla życia i zdrowia. **Uwaga! Niebezpieczeństwo porażenia elektrycznego. Zwrócić uwagę, aby miejsca podłączenia kabla znajdowały się w suchym miejscu.** Urządzenie nie może pracować na sucho. Drgania wtórne mogą zniszczyć membranę ceramiczną. Przewód przyłączeniowy poprowadzić tak, aby był całkowicie zabezpieczony przed uszkodzeniami. Stosować tylko kable dopuszczone do użytkowania w niekorzystnych warunkach atmosferycznych. Przewody łączące z siecią nie mogą mieć mniejszego przekroju poprzecznego niż przewody oponowe o oznaczeniu skrótowym H05RN-F. Przedłużacze muszą spełniać wymogi normy DIN VDE 0620. Przewody użytkować tylko w stanie rozwiniętym. Instalacje elektryczne stawów ogrodowych i basenów kąpielowych muszą spełniać wymagania przepisów międzynarodowych i lokalnych krajowych. Należy porównać parametry elektryczne sieci zasilającej z danymi na tabliczce znamionowej. Eksploatacja urządzenia z uszkodzonym kablem lub obudową jest zabroniona! Wyciągnąć wtyczkę sieciową! Nie nosić lub ciągnąć urządzenia chwytając za kabel przyłączeniowy. **Uwaga!** Transformator zabezpieczający należy umieścić w odległości przynajmniej 2 m od brzoju stawu, w miejscu niezagrażonym zalaniem wodą. Obudowę urządzenia lub przynależnych podzespołów otwierać tylko w okolicznościach wyraźnie sprecyzowanych w instrukcji użytkownika.



Ustawienie i uruchomienie

W razie ustawienia w sposób niezamierzony należy zachować odległość przynajmniej 50 cm od materiałów łatwopalnych. Zapewnić wystarczającą stateczność. Zakładanie osłon na urządzenie nie jest dopuszczalne. Zagrożenie pożarowe! Ustawić urządzenie w takim miejscu, aby dla nikogo nie stanowiło ono zagrożenia. W przypadku zastosowania urządzenia w stawie przymocować je za pomocą pałaka odchylnego do odpowiedniego podłoża. Włożyć wtyczkę połączeniową basen mglisty do gniazdka transformatora. Włożyć wtyczkę transformatora do gniazdka sieciowego. Skontrolować działanie basen mglisty. Dyfuzor ultradźwiękowy wolno stosować jedynie ze sprawną membraną. Zasilacz sieciowy należy chronić przed wilgocią. Zwrócić uwagę, aby do zasilacza sieciowego nie sphywała woda wzdłuż przewodu zasilającego. Magłoby to spowodować przebicie lub zwarcie. W czasie pracy urządzenia nie zbliżać żadnych przedmiotów ani części ciała (pake rąk) do fontanny wodnej nad membraną ceramiczną, ponieważ w bezpośrednim sąsiedztwie membrany istnieją niska, niegroźna napięcie, które miejscowa może być jednak bolesne. Dyfuzor ultradźwiękowy należy tak umieścić w wodzie, aby powierzchnia wody znajdowała się przynajmniej 5 mm powyżej czujnika poziomu wody. Zamglawiacz funkcjonuje tylko wtedy, gdy zachowany jest wymagany minimalny poziom wody. Za pomocą światła i barw można ponadto uzyskać nastrojowe efekty. Dyfuzor ultradźwiękowy rozpyla na godzinę urednio ok. ¼ litra wody (zamglawiacz wielomembranowy odpowiednio więcej). Membrana ceramiczna jest częścią zużywającą się. Jej trwałość zależy od okresu eksploatacji, twardości wody. Membrana nie podlega dlatego gwarancji. Jeśli membrana ulegnie uszkodzeniu lub znacznie obniży się wydajność rozpylania mgiełki, należy wymienić membranę ceramiczną. Ponieważ membrany te są bardzo czule, należy uważać, aby membrana nie została zarysowana albo w inny sposób uszkodzona.

Zimą

Urządzenie musi zostać odinstalowane, gdy na zewnątrz jest mróz. Wyczyść dokładnie pompę i sprawdź czy nie została uszkodzona. Przechowuj zanurzoną w pomieszczeniu, gdzie temperatura wynosi powyżej 0°C. Wtyczka nie może być zanurzona! Mróz może zniszczyć urządzenie oraz uszkodzić obudowę pompy. Aby se zařízení udrželo v řádném chodu, doporučujeme pravidelné čištění, zvláště pak kovového úchyty, který zajišťuje kontakt s monitorem na vodní hladině. Vyjměte difúzer z vody a opatrně odstraňte usazeniny. Usazený vápník vyčistěte octovou vodou.

Během zimního období

Zařízení musí být během zimního období odpojeno (vypnuto). Vyndejte zařízení z vody a pečlivě je vyčistěte. Opatrně zkontrolujte zda není zařízené poškozené. Uschovejte čerpadlo v temnu a zajistěte celé zařízené před mrazem. Zásuvku chraňte před stykem s vodou. Zamrznutí zařízené může způsobit poškození plovoucího tělesa a čerpadla.

Usuwanie odpadów

Urządzenie należy usunąć w sposób zgodny z obowiązującymi przepisami. Zasięgnąć informacji w handlu specjalistycznym.

Specyfikacja

1. INPUT: 24 V AC
2. Moc: 68 W
3. Długość kabla: 10 m
4. Handed pilota ≤ 20 m
5. Transformator: 24 V AC / 72 W



Informace k manuálu

Před prvním použitím čtěte provozní a bezpečnostní instrukce v tomto manuálu. Předejdete tak nesprávnému použití výrobku.

Použití

FIAP Mystic Active je určen k využití jezírek a zahrad.

Jiné využití než doporučené

Pokud bude výrobek použit jinak než uvádí tento manuál nebo jeho využití nebude v souladu s uvedenými doporučeními, nevztahuje se na výrobek ani jeho provoz žádná záruka.

CE výrobní deklaráce

Výrobce deklaruje, že výrobek je v souladu se směrnicí o nízkém napětí (73/23/EEC). Výrobek je v souladu se standardy: EN 60598-2-7, EN 61558-1, EN 61558-2-6, EN 60825-1

Bezpečnostní informace

FIAP vyrobil tento výrobek v souladu s aktuálním stavem v oboru umění a bezpečnostními podmínkami. Jiné než-li doporučené využití a zacházení s výrobkem, může způsobit poranění. Berte na vědomí uvedené bezpečnostní instrukce.

Z bezpečnostní důvodů, nesmí s výrobkem zacházet děti a osoby mladší 16-ti let, stejně tak není dovoleno manipulovat s výrobkem osobám, kteří nemohou rozpoznat možné nebezpečí nebo nejsou seznámeni s provozními instrukcemi. Uschovejte provozní manuál na bezpečném místě. Pokud je výrobek předáván jiné osobě, dbejte na předání provozního manuálu. Manipulace a provoz tohoto výrobku musí být pouze v souladu s instrukcemi v tomto manuálu. Výrobek může při styku s vodou a elektrickým napětím způsobit šok, poranění končetin. Dbejte na správné použití a propojení s elektrickým proudem. **Upozornění! Nebezpečí elektrického šoku. Ujistěte se, že kabel i okolí při umísťování výrobku jsou suché.** Nenechte zařízení v provozu na suchu. Vibrace mohou nenahraditelně poškodit keramické membrány. Chraňte kabel! Používejte kabel určený pro venkovní použití. Ujistěte se, že přípojka není menší než gumový potah s identifikací H05RN-F. Nepoužívejte poškozený kabel. Elektrická instalace v zahradních jezírkách a plovacích jezírkách musí být v souladu s národními a mezinárodními podmínkami platnými pro instalaci. Před instalací zkontrolujte soulad elektrických dat výrobku a dodavatele elektřiny. Nikdy neprovozujte výrobek pokud jsou kabel nebo zařízení poškozené. V případě poškození odpojte výrobek z elektřiny. Neberte ani nepřenášejte výrobek za propojovací kabel. **Upozornění!** Instalujte bezpečnostní transformátor na místo chráněné před vodou a zajistěte minimální odstup 2m od kraje jezírka. Nikdy nerozebírejte výrobek nebo jeho části! Vždy odpojte propojovací kabel z elektřiny, pokud chcete s výrobkem manipulovat. Pro Vaše bezpečí, konzultujte připojení zařízení s profesionálním elektrikářem.



Sestavení a uvedení do provozu

Dodržujte bezpečnostní odstup alespoň 50cm od hořlavého materiálu. Ujistěte se o bezpečném umístění. Zařízení nezakrývejte. Nebezpečí požáru! Umístěte zařízení tak, aby se o něj nemohl nikdo zranit. Připojte zástrčku jezírkového rozprašovače do zásuvky transformátoru. Připojte transformátor do elektrické zásuvky. Zkontrolujte funkci jezírkového rozprašovače. Ultrazvukový rozprašovač smí být použit pouze s membránami. Chraňte zařízení před mrazem. Ujistěte se, že voda nemůže poškodit elektrický přívodní kabel. To by mohlo způsobit elektrický šok nebo zkrat. Pokud je zařízení v provozu, nedotýkejte se vodní fontány nad keramickými membránami, jelikož zde vzniká nízké napětí, které není nebezpečné, ale může způsobit bolest. Umístěte ultrazvukový rozptylovač-difusér do vody tak, aby byl alespoň 5mm nad monitorem vodní hladiny. To je z toho důvodu, že rozptylovač může pracovat pouze v případě této minimální úrovně. Světlo a barvy mohou být použity také k vytvoření zajímavých efektů. V průměru rozptýlí ultrazvukový difusér přibližně ¼ litru vody (difusér s několika více membránami více) za hodinu. Příležitostně se může přidat malé množství parfému nebo 2-3 kapky esenciálního oleje pro vytvoření příjemné vůně v pokoji. Keramická membrána je považována za provozní materiál, který se používáním opotřebovává. Životnost membrány je v závislosti na provozních hodinách, tvrdosti a čistotě vody. Z těchto důvodů se na membránové zařízení garance nevztahuje. Pokud se membrána poškodí nebo se sníží mlhový efekt, vyměňte keramickou membránu za novou. Dbejte opatrnosti při výměně membrány, aby se nepoškodila.

Údržba

Dodržujte bezpečnostní instrukce! K čištění používejte pouze vodu a měkký kartáč. Do zařízení se nesmí dostat žádné vlhko. Aby se zařízení udrželo v řádném chodu, doporučujeme pravidelné čištění, zvláště pak kovového úchytu, který zajišťuje kontakt s monitorem na vodní hladině. Vyjměte difuzér z vody a opatrně odstraňte usazeniny. Usazený vápník vyčistěte octovou vodou.

Během zimy

V zimě a při mrazivých teplotách musí být zařízení odmontováno. Provedte čištění, zkontrolujte, zda zařízení není někde poškozeno a zařízení uložte na místo, kde nemrzne. Zástrčka se nesmí poškodit vodou! Zamrznutí zařízení může vést k poškození čerpadla nebo kůže.

Opatření

Ověřte zařízení dle národních podmínek.

Specifikace

1. Vstup: AC 24 V
2. Výkon: 68 W
3. Délka kabelu: 10 m
4. Handed dálkové ovládání ≤ 20 m
5. Transformátor: 24 V AC / 72 W

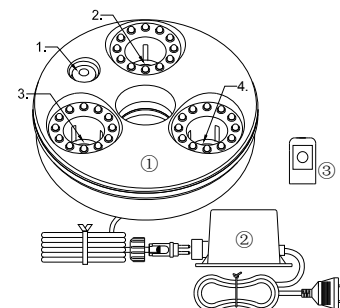



Информация о настоящей инструкции по эксплуатации

Прочитайте инструкцию по эксплуатации и ознакомьтесь с изделием до начала его эксплуатации. Соблюдайте правила по технике безопасности для правильного и безопасного использования изделия.

Использование по назначению

Генератор тумана FIAP MysticLight Active предназначен для прудов и садов.

Использование не по назначению

При использовании не по назначению и при неправильном обращении изделие может причинить вред людям. При использовании не по назначению наша гарантия и разрешение на эксплуатацию становятся недействительными.

Сертификаты изготовителя

Изделия соответствуют директиве (73/23/ЕЕС) по изделиям для низковольтного напряжения.

Изделия соответствуют стандартам:

EN 60598-2-7, EN 61558-1, EN 61558-2-6, EN 60825-1

Информация по технике безопасности

Компания **FIAP** производит изделие по последнему слову техники и в соответствии с действующими правилами техники безопасности. Несмотря на вышесказанное, изделие может представлять опасность для людей и имущества, если его использовать неподходящим способом или не по назначению, или без соблюдения техники безопасности.

По соображениям безопасности, детям до 16 лет, а также людям, которые не могут осознавать возможную опасность или не знакомы с настоящей инструкцией по эксплуатации, не разрешается пользоваться изделием!

Храните настоящую инструкцию в надежном месте. Передайте эту инструкцию следующему владельцу изделия. Все работы с этим изделием должны выполняться в соответствии с настоящей инструкцией. Комбинация воды и электричества может привести к гибели или серьезному поражению электрическим током, если изделие неправильно подсоединить к источнику электропитания или неправильно эксплуатировать. **Внимание! Существует опасность удара током. Следите, чтобы соединительные элементы электрических проводов были сухими.** Не допускайте работу изделия без воды. Вибрация может безнадежно повредить керамическую мембрану. При прокладке электропровода в земле предусмотрите его защиту, чтобы избежать его повреждения. Используйте только провода, одобренные для наружного применения. Поперечное сечение электропровода должно быть не меньше чем у провода H05RN-F с резиновой изоляцией. Удлинительные электропровода должны отвечать требованиям стандарта DIN VDE 0620. Используйте только размотанные провода. Электрические изделия в садовых прудах и прудах для купания должны отвечать требованиям действующих государственных и международных инструкций для монтажников. Сравните характеристики электропитания с характеристиками, нанесенными на пластину на корпусе изделия. Эти характеристики должны совпадать. Никогда не эксплуатируйте изделие при поврежденном электропроводе или корпусе! Отсоедините электропитание! Не носите и не тяните изделие за электропровод. **Внимание!** Установите трансформатор безопасности в месте, защищенном от затопления на расстоянии от кромки воды минимум 2м. Никогда не открывайте корпус изделия или его элементов, если это явно не упомянуто в инструкции по эксплуатации.



Установка и запуск

Устанавливайте изделие на безопасном расстоянии, по крайней мере, 50 см от горючих материалов. Обеспечьте безопасное размещение. Не накрывайте изделие. Существует опасность возгорания! Устанавливайте изделие так, чтобы оно ни для кого не представляло опасность. Подсоедините штепсель прудового генератора тумана к розетке трансформатора. Подсоедините трансформатор к электросети. Проверьте функционирование прудового генератора тумана. Ультразвуковым распылителем можно управлять только, когда мембрана не повреждена. Защитите блок электропитания от мороза. Удостоверьтесь, что вода не протекает через крышку вниз в блок электропитания. Это может вызвать удар током или короткое замыкание. В то время работы изделия, не опускайте никаких предметов или свои пальцы в водный фонтан над керамической мембраной, поскольку вокруг мембраны создается напряжение, которое, даже если не опасно, может вызвать боль. Поместите ультразвуковой распылитель в воду так, чтобы он был минимум на 5 мм выше регулятора уровня воды. Поскольку распылитель может работать, если только вода достигает этого минимального уровня. В среднем, ультразвуковой распылитель распыляет приблизительно ¼ литра воды (распылитель с большим количеством мембран соответственно больше) в час. При желании, Вы можете иногда добавлять небольшое количество духов или две - три капли ароматического масла, чтобы создать приятный аромат в помещении. Керамическая мембрана с течением времени изнашивается. Ее срок службы зависит от времени эксплуатации, жесткости и чистоты воды. Поэтому гарантия на мембрану не распространяется. Если мембрана ломается или уменьшается генерация тумана, замените ее новой. Так как мембрана очень точный элемент, Вы должны удостовериться, что она не поцарапана или повреждена каким-либо другим способом.

Чистка

Соблюдайте инструкцию по технике безопасности! Используйте только воду и мягкую щетку. Не допускайте попадание влаги в изделие. Чтобы содержать устройство в надлежащем рабочем состоянии, мы рекомендуем регулярную чистку, особенно металлического язычка, который обеспечивает контакт с регулятором уровня воды. Выньте распылитель из контейнера с водой и тщательно удалите все отложения. Отложения кальция можно удалить неразбавленным уксусом.

Зимнее хранение

При наступлении морозов изделие следует удалить из пруда. Выполните полную очистку, проверьте изделие на предмет повреждений и храните в теплом месте в контейнере с водой. Штепсель нельзя погружать в воду! Замораживание изделия может привести к повреждению поплавка и насоса.

Утилизация

Утилизируйте изделие в соответствии с действующими государственными инструкциями.

Спецификация

1. Вход: AC 24 В
2. Мощность: 68 Вт
3. Длина кабеля: 10 м
4. Handed дистанционного управления ≤ 20 м
5. Трансформатор: 24 В переменного тока / 72 Вт



Інформація про цьому посібнику з експлуатації

Будь ласка, прочитайте інструкцію з експлуатації та перегляньте пристроєм перед її використанням в перший раз. Дотримуйтеся правил техніки безпеки для правильного та безпечного використання пристрою.

Використання за призначенням

FIAP Mystic активність, в наступному тексті називається блоком, призначено ставків і садів.

Експлуатації, відмінних від передбачуваної

Небезпека для людини можуть виходити від цього приладу, якщо він не використовується відповідно з передбачуваним використанням і в разі неправильного використання. Якщо застосовуватися для інших цілей, ніж передбачалося, наші гарантії та дозвіл на експлуатацію стане недійсним.

СЕ Декларація виробника

Ми заявляємо відповідність в сенсі Директиви про низьку напругу (73/23/ЕЕС). Наступні стандарти застосовуються:
EN 60598-2-7, EN 61558-1, EN 61558-2-6, EN 60825-1

Інформація з техніки безпеки

FIAP виробника цього пристрою до поточним станом мистецтва і правила техніки безпеки. Незважаючи на вище, небезпеки для людей і активів може виходити від даного апарату, якщо він використовується не за призначенням або не у відповідності з його призначенням, або Якщо правила техніки безпеки ігноруються.
З міркувань безпеки, дітей та підлітків, які не досягли 16-річного віку, а також особи, які не можуть розпізнати можливі небезпеки або, хто не знайомий з даними керівництвом, не дозволено використовувати установку!

Будь ласка, збережіть цю інструкцію в надійному місці! Також передати інструкцію з експлуатації при проходженні блоку на нового власника. Переконайтеся, що всі роботи з цим пристроєм здійснюються тільки відповідно до цих інструкцій. Поеднання води та електрики може призвести до небезпеки для життя і здоров'я, якщо прилад підключений неправильно або неправильно.

Увага! Небезпека ураження електричним струмом. Переконайтеся, що кабель точок підключення та їхнього оточення сухі.

Не дозволяйте пристрою Пуск Сухий. Коливання можуть завдати непоправної шкоди керамічної мембрани. Захистити з'єднувальний кабель, коли ховали, щоб уникнути пошкоджень. Використання тільки кабелів затверджених для зовнішнього використання. Переконайтеся, що кабель підключення живлення перерізом не менше, ніж у гумовій оболонці з ідентифікацією H05RN-F. Сполучні кабелі повинні відповідати DIN VDE 0620. Використовуйте тільки розкручується кабелів. Електроустановки в садових ставках і плавальних ставків повинна відповідати національним і міжнародним правилам, діючим для інсталляторів. Порівняйте електричні дані поставки з тими, на таблиці блоку. Ці дані повинні збігатися.

Ніколи не використовуйте пристрій, якщо кабель або житло є дефектними! Вимкніть! Не переносьте і не тягніть прилад за кабель. Увага! Встановити запобіжний трансформатор захищений повені місці і забезпечити відстань не менше 2 м від краю ставка. Ніколи не відкривайте корпус блоку або його компонентів чергового, якщо це не явно згаданих в інструкції з експлуатації. Завжди відключайте живлення всіх пристроїв, розташованих у воді і даного пристрою перед виконанням робіт по об'єкту! Для вашої власної безпеки, зверніться до кваліфікованого електрика, якщо у вас є питання або виникли проблеми!



Установка і запуск

Підтримуйте безпечну відстань не менше 50 см від горючих матеріалів. Забезпечити безпечне розміщення. Не закривайте пристрій. Небезпека пожежі! Встановіть виріб так, що вона не представляє небезпеки ні для кого. Підключіть шнур живлення ставка foger до гнізда трансформатора Буша. Підключіть трансформатор до джерела живлення. Перевірте роботу foger ставка. Ультразвуковий дифузор може працювати тільки з мембраною недоторканими. Захист блоку живлення від морозу. Переконайтеся, що вода не стікає на себе ініціативу в блоці живлення. Це може призвести до ураження електричним струмом або короткого замикання. У той час як пристрій працює, не зануритися будь-який об'єкт або вставляти пальці у воду фонтану вище керамічної мембрани, так як є низька напруга навколо мембрани, яка, навіть якщо не небезпечно, може викликати локальну біль. Помістіть ультразвукової дифузор у воді так, щоб вона не менше 5 мм вище рівня монітора водою. Це тому, що дифузор може працювати тільки якщо вода досягає цього мінімального рівня. Світло і колір також може бути використана для досягнення цікавих ефектів. У середньому, ультразвукової дифузор розсіює прибіл. ¼ літра води (дифузор з дещо більш мембран відповідно) за годину роботи. Якщо необхідно, ви можете іноді додають невелику кількість духів або дві-три краплі ефірного масла, щоб створити приємний запах в приміщенні. Керамічна мембрана схильна до зносу. Термін його служби залежить від терміну експлуатації, жорсткість води і чистоти води. Мембрана, отже, не покривається гарантією. Якщо мембрана виходить з ладу або ефект туману зменшується більшою мірою, замініть керамічної мембрани з новим. Так як мембрана дуже чутлива, ви повинні переконатися, що він не подряпаний або пошкоджений яким іншим способом.

Очищення

Дотримуйтеся вказівок з безпеки! Використовуйте тільки воду і м'яку щітку. Переконайтеся, що волога не може проникнути в блок. Для того, щоб тримати пристрій в належному робочому стані, ми рекомендуємо регулярно очищати, зокрема металу вкладку, яка забезпечує контакт з монітором рівня води. Візьміть дифузором з води судна і акуратно видалить всі відкладення. Відкладення кальцію можна видалити за допомогою доказів оцту.

Протягом зими

У мороз пристрій повинен бути видалено. Провести ретельний очищення перевірте пристрій на наявність пошкоджень і зберегти насос ближній або заповнити і без морозів. Вилка не може бути затоплений! Заморожування пристрій може призвести до пошкодження тіла басейн і насоса.

Розпорядження

Ліквідувати прилад у відповідності з національними правовими нормами.

Специфікація

1. Вхід: AC 24 В
2. Потужність: 68 Вт
3. Довжина кабелю: 10 м
4. Одноручні дистанційним управлінням ≤ 20 м
5. Трансформатор: 24 В AC / 72 Вт

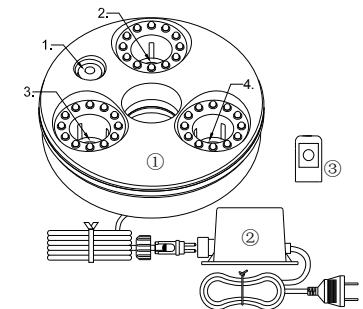



Informații despre manualul de utilizare

Vă rugăm să citiți instrucțiunile de utilizare pentru a vă familiariza cu unitatea înainte de prima folosire. Respectați informațiile privind siguranța produsului pentru o utilizare corectă și în afara oricărui risc.

Destinație de utilizare

FIAP Mystic Active, numită în cele ce urmează "unitate", este destinată utilizării în iazuri și grădini.

Altă utilizare decât cea indicată

Unitatea de față poate prezenta pericol dacă nu este folosită în conformitate cu destinația de utilizare sau în caz de utilizare greșită. Dacă este folosită pentru alte scopuri decât cele menționate, certificatul de garanție și autorizația de funcționare vor deveni nule și neavenite.

Declarația Producătorului în conformitate cu normele europene (marcaj CE)

Certificăm că produsul este în conformitate cu directiva privind voltajul scăzut (73/23/EEC). Sunt aplicate următoarele standarde armonizate:

EN 60598-2-7, EN 61558-1, EN 61558-2-6, EN 60825-1

Informații despre siguranță

FIAP a fabricat această unitate conform celor mai înalte standard calitative și reglementărilor de securitate în vigoare. În ciuda celor de mai sus, unitatea poate prezenta un grad de risc pentru bunuri și persoane dacă este folosită incorect sau pentru un alt scop decât cel prezentat, sau dacă sunt ignorate instrucțiunile de siguranță.

Din motive de siguranță, copiilor și persoanelor sub 16 ani, precum și persoanelor care nu pot recunoaște un pericol potențial sau care nu sunt familiare cu aceste instrucțiuni de operare, le este interzis să folosească unitatea!

Vă rugăm să păstrați aceste instrucțiuni de utilizare într-un loc sigur! Dacă transferați unitatea unui nou proprietar, atașați și instrucțiunile. Asigurați-vă că fiecare procedură este efectuată exclusiv în conformitate cu prezentele instrucțiuni. Combinația de apă și electricitate poate pune în pericol viața și membrele, dacă unitatea este conectată sau folosită incorect. **Atenție! Pericol de șoc electric.**

Asigurați-vă că punctele de conectare a cablului și împrejuriile sunt uscate. Nu lăsați aparatul să funcționeze fără apă. Vibrațiile pot provoca daune iremediabile membranei ceramice. Protejați cablul de alimentare când îl îngropați, pentru a evita deteriorarea. Folosiți exclusiv cabluri aprobate pentru utilizare în exterior. Secțiunea transversală a cablurilor de alimentare nu trebuie să fie mai mică decât cablurile de cauciuc identificate cu H05-RNF. Cablurile de extensie trebuie să corespundă standardului DIN VDE 0620. Folosiți exclusiv cabluri desfăcute. Comparați valorile electrice ale sursei de curent cu cele specificate pe plăcuța de identificare de pe ambalaj sau pe unitatea însăși. Datele trebuie să coincidă. Nu folosiți niciodată aparatul când cablul sau carcasa sunt defecte! Deconectați de la sursă! Nu transportați sau trageți unitatea de cablul de alimentare! **Atențiune!** Instalați transformatorul la o distanță de min. 2 m de marginea iazului, într-un loc uscat, care nu poate fi expus inundațiilor. Nu deschideți niciodată carcasa unității sau componentele sale anexe, decât dacă acest lucru este menționat explicit în instrucțiunile de utilizare. Deconectați întotdeauna această unitate și toate celelalte unități aflate în apă înainte de a folosi unitatea! Pentru siguranța dumneavoastră, consultați un electrician calificat dacă aveți întrebări sau întâmpinați probleme!



Instalare și pornire

Mențineți o distanță de securitate de cel puțin 50 cm față de material combustibil. Găsiți o poziționare sigură. Nu acoperiți unitatea. Pericol de foc! Poziționați unitatea în așa fel încât să nu prezinte riscuri. Conectați ștecherul dispozitivului de ceață al iazului la priza transformatorului. Conectați transformatorul la sursa de alimentare. Verificați dispozitivul de ceață. Difuzorul cu ultrasunete poate fi folosit numai cu membrane intact. Protejați de îngheț sursa de alimentare a unității. Asigurați-vă că nu curge apă. Aceasta ar putea cauza un șoc electric sau un scurtcircuit. În timp ce dispozitivul funcționează, nu scufundați nici un obiect în fântână și nu introduceți degetele în apă deasupra membranei ceramice, de vreme ce în jurul acesteia există voltaj redus care, chiar dacă nu este periculos, poate cauza durere. Plasați difuzorul ultrasonic în apă, astfel încât să fie situat la cel puțin 5 mm deasupra monitorului de nivel al apei. Aceasta se întâmplă deoarece difuzorul poate lucra numai dacă apa atinge minimum acest nivel. În medie, difuzorul ultrasonic difuzează aproximativ ¼ litru apă (difuzor cu mai multe membrane corespondente) per oră de operare. Dacă este necesar, ocazional puteți adăuga un volum mic de parfum sau două-trei picături de ulei esențial pentru a crea un miros plăcut în cameră. Membrana ceramic se uzează în timp. Viața acesteia depinde de perioada de utilizare, duritatea apei și puritatea apei. Ca urmare, membrane nu este acoperită de garanție. Dacă membrana se defectează sau scade foarte mult efectul de ceață, înlocuiți membrana ceramică cu una nouă. Pentru că membrana este foarte sensibilă, trebuie să vă asigurați că nu este zgâriată sau deteriorată în vreun alt fel.

Curățare

Respectați instrucțiunile de siguranță! Folosiți doar apă și o perie moale. Asigurați-vă că nu poate pătrunde umezeală în unitate. Pentru a menține dispozitivul în condiții corespunzătoare de lucru, recomandăm curățarea regulată, în special a robinetului metalic care menține contactul cu monitorul nivelului de apă. Depozitele de calciu pot fi îndepărtate folosind acetat de calciu.

Depozitare în timpul iernii

Dispozitivul trebuie dezinstalat pe timp de îngheț. Faceți o curățare completă și atentă, verificați dispozitivul de defecțiuni și păstrați pompa cufundată sau plină cu apă și ferită de îngheț. Înghețarea dispozitivului poate duce la defecțiuni ale plutitorului și ale pompei.

Evacuare

Evacuarea unității se face în conformitate cu reglementările naționale legale.

Specificație

1. INPUT: AC 24 V
2. Putere: 68 W
3. Lungime cablu: 10 m
4. De control de la distanță Handed ≤ 20 m
5. Transformator: 24 V AC / 72 W

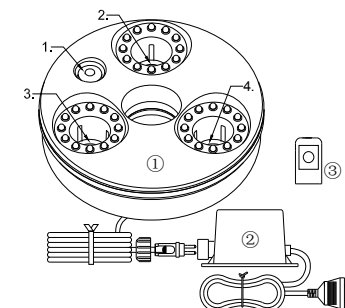



Информация за това ръководство за експлоатация

Моля, прочетете инструкциите за експлоатация и да се запознаете с устройството, преди да го използвате за първи път. Придържайте се към информацията за безопасност за правилното и безопасно използване на уреда.

Предназначение

FIAP Mystic Active, в следния текст нарича единица, е предназначена с езера и градини.

Използвайте различни от предназначението

Опасност за хора могат да произтекат от тази единица, ако тя не се използва в съответствие с предназначението и в случай на неправилна употреба. Ако се използва за цели, различни от предназначени, че нашата гаранция и разрешение за експлоатация ще става нищожна.

СЕ Декларация на производителя

Ние се декларира съответствие, по смисъла на Директивата за ниско напрежение (73/23/ЕИО). Следните хармонизирани стандарти се прилагат:
EN 60598-2-7, EN 61558-1, EN 61558-2-6, EN 60825-1

Информация за безопасност

FIAP-производител на единица с текущото състояние на техниката и валидните правила за безопасност. Независимо от горното, опасности за лица и активи могат да произтекат от това устройство, ако се използва по неподходящ начин или не в съответствие с предназначението му, или ако инструкциите за безопасност се игнорират.

От съображения за безопасност, деца и млади хора до 16-годишна възраст, както и лица, които не могат да разпознаят възможна опасност или които не са запознати с тези инструкции за работа, не се разрешава да използват уреда!

Моля, пазете тези инструкции за работа на безопасно място! Също предаде инструкциите за експлоатация, при вземането на уреда на нов собственик. Уверете се, че цялата работа с това устройство е извършен в съответствие с тези инструкции. Комбинацията от вода и електричество може да доведе до опасност за живота и здравето, ако устройството е свързан правилно или неправилно.

Внимание! Опасност от токов удар. Уверете се, че точките кабелна връзка и техните околности са сухи.

Не позволявайте на устройството работи на сухо. Вибрациите могат да повредят непоправимо керамични мембрана. Защитете кабелната връзка, когато погребва да се избегне увреждане. Използвайте само кабели, одобрени за външна употреба. Уверете се, че електрическото захранване Напречно сечение на кабел не е по-малък от този на гумена обвивка с идентификационния H05RN-F. Удължителен кабел трябва да отговарят DIN VDE 0620. Използвайте само развит кабели. Електрически инсталации в градинските езера и плувни басейни трябва да отговарят на националните и международните правила, валидни за монтажници. Сравни електрическите данни на доставките с тези на табелката тип единица. Тези данни трябва да съвпадат. Никога не работете с машината, ако кабелът или жилищата са дефектни! Изключете захранващия! Не носете и не дърпайте уреда от кабелна връзка.

Внимание! Инсталиране на трансформатор за безопасност при наводнения защитени място и да се осигури минимално разстояние от 2 м от езерото край. Никога не отваряйте жилищна единица или неговите компоненти придружител, освен ако това не е изрично посочено в ръководството за експлоатация. Винаги изключвайте захранването на всички звена, разположени във вода и на тази единица преди извършване на работа на устройството! За ваша собствена безопасност, консултирайте се с квалифициран електротехник, ако имате въпроси или възникнат проблеми!



Създаване и стартиране

Поддържайте разстояние на безопасност най-малко 50 см от горими материали. Осигуряване на безопасни места. Не покривайте уреда. Опасност от пожар! Поставете уреда така, че да не представлява опасност за никого. Свържете щепсела на езерото foger към гнездото на трансформатора храст. Свържете трансформатора на захранването. Проверете функцията foger езерото. Ултразвуковите дифузор може да се използва само с мембраната непокътнати. Предпазвайте захранващия блок, от замръзване. Уверете се, че няма вода се стича на оловото в захранващия блок. Това може да причини токов удар или късо съединение. Докато устройството работи, не натопи всеки обект или поставяйте пръстите си във водата фонтан над керамична мембрана, тъй като е налице ниско напрежение около мембрана, която, дори ако не е опасно, може да предизвика локална болка. Поставете ултразвуков разпръсквач във вода, така че да е най-малко 5 mm над монитора, нивото на водата. Това е така, защото на дифузора може да работи само, ако водата достигне това минимално ниво. Светлина и цвят може да се използва за постигане на интересни ефекти. На средно, ултразвукова разсейвател разпръсква припл. ¼ литър вода (дифузор с още няколко мембрани съответно) за един работен час. Ако е необходимо, можете да от време на време се добавят малко количество от парфюм или две или три капки етерично масло, за да се създаде приятна миризма в стаята. Керамичната мембрана е подложени на износване. Неговият срок на експлоатация зависи от периода на експлоатация, твърдостта на водата и чистотата вода. Мембраната следователно не се покрива от гаранцията. Ако мембраната се повреди или мъгла ефект намалява до голяма степен, сменете керамична мембрана с нова. Тъй като мембраната е много чувствителна, трябва да се уверите, че не е надраскан или повреден по някакъв друг начин.

Почистване

Придържайте се към безопасността инструкция! Използвайте само вода и мека четка. Уверете се, че не влага може да влезе в системата. За да се запази на устройството в безупречно техническо състояние, препоръчваме редовно почистване, особено на метала раздела, който осигурява контакт с монитор за нивото на водата. Вземете дифузор от водата кораба и внимателно извадете утайката. Калциеви отлагания може да се отстрани чрез доказателство оцет.

През зимата

При измръзване на устройството трябва да се деинсталира. Извършва се цялостно почистване, проверка на устройството за повреди и запази помпа къси или пълнеж и замръзване. Щепселът не може да бъде наводнена! Замразяване на устройството може да доведе до увреждания на плувен тяло и помпата.

Изхвърляне

Изхвърлете уреда в съответствие с националните правни разпоредби.

Спецификация

1. INPUT: AC 24 V
2. Мощност: 68 W
3. Дължина на кабела: 10 m
4. Handed дистанционно управление ≤ 20 m
5. Трансформатор: 24 V AC / 72 W