

Art. Nr.	Bezeichnung	Abmessung mm Öffnung Innenmaß	Anschluss
Art. No.	Specification	Dimension mm Opening inside dimension	Connection
2408	FIAP BioSkim Active 12.000	730 x 250 x 800	2" IG oder DN 150
2409	FIAP BioSkim Active 20.000	730 x 500 x 800	2" IG oder DN 150

DE

Hinweise zu dieser Gebrauchsanweisung

Vor der ersten Benutzung lesen Sie bitte die Gebrauchsanweisung und machen sich mit dem Gerät vertraut. Beachten Sie unbedingt die Sicherheitshinweise für den richtigen und sicheren Gebrauch.

Bestimmungsgemäße Verwendung

Die Baureihe FIAP BioSkim Active, im weiteren Gerät genannt, ist ausschließlich zur mechanischen Oberflächenreinigung von Garten- und Schwimmteichen mit oder ohne Fischbesatz und Swimmingpools bei einer Wassertemperatur von mindestens +8 °C zu verwenden.

Das Gerät ist geeignet für den Einsatz an **Schwimm- und Badeteichen** unter Einhaltung der nationalen Errichtervorschriften.

Nicht bestimmungsgemäße Verwendung

Es können bei nicht bestimmungsgemäßer Verwendung und unsachgemäßer Behandlung Gefahren von diesem Gerät für Personen entstehen. Bei nicht bestimmungsgemäßer Verwendung erlischt die Haftung unsererseits sowie die allgemeine Betriebserlaubnis.

Sicherheitshinweise

Aus Sicherheitsgründen dürfen Kinder und Jugendliche unter 16 Jahren sowie Personen, die mögliche Gefahren nicht erkennen können oder die nicht mit dieser Gebrauchsanweisung vertraut sind, dieses Gerät nicht benutzen!

Bitte bewahren Sie diese Gebrauchsanweisung sorgfältig auf! Bei Besitzerwechsel geben Sie die Gebrauchsanweisung weiter. Alle Arbeiten mit diesem Gerät dürfen nur gemäß der vorliegenden Anleitung durchgeführt werden.

Hinweis!

Die Kombination von Wasser und Elektrizität kann bei nicht vorschriftsmäßigem Anschluss oder unsachgemäßer Handhabung zu ernsthafter Gefahr für Leib und Leben führen.

Achtung!

Gefahr elektrischer Stromschläge. Auf eine trockene Umgebung der Kabelanschlussstellen achten. Stellen Sie sicher, dass der Schutzleiter durchgehend bis zum Gerät geführt wird. Verwenden Sie ausschließlich Installationen, Adapter, Verlängerungs- oder Anschlussleitungen mit Schutzkontakt, die für den Außeneinsatz zugelassen sind! Netzanschlussleitungen dürfen keinen geringeren Querschnitt haben als Gummischlauchleitungen mit dem Kurzzeichen H05RN-F. Verlängerungsleitungen müssen der DIN VDE 0620 genügen. Leitungen nur im abgewickelten Zustand verwenden. Stellen Sie sicher, dass das Gerät über eine Fehlerstrom-Schutzeinrichtung (FI, bzw. RCD) mit einem Bemessungs-Fehlerstrom von maximal 30 mA gesichert ist. Elektrische Installationen an Gartenteichen und Schwimmbecken müssen den nationalen und internationalen Errichterbestimmungen entsprechen. Der Sicherheitstransformator muss einen Mindestabstand von 2 m in Deutschland und 2,5 m in der Schweiz zum Teichrand haben.

Das Gerät ist geeignet für den Einsatz an **Schwimm- und Badeteichen** unter Einhaltung der nationalen Errichtervorschriften.

Niemals technische Änderungen am Gerät vornehmen. Nur Original Ersatzteile und Zubehör verwenden. Reparaturen nur von autorisierten Kundendienststellen durchführen lassen. Filtern Sie niemals andere Flüssigkeiten als Wasser!

Bei Fragen und Problemen wenden Sie sich zu Ihrer eigenen Sicherheit an einen Fachmann!

Lieferumfang

- 1x Skimmergehäuse mit Deckel aus Edelstahl
- 1x Schmutzsiebfangkorb mit Siebelement 300 Micron aus Edelstahl
- 1x Skimmerwehr aus Edelstahl inkl. Schwimmkörper
- 2x EPDM Dichtring passend für Edelstahlflansch
- 1x Edelstahlflansch
- 10x Edelstahl Senkkopfschraube Kreuzschlitz M5 x 14 mm

Beschreibung

Der FIAP BioSkim Active ist eine professionelle Wasseroberflächenabsaugung zur mechanischen und biologischen Wasseraufbereitung in Gartenteichen sowie naturnahen Schwimmteichen und Swimmingpools. Eine absolute Innovation in der Entwicklung von Wasseroberflächenabsaugern. Die biologische Wasseraufbereitung findet in den gebauten FIAP BioSafe Active statt, die unter dem Sieb im Filter integriert sind. Durch das langjährig bewährte FIAP SpaltSieb Active (300 Micron) werden auch feinste Schmutzpartikel und Algen zurückgehalten.

- Empfohlene Pumpenleistung 4.500 – 12.000 l / h für FIAP BioSkim Active 12.000
- Empfohlene Pumpenleistung 4.500 – 20.000 l / h für FIAP BioSkim Active 20.000
- Drei Komponenten (Skimmer, FIAP Spalt Active und Biologie) – ein System
- Herausragende Absaugleistung
- Ideale Installation am Teichrand durch Einlassen ins Erdreich
- Ideal für Schwerkraftfiltersysteme und Pumpfiltersysteme
- Einfache Installation durch Folienanflanschung und Wartung
- Installation auch direkt ins Mauerwerk (Wandstärke bis 26mm möglich)
- Mit FIAP Aqua Active Profi oder FIAP Aqua Active Eco Pumpen kombinierbar
- Rohranschluss DN150 und Pumpanschluss 2" Innengewinde
- Einfache Reinigung und Wartung
- Material Edelstahl

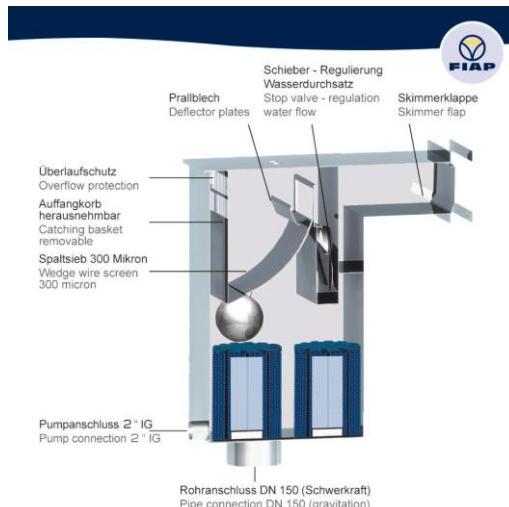

Montage

Um einen optimalen Wirkungsgrad zu erzielen, sollte der Wasseroberflächenabsauger (FIAP BioSkim Active) entgegen der Hauptwindrichtung montiert werden. Die Hauptwindrichtung ist meistens das östliche Ufer. Schmutzpartikel werden dadurch perfekt durch den Wind in Richtung Ansaugöffnung getrieben. Unterstützend können Wasserströmungen erzeugt werden. Bei der Montage ist zusätzlich darauf zu achten, dass vor der Ansaugöffnung keine Pflanzen oder Steine platziert werden. Da diese den Wirkungsgrad des Wasseroberflächenabsaugers (FIAP BioSkim Active) verringern.

Entsprechend der Bilder Reihenfolge wird wie folgt vorgegangen:

1. Anreißen mit Hilfe des Skimmerflansches
2. Mit einer Bohrmaschine in den 4 Ecken, bei Blech-, Kunststoff- oder Glasfaser im Anriss des Skimmerflansches je eine Bohrung vorsehen.
Bei Teichfolien diesen Vorgang mit einem scharfen Messer durchführen.
3. Mit einer Stichsäge den Blech-, Kunststoff- oder Glasfaserausschnitt etc. aussägen.
Bei Teichfolien diesen Vorgang mit einem scharfen Messer durchführen.
4. Mit einer Feile den Schnitt (evtl.) nachfeilen und entgraten.

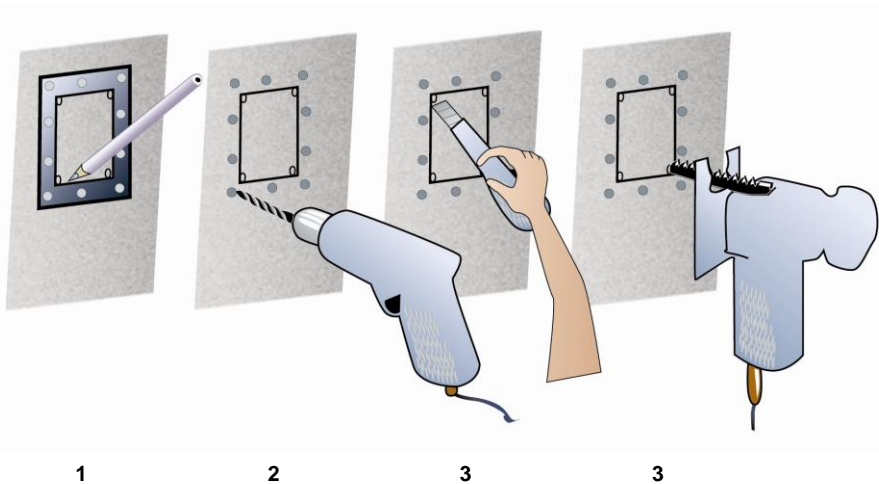

Wichtig:

Die Wasserhöhe des Teiches oder Pools darf max. 60 mm unterhalb der Oberkante des Skimmerflansches liegen
 (entspricht einem max. Wasserstand von 15 – 20 mm unterhalb des geschlossenen Skimmerwehres).
 Max. Wasserstand beachten! (siehe Abbildung)

FIAP BioSkim Active 12.000

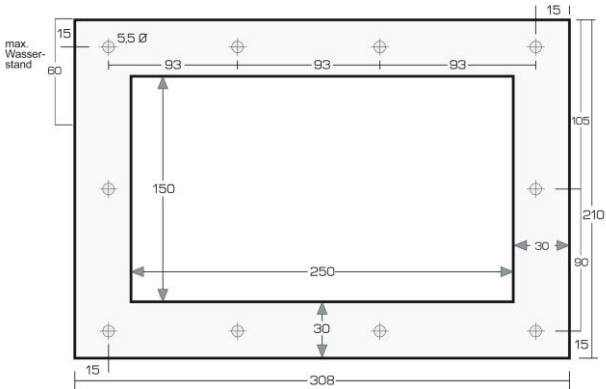

FIAP BioSkim Active 20.000

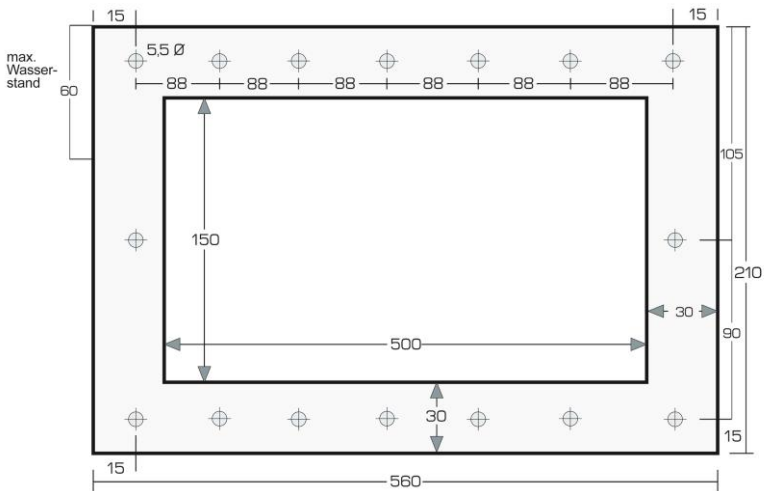



Der Oberflächenabsaugerdeckel und Schmutzsiebfangkorb sollte während des Einmauerns oder Einbetonieren montiert sein, um die nötige Stabilität zu gewährleisten. Um ein Verschmutzen der Edelstahlgewinde zu vermeiden sollten die im Lieferumfang enthaltenen Edelstahlsenkkopfschrauben Kreuzschlitz M5 x 14 mm vor der Installation in die Edelstahlgewinde geschraubt werden.

Verschmutzen die Edelstahlgewinde trotz dieser Vorsichtsmaßnahme kann man problemlos die Edelstahlgewinde mit einem M5 Gewindeschneider wieder reinigen.

Die Teichfolie bzw. das Teichvlies ist an den Schraubendurchführungen mit einem Lochstanzer zu entfernen, damit sich überflüssige Teichfolie oder das überflüssige Teichvlies nicht im Gewinde verreibt.

Das Skimmerwehr muss vor der Montage des Gegenflansches in den Skimmer beckenseitig eingebaut werden. Eine von beiden Flachdichtungen muss zwischen Oberflächenabsauger und Teichfolie montiert werden. Die zweite zwischen Teichfolie und Gegenflansch beckenseitig.

Reinigung und Wartung

Sicherheitshinweise zuvor beachten! Der FIAP BioSkim Active ist sehr wartungsarm und tierfreundlich. Durch einen großen anwenderfreundlichen Schmutzsieb- und Laubfangkorb ist dieser leicht zu entleeren. Reinigen Sie den Schmutzsiebfangkorb des Oberflächenabsaugers regelmäßig und nach Bedarf ohne chemische Reinigungsmittel. Geben Sie niemals die von Ihnen verwendeten Wasserpflegemittel direkt in den Oberflächenabsauger.

(Tabletten in den Dosierschwimmer oder Dosierstation, alle anderen Mittel vorgelöst direkt ins Becken)

Lagern/Überwintern

Bei Wassertemperaturen unter 8 °C oder müssen Sie spätestens bei zu erwartendem Frost das Gerät außer Betrieb nehmen. Wasser bis zu 15cm unterhalb der Skimmeröffnung ablassen und den Schmutzsiebfangkorb entfernen. Das Gerät entleeren, eine gründliche Reinigung durchführen und dabei auf mögliche Schäden überprüfen. Der Aufbewahrungsort muss für Kinder unzugänglich sein. Decken Sie den Oberflächenabsauger so ab, dass kein Regenwasser eindringen kann. Entleeren Sie sämtliche Schläuche, Rohrleitungen und Anschlüsse soweit wie möglich. Die Garantie deckt keine Frostschäden.

Verschleißteile

FIAP BioSkim Active Schmutzsiebfangkorb und EPDM Dichtringe sind Verschleißteile und unterliegen nicht der Gewährleistung.

Entsorgung

Das Gerät ist gemäß den nationalen gesetzlichen Bestimmungen zu entsorgen. Fragen Sie Ihren Fachhändler.

Störungen

Störung	Ursache	Abhilfe
Das Gerät reinigt nicht zufrieden stellend	Keine ausreichende Strömung zur Ansaugöffnung	- Unterstützende Wasserströmungen erzeugen durch einen Wasserfall oder Einlaufdüsen - platzierte Pflanzen oder Steine vor der Ansaugöffnung entfernen

GB**Notice for operating manual**

Please read these instructions before the first use and get acquainted with this device. It is necessary to follow the security instructions for the correct and safe use.

Proper use in accordance with the regulations

The series FIAP BioSkim Active, further on called device, is only for mechanical cleaning of the surface of **garden- and swimming-ponds** and a water temperature of at least + 8°C.

The device is suitable for the use at swimming-ponds under the compliance with the national constructor specifications.

Use not in accordance with the regulations

This device can cause danger to human beings if not used in accordance with the regulations and when improper handled. If this device is used improperly there will be no guarantee from us on it and the operating license will expire.

Safety warnings

Out of security reasons children under the age of 16 years and persons which maybe will not recognize possible danger and are not familiar with this operating manual, are not allowed to use this device!

Please keep this operating manual safe! Forward this operating manual in case of change of the owner. All work on this device has to be done by the following instructions.

Notice!

The combination of water and electricity can cause serious danger to body and life if the device is not connected in accordance with the regulations or incorrect handled.

Attention!

Danger of electrical shocks. Make sure that the cable-connections are in a dry environment. Make sure that the grounding conductor is connected with the device without any interruption. Use only installations, adapters, extension or connecting cables with a protected contact and which are made for outside use! Electric supply circuits must not have a smaller cross-section than rubber hoses with the sign H05RN-F. Extension cables have to comply with the DIN VDE 0620. Unwind cables before use. Make sure that the device is secured with a maximum non-operate current of 30 mA . Electrical installations at garden- and swimming-ponds have to meet the national and international constructor regulations. The security- transformer has to have a distance of at least 2 m in Germany and 2,5 m in Switzerland to the side of the pond. The device can be used for **swimming-ponds** in compliance with the national regulations of the constructor. Never make technical changes on the device. Use only original spare-parts and accessories. Repairs should be done only from authorised service departments. Never filter any other liquids than water! For your own safety contact a professional when you have any questions or problems!

Scope of delivery

- 1x skimmer-casing with lid out of stainless steel
- 1x sieve-trap basket for waste, with sieve-element 300 micron out of stainless steel
- 1x skimmer-weir out of stainless steel, including floating body
- 2x EPDM gasket-rings suitable for stainless steel flange
- 1x stainless steel flange
- 10x flat head screw out of stainless steel, with cross slot M5 x 14 mm

Description

For the mechanical and biological water treatment of garden-ponds, close to nature swimming-ponds and swimming-pools is the FIAP BioSkim a professional extraction system for water surfaces. This is an absolute innovation in the development of surface-suction devices. The long-time approved FIAP SpaltSieb Active (300 micron) holds even smallest dirt particles and algae back.

- Recommended pump-capacity 4.500 l/h -12.000 l/h for the FIAP BioSkim Active 12.000
- Recommended pump-capacity 4.500 l/h -20.000 l/h for the FIAP BioSkim Active 20.000
- Outstanding suction-capacity
- Ideal for gravity-filtersystem and pumped filtersystem
- Easy installation and maintenance through flanging of foil
- Alternative installation into the masonry (wall thickness up to 26 mm)
- With FIAP Aqua Active Profi or FIAP Aqua Active Eco pumps compatible
- Pipe-connection DN150 and pump-connection 2" inside thread
- Material stainless steel

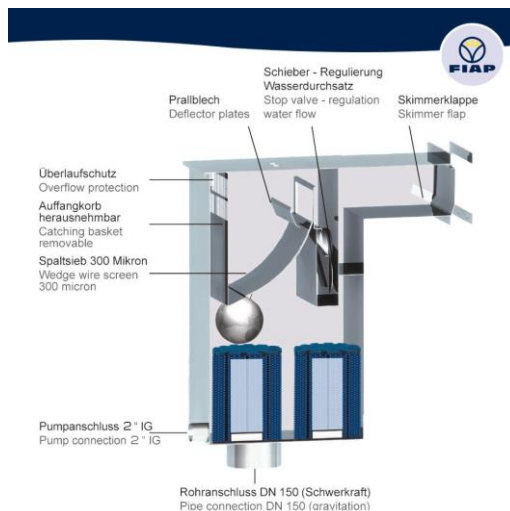

Assembly

For an optimal degree of efficiency the device for the suction of the water-surface (FIAP BioSkim Active) should be mounted against the main wind direction. The main wind direction is mostly the east bank. So the dirt-particles can float perfectly in the direction of the suction-opening. To support this process you can create additional water-streaming. During installation make sure that no plants or rocks are placed in front of the suction-opening. They can reduce the efficiency of the device for the suction of the water-surface (FIAP BioSkim Active).

Installation according to the sequence of the pictures

1. Use a skimmer-flange for marking.
2. When made out of metal sheet, plastic material or fiber glass drill with a drill machine a hole in each of the four corners, inside the marking of the skimmer-flange. If it is a pond-foil then use a sharp knife for this.
3. With a jigsaw you cut the metal-sheet, plastic material, fiber glass and so on out.
4. If necessary use a file to true and strip the cut.

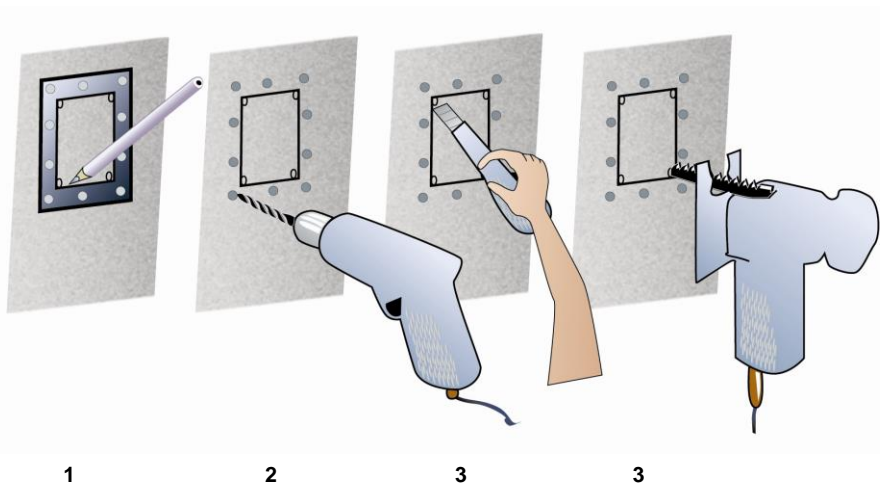

Important:

The water-level of the pond or pool cannot be lower than 60 mm under the top edge of the skimmer-flange (equals a maximum water level of 15 mm – 20 mm under the closed skimmer-weir). Always pay attention to the maximum water-level! (see figure)

FIAP BioSkim Active 12.000

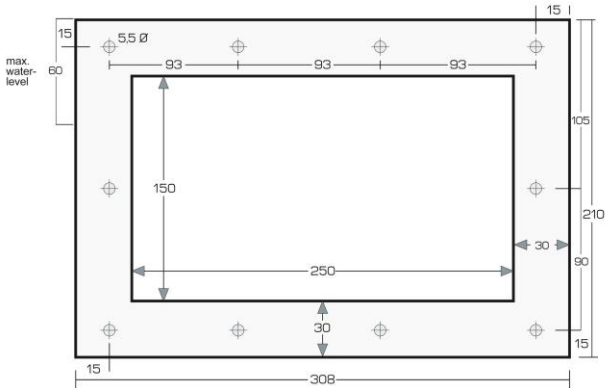

FIAP BioSkim Active 20.000

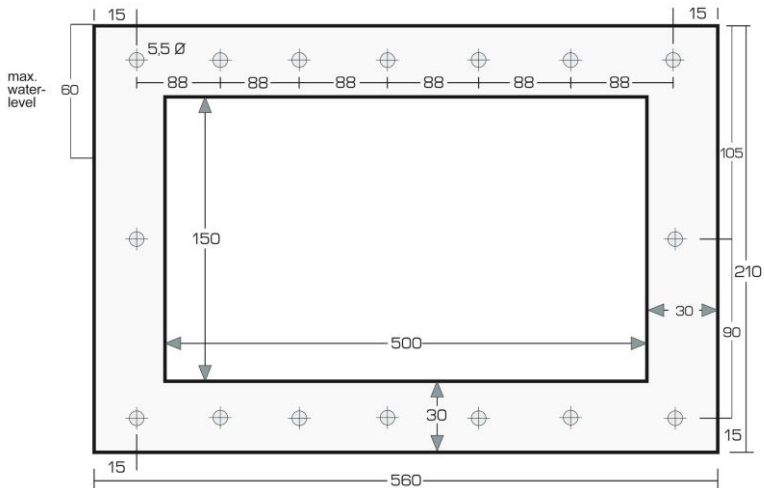



To guarantee stability the lid of the surface-suction device and the waste-basket have to be mounted while the device is built in or encased in concrete. To avoid material pollution of the stainless steel threads you should first screw the flat head screw, with a cross slot M5 x 14 mm, into the stainless steel flange. If the stainless steel threads pollute anyway, you can easily clean them with a M5 screwplate.

The pond-foil or the pond-mat must be removed with a hole punch at the grommets of the screws, to prevent pond-foil or pond-mat from getting into the flange.

Before mounting the counterflange the skimmer-weir must be installed on the side of the tank.

One of the two flat gaskets has to be mounted between the surface-suction device and the pond-foil, the second one between the pond-foil and the counterflange on the side of the tank.

Cleaning and maintenance

Read security instructions first! The FIAP BioSkim Active requires very little maintenance and it is very animal-friendly. A user-friendly handle allows simple removing and cleaning of the waste- and leave-basket. Clean the waste-basket without chemical cleaners, regularly and if necessary. Never add the water care products directly into the device (tablets into the dosage-swimmer or dosage-station, all others dissolve first).

Storage and overwinter

The device has to be turned off when water temperatures under 8 °C or latest when the first frost comes. Lower water level to 15 cm under the skimmer-opening and remove the sieve waste-basket. Empty out the device, clean it properly and check for possible damage. The storage place has to be inaccessible for children. Cover the device so that no rain-water will get into it. Empty out all hoses, pipes and connections. The guarantee covers no frost-damage.

Wearing parts

The FIAP BioSkim Active sieve waste-basket and the EPDM gasket are wearing parts and are not under guarantee.

Disposal

The device must be disposed by the national laws. Please ask your specialist dealer.

Failures

Problem	Cause	Solution
The device is not cleaning to your satisfaction.	Not enough streaming at the suction-opening.	<ul style="list-style-type: none"> - Support the streaming with a waterfall or inlet nozzles. - Remove plants or stones in front of the suction-opening.

Information concernant ce manuel d'instruction

Veillez lire attentivement ce manuel d'instruction et familiarisez-vous avec l'appareil avant la première utilisation. Suivez les instructions de sécurité pour un usage sur et correct de l'appareil.

Utilisation appropriée

L'ensemble FIAP BioSkim Active, appelé ci-après l'appareil, est destiné uniquement au nettoyage mécanique de la surface des plans d'eau et bassins de baignade à une température d'au moins +8°C. L'appareil convient pour être utilisé dans les bassins baignade conformément aux spécifications du constructeur.

Autres utilisations

Cet appareil peut être dangereux pour les personnes, s'il n'est pas employé façon appropriée ou s'il est mal employé. La garantie ne s'applique pas pour les appareils qui ont été utilisés dans un autre but que celui pour lequel ils ont été conçus

Pour des raisons de sécurité, les enfants et les mineurs de moins de 16 ans ainsi que les personnes n'étant pas en mesure de reconnaître les dangers ou n'ayant pas pris connaissance de cette notice d'emploi ne sont pas autorisés à utiliser cet appareil !

Prière de conserver soigneusement cette notice d'emploi ! Lors d'un changement de propriétaire, transmettre également cette notice d'emploi. Tous les travaux effectués avec cet appareil devront être exécutés conformément aux directives ci-jointes.

Avertissement!

La combinaison d'eau et d'électricité peut entraîner des dangers sérieux pour la santé et la vie des personnes lors d'une utilisation avec des raccordements non conformes ou une utilisation inappropriée

Attention!

Danger d'électrocution. Assurez vous que les connections des cables sont dans un environnement sec. Assurez-vous que la prise de terre est connectée avec l'appareil sans interruption. N'utilisez que des installations, câbles, adaptateurs, extensions ou connections conçus pour un usage en extérieur ! Les circuits d'alimentation électriques ne doivent pas avoir une autre section que ceux marqués H05RN-F. Les rallonges de câble doivent être conformes à la norme DIN VDE 0620. Déroulez les câbles avant usage. Assurez-vous que l'appareil est protégé avec un disjoncteur différentiel de 30 mA. Les installations électriques extérieures doivent répondre aux normes nationales et internationales en vigueur. Le disjoncteur doit se trouver à une distance d'au moins 2 m (en Allemagne) ou 2.5 m (en Suisse) des bords du plan d'eau. L'appareil convient pour être utilisé dans les bassins baignade conformément aux spécifications du constructeur. Ne faites jamais de changement techniques sur l'appareil. Utilisez uniquement des pièces de rechanges et accessoires originaux. Les réparations devraient être faites par du personnel qualifié. Ne jamais filtrer autre chose que de l'eau avec l'appareil !

Pour votre sécurité contactez un professionnel si vous avez des questions ou un problème !.

Contenu du pack

- 1x écumeur avec son couvercle en acier inox
- 1x panier - tamis à déchets, avec des éléments de tamis en acier inox.
- 1x porte d'écumeur en acier inox comprenant la partie flottante
- 2x joints toriques EPDM convenant pour le cadre inox
- 1x cadre inox
- 10x vis à tête plate inox.

Description

Pour le traitement mécanique de l'eau du bassin, des bassins baignade naturels et des piscines. Le FIAP BioSkim est un système d'élimination de qualité professionnelle des débris de surface. C'est l'aboutissement des innovations des appareils d'aspiration de surface. Le tamis FIAP SpaltSieve Active (300 micron) éprouvé depuis longtemps retient même les plus petites particules et les algues.

- Débit recommandé de la pompe 4.500 l/h -12.000 l/h pour le FIAP BioSkim Active 12.000
- Débit recommandé de la pompe 4.500 l/h -20.000 l/h pour le FIAP BioSkim Active 20.000
- Capacité d'aspiration exceptionnelle
- Idéal pour les systèmes de filtration gravitaires ou équipés de pompe
- Installation et entretien facile grâce au tamis filtrant
- Installation possible dans la maçonnerie (épaisseur de la paroi jusqu'à 26 mm)
- Compatible avec les pompes FIAP Aqua Active Profi ou FIAP Aqua Active.
- Connexion du tuyau d'évacuation en DN150 et branchement du tuyau de la pompe par filetage femelle 2"
- Matériaux Inox

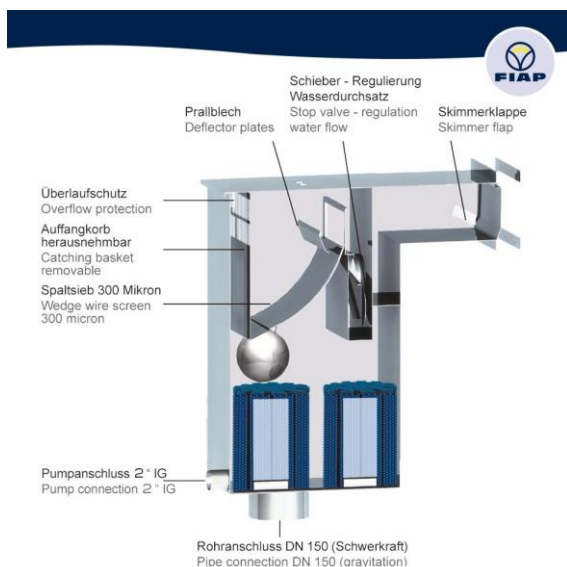

Positionnement

Pour un fonctionnement optimal, l'appareil devrait être monté face aux vents dominants. Dans la majorité des cas l'appareil doit être monté sur le côté Est du bassin. Ainsi les poussières et les particules sont poussées vers l'ouverture de l'aspiration. Vous pouvez ajouter un courant d'eau pour favoriser ce phénomène. Lors de l'installation assurez-vous qu'aucune plante ou rocher ne se trouve face à l'ouverture de l'appareil. Ce qui réduirait l'efficacité du FIAP BioSkim Active.

Installation

1. Utilisez le cadre inox pour marquer la zone à percer
2. Si le bassin est en fibre de verre, en métal ou en plastique, utilisez une perceuse pour percer les 4 coins à l'intérieur de la marque du cadre. S'il s'agit d'une bâche, utiliser un outil tranchant de type cutter.
3. Avec une scie sauteuse, découpez le métal, le plastique, la fibre de verre ou autre.
4. Si nécessaire, utilisez une lime pour ajuster le trou.

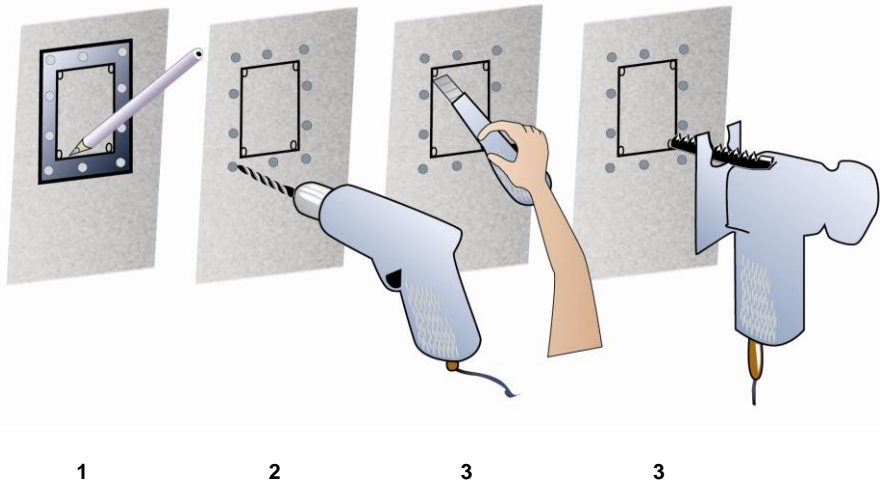

Important:

Le niveau de l'eau du bassin ou de la piscine ne peut être plus **bas** que 60 mm sous le bord haut du cadre de l'écumeur (soit 15-20 mm sous le haut de la porte fermée de l'écumeur)
Toujours veiller au niveau d'eau maximum (voir figure)

FIAP BioSkim Active 12.000

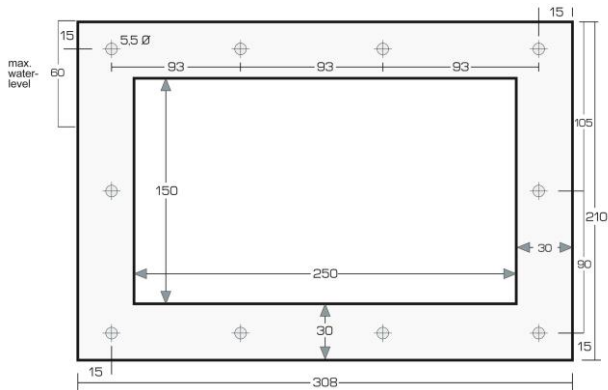

FIAP BioSkim Active 20.000

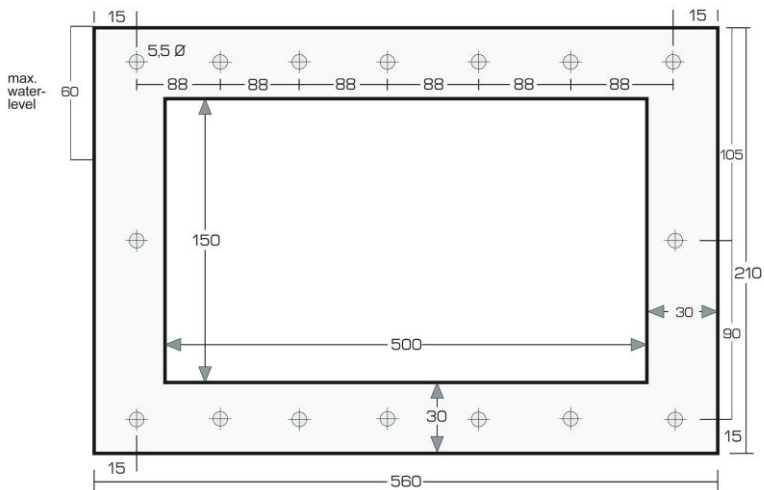



Pour assurer la stabilité de l'appareil, le couvercle et le panier de l'appareil doivent être en place lorsque l'appareil est intégré ou encastré dans le béton. Pour éviter les salissures des filetages inox, vous pouvez placer les vis à tête plate dans le cadre inox. Si toutefois du béton salissait le filetage, vous pouvez le nettoyer facilement à l'aide d'un tournevis plat.

La bâche du bassin doit être pré-percée au niveau des emplacements des vis pour éviter que la bache ne remonte sous le cadre inox.

Avant de fixer le cadre, la porte de l'appareil doit être installée.

Un des deux joints plats doit être placé entre la bouche d'entrée de l'appareil et la paroi du bassin, le second doit être placé entre le cadre inox et la paroi du bassin.

Nettoyage et entretien

Lisez les instructions de sécurité ! Le FIAP BioSkim Active ne nécessite que très peu d'entretien. Une poignée ergonomique permet de retirer simplement le panier à déchets. Nettoyez le panier à l'eau claire sans utiliser de produits chimiques, régulièrement et lorsque cela est nécessaire. Ne jamais introduire les produits d'entretien de piscine directement dans l'appareil (comprimés de chlore ou autre)

Stockage et hivernage

L'appareil doit être arrêté lorsque la température est inférieure à 8°C ou au plus tard aux premières gelées. Descendez le niveau de l'eau à 15 cm sous l'ouverture et retirez le panier tamis. Vider l'appareil, nettoyez-le convenablement et vérifiez les dégâts éventuels. Le lieu de stockage doit être hors de portée des enfants ; Couvrez l'appareil de manière à ce qu'il ne se remplisse pas d'eau de pluie. Videz toutes les connexions et tuyaux. La garantie ne couvre pas les dégâts causés par le gel.

Consommables

Le panier tamis et le panier EPDM sont considérés comme des consommables et ne sont pas garantis.

Recyclage

Recycler l'appareil conformément aux réglementations nationales légales en vigueur. Adressez-vous à votre distributeur spécialisé.

Problème	Cause	Solution
L'appareil ne nettoie pas correctement.	Pas assez de courant au niveau de la bouche d'aspiration	- Augmentez le courant avec une cascade ou des jets - Retirez les plantes ou les pierres devant la bouche d'aspiration

Over deze handleiding

Voor het eerste gebruik, lees de instructies en vertrouwd te raken met het apparaat vertrouwd. Volg altijd de veiligheidsinstructies voor het correct en veilig gebruik.

Beoogd gebruik

De serie FIAP BioSkim Active, verwezen naar een ander apparaat is uitsluitend voor mechanische Oppervlaktereiniging van de tuinen en zwembaden, met of zonder vis en Om zwembaden te gebruiken bij een watertemperatuur van 8 ° C.

Het apparaat is geschikt voor gebruik in zwemvijvers in overeenstemming met de nationale installatievoorschriften.

Onjuist gebruik

Het kan niet in het juiste gebruik en de gevaren van verkeerde behandeling voortvloeien uit dit apparaat voor mensen. Vervalt indien niet correct gebruikt wordt, Aansprakelijkheid van onze kant en het gebruik van het product.

Veiligheid

Om veiligheidsredenen, kinderen onder de 16 jaar en personen die potentieel gevaar kunnen niet of niet vertrouwd zijn met deze gebruiksaanwijzing vertrouwt niet gebruiken dit apparaat!

Bewaar deze gebruiksaanwijzing zorgvuldig! Wanneer u de verandering van eigenaar Verdere instructies. Alle werkzaamheden aan dit apparaat mag alleen volgens de huidige Instructies worden uitgevoerd.

Let op!

De combinatie van water en elektriciteit niet kan worden in verband met wettelijke of onjuiste behandeling van ernstig gevaar voor lijf en leden te leiden.

Aandacht!

Elektrische schok. Zorg voor een droge omgeving van de kabelverbinding punten.

Zorg ervoor dat de aardingskabel is continu aan het apparaat. Gebruik installaties alleen, adapter, uitbreiding of het aansluiten van kabels met beschermende contact, de goedgekeurd voor gebruik buitenshuis! Voedingskabels mogen geen kleinere doorsnede dan rubber slangen met de afkorting H05RN-F. Verlengsnoeren mogen DIN VDE voldoen 0620th Lijnen alleen in de afgewikkeld staat te gebruiken. Zorg ervoor dat dat het apparaat heeft een aardlekschakelaar (RCD of RCD) met een nominaal Maximale foutstroom van 30 mA is beveiligd. Elektrische installaties in de tuin vijvers en Zwembaden moeten voldoen aan nationale en internationale installatie-regelgeving. De Veiligheidstransformator moet een minimale afstand van 2 m in Duitsland en 2,5 m in de Zwitserland hebben de vijver rand.

Het apparaat is geschikt voor gebruik in **zwemvijvers** in overeenstemming met de nationale installatievoorschriften.

Nooit technische wijzigingen aan het apparaat. Alleen originele onderdelen en accessoires. Gebruik Reparaties kunnen alleen worden uitgevoerd door geautoriseerde service centers. Filter Nooit andere vloeistoffen dan water!

Voor vragen of problemen kunt u contact opnemen met uw eigen veiligheid, om een professional!

Levering

- 1x Skimmergehäuse met roestvrij stalen deksel
- 1x Schmutzsiebfangkorb zeef met 300 micron RVS
- 1x Skimmerwehr inclusief roestvrij staal zweven
- 2x EPDM afdichtingsring voor roestvrij staal flens
- 1x RVS flens
- 10x RVS Verzonken Phillips-schroef M5 x 14 mm

Beschrijving

FIAP BioSkim Active is een professionele Wasseroberflächenabsaugung voor mechanische behandeling van water vijvers en zwembaden en zwembaden. Een absolute innovatie in de ontwikkeling van Wasseroberflächenabsaugern. Als gevolg van de lang gevestigde FIAP scherm zeef Active (300 micron) en fijne deeltjes van vuil en algen worden behouden.

- Olie-flow 4500 tot 12.000 l / h voor FIAP BioSkim Actieve 12 000
- Olie flow 4.500 tot 20000 l / h voor FIAP BioSkim Actieve 20 000
- Uitstekende zuigkracht
- Ideaal voor de zwaartekracht filtratiesystemen en filter pompsystemen
- Eenvoudige installatie en onderhoud Folienanflanschung
- Installatie (mogelijk tot 26mm wanddikte) direct in het metselwerk
- Met FIAP FIAP Aqua Actieve pro of aqua Actieve gecombineerd Eco pompen
- DN150 buis-aansluiting en de pomp aansluiting 2 "
- RVS materiaal

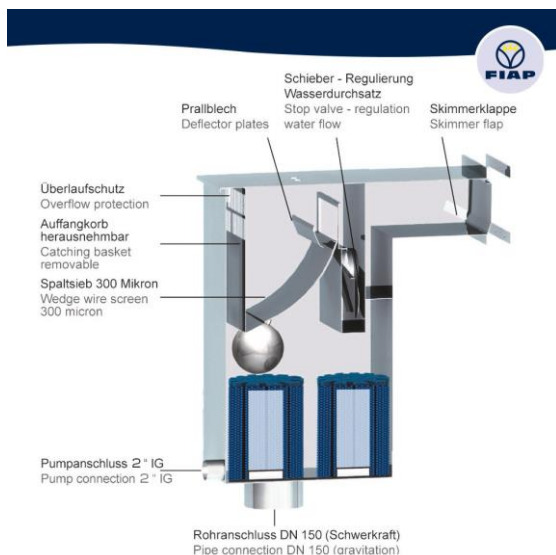

Montage

Om een optimale efficiëntie te bereiken, moet Oppervlaktewater aspirator (FIAP BioSkim Active) gemonteerd kan worden tegen de belangrijkste windrichting. De belangrijkste windrichting is vooral de oostelijke oever. Vuildeeltjes worden dus perfect gedreven door de wind in de richting van inname. Verdere ondersteuning kan worden gegenereerd water stromen. In aanvulling op de montage is het belangrijk dat alle planten geplaatst voor de intake of stenen. Aangezien deze verminderen de efficiëntie van het Wasseroberflächenabsaugers (FIAP BioSkim Active).

Volgens de volgorde van de beelden wordt als volgt uitgevoerd:

1. Markering met de hulp van Skimmerflansches
2. Voorzien van een boor in de vier hoeken in plaatstaal, kunststof of glasvezel in de release van Skimmerflansches een boring
3. Voor de vijverfolie uitvoeren van dit proces met een scherp mes.
3. Met een decoupeerzaag uitgesneden het vel metaal, plastic of glas snijden etc..
3. Voor de vijverfolie uitvoeren van dit proces met een scherp mes.
4. Nachfeilen de snede dicht met een bestand (eventueel) en ontbraamd.

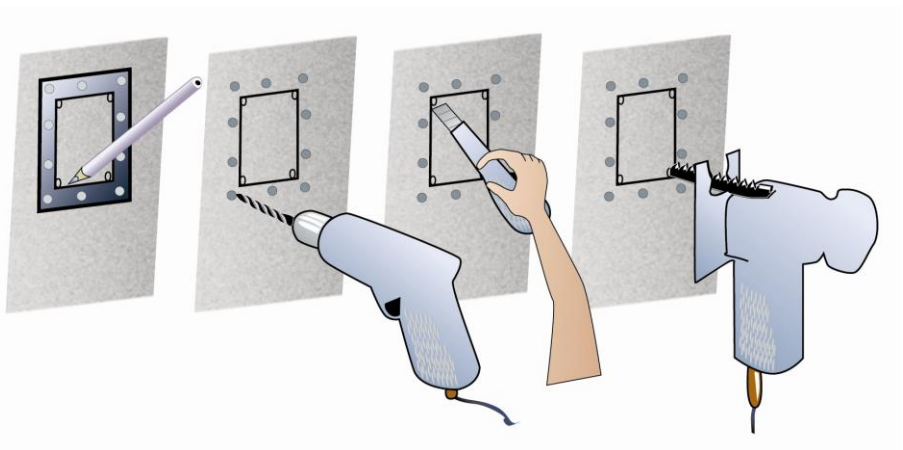

1

2

3

3

Belangrijk:

Het waterpeil van de vijver of het zwembad kan worden Max. 60 mm onder de bovenkant van Skimmerflansches liggen (overeenkomend met een maximale waterstand van 15 - . 20 mm onder de gesloten Skimmerwehrs). Max waterniveau waargenomen! (Zie afbeelding)

FIAP BioSkim Actieve 12.000

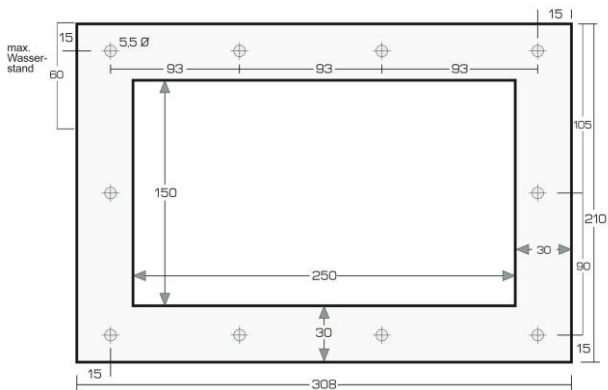

FIAP BioSkim Actieve 20.000

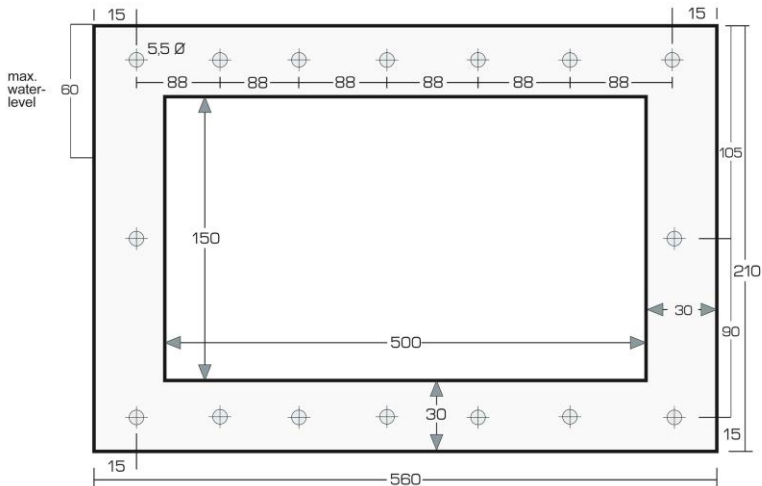



Was om de skimmer deksel en zeef mand te vangen Einmauerns van beton of opslag voort te zetten, om de nodige stabiliteit te garanderen. Om te voorkomen dat vervuiling van de roestvrij stalen draden moeten de meegeleverde Edelhstahlsenkopfschrauben Phillips M5 x 14 mm voor de installatie kan worden geschroefd in de roestvrij stalen draad. Vervuilen de roestvrij stalen draad, ondanks deze voorzorgsmaatregel, kunt u de roestvrij stalen schroef gemakkelijk weer schoon te maken met een M5 kraan.

De vijverfolie of de vijver, de vacht is aan de schroef bussen verwijderen met een perforator, zodat het overvullige vijverfolie of vijver, het teveel aan weefsel in de draad niet malen.

De Skimmerwehr voor montage tegen de flens van het bekken te worden geïnstalleerd in de skimmer kant. Een van de twee pakkingen tussen de skimmer en vijverfolie moet worden geïnstalleerd. De tweede is tussen de vijverfolie en paring flens beck kant.

Reiniging en onderhoud

Veiligheidsinstructies tevoren! FIAP BioSkim Active is zeer lage onderhoudskosten en huisdier vriendelijk. Door een grote zeef en gebruiksvriendelijke blad val mand die is eenvoudig te legen. Maak de skimmer Schmutzsiebfangkorb van regelmatig en zo nodig zonder chemische reinigingsmiddelen. Nooit in het water je gebruikt, verzorgingsproducten direct in de skimmer. (Tabletten of dosering zweven in het meetstation, alle andere middelen zijn direct vooraf opgelost in het zwembad)

Winkel / overwintering

Bij water temperaturen onder de 8 ° C of op zijn minst tot het nemen van de verwachte vorst de eenheid buiten dienst. Tap het water tot aan 15 cm onder de scheert en verwijder de Schmutzsiebfangkorb. De afvoer apparaat, voert een grondige reiniging, het controleren op eventuele schade. De opslagplaats moet zijn toegankelijk voor kinderen. Naar beneden Dek de oppervlakte skimmer, zodat regenwater niet kan binnendringen. Giet alle slangen, leidingen en aansluitingen voor zover mogelijk. De garantie geldt niet voor vorstschade.

Slijtdelen

FIAP SpaltSkim Actieve Schmutzsiebfangkorb en EPDM afdichtingen zijn slijtage-onderdelen en zijn niet onder de garantie.

Beschikking

Het apparaat dient te worden afgevoerd in overeenstemming met de nationale regelgeving. Vraag uw dealer.

Aandoeningen

Verstoring	Veroorzaken	Remedie
Het toestel werkt niet goed schoon	Geen adequate voor instroom	- Ondersteunen van water stromen creëren van een waterval of klysm nozzle - Verwijder planten of stenen geplaatst voor de intake

Aviso del manual de funcionamiento

Por favor, lea estas instrucciones antes de usarlo por primera vez y familiarizarse con este dispositivo. Es necesario seguir las instrucciones de seguridad para el uso correcto y seguro.

Uso apropiado de acuerdo con la normativa

La serie FIAP BioSkim Active, en adelante llamado dispositivo, se utiliza para bombear agua del estanque para los filtros, cascadas y arroyos. Requiere una temperatura del agua entre 8 ° C y +35 ° C y a una tensión de funcionamiento de 230 voltios.

El dispositivo es adecuado para el uso en estanques de natación bajo el cumplimiento de las especificaciones del constructor nacional.

Empleo no conforme a las regulaciones

Este dispositivo puede causar el peligro para los seres humanos si no se utiliza de acuerdo a las regulaciones y cuando es inadecuadamente manipulado. Si este dispositivo es usado incorrectamente no habrá ninguna garantía por nuestra parte y la licencia de operaciones expirará.

Advertencias de seguridad

¡ Por razones de seguridad no se les permite utilizar este dispositivo, a niños menores de 16 años, personas que no serán capaces de reconocer el peligro y es posible que tampoco están familiarizados con este manual de instrucciones !

Por favor, conserve este manual de instrucciones en un futuro. Entregue el presente manual de funcionamiento al próximo titular del dispositivo. Todos los trabajos de este dispositivo tiene que ser realizados según las instrucciones reflejadas en este manual.

¡Aviso!

La combinación de agua y la electricidad puede causar un grave peligro para el cuerpo y la vida si el dispositivo no está conectado de acuerdo con la normativa o incorrectamente utilizado.

¡Atención!

Peligro de descargas eléctricas. Asegúrese que las conexiones del cable están en un ambiente seco. Asegúrese que el conductor de base está conectado con el dispositivo directamente. ¡Utilice sólo en las instalaciones, adaptadores, cables de extensión o mediante contactos protegidos y que sean aptos para el uso en el exterior! Los circuitos de suministro eléctrico deberán de ser de la sección correspondiente al consumo y deberán contener el signo H05RN-F. Los cables de alimentación tienen que cumplir con la norma DIN VDE 0620. Desenrolle los cables antes de utilizarlos. Asegúrese que el dispositivo está protegido con una sensibilidad de 30 mA. Las instalaciones eléctricas referentes a jardines y charcas de natación tienen que regirse según las regulaciones del constructor nacional e internacional. La distancia de seguridad a la que tiene que estar el transformador de la charca son al menos 2 m en Alemania y 2,5 m en Suiza.

El dispositivo puede ser usado en charcas de natación en cumplimiento con las regulaciones nacionales del constructor. Nunca haga cambios técnicos sobre el dispositivo. Use solo piezas de recambio y accesorios originales.

La reparación debe ser realizada por un profesional autorizado. ¡Nunca use el dispositivo sin que corra agua por su interior! ¡Nunca use el dispositivo con otro líquido que no sea agua! ¡Por su propia seguridad póngase en contacto con un distribuidor autorizado cuándo usted tenga cualquier tipo de duda o inconveniente!

Alcance de la entrega

- 1x Cubierta de desnatadora con tapa de acero inoxidable
- 1x Cesta de trampa de tamiz para residuos, con elemento de tamiz 300 micras de Acero inoxidable.
- 1x Presa desnatadora de acero inoxidable, incluyendo cuerpo flotante.
- 2x Juntas de anillo de acero inoxidable aptos para bridas EPDM.
- 1x Brida de acero inoxidable
- 10x Tornillos de cabeza plana de acero inoxidable, con ranura transversal M5 x 14 mm

Descripción

Para la purificación mecánica de agua en charcas de jardín, cerca de charcas naturales de natación y piscinas es el FIAP BioSkim Active un sistema de extracción profesional para superficies de agua. Esto es una innovación absoluta en el desarrollo de dispositivos de succión superficial. FIAP a largo plazo aprueba el SpaltSieve Active con 300 micras, el cual retiene las partículas de suciedad más pequeñas e incluso las algas.

- Recomendado bomba de capacidad 4.500 - 12.000 l / h para el FIAP BioSkim Active 12.000
- Recomendado bomba de capacidad 4.500 - 20.000 l / h para el FIAP BioSkim Active 20.000
- Excelente capacidad de aspiración.
- Ideal para el sistema de filtrado por gravedad y el sistema de filtrado por bombeo.
- Fácil instalación y mantenimiento a través de la lámina del rebordeado.
- Instalación alternativa de albañilería (espesor de pared de hasta 26 mm).
- Con FIAP Aqua Active Profi o FIAP Aqua Active Eco bombas compatibles.
- Tubo de conexión a bomba DN150 y conexión interior de 2".
- Material de acero inoxidable.

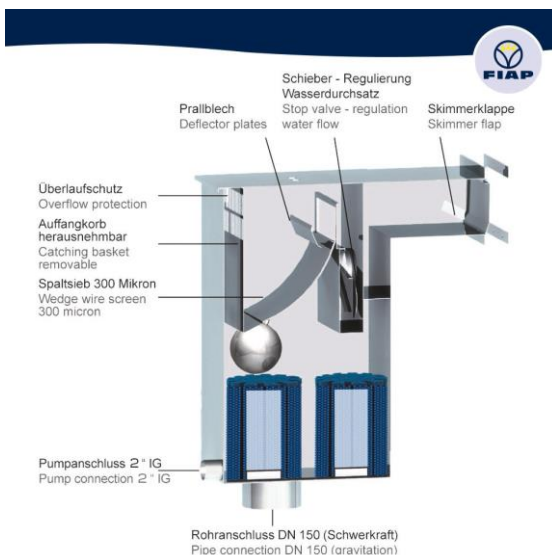

Asamblea

Para un óptimo grado de eficacia el dispositivo para la succión de la superficie de agua (FIAP BioSkim Active) debe ser montado contra la dirección de viento. La dirección de viento es sobre todo la orilla oriental. Así pues las partículas de suciedad pueden flotar perfectamente en la dirección de la apertura de succión. Para apoyar este proceso usted puede crear un derrame de agua adicional. Durante la instalación se aseguran que ningunas plantas o rocas son colocadas delante de la apertura de succión. Ellos pueden reducir la eficacia del dispositivo para la succión de agua de la superficie (FIAP BioSkim Active).

Instalación según la secuencia de los cuadros

1. Utilice una brida de la desnatadora para marcar.
2. Cuando estén hechas de láminas de metal, material plástico o fibra de vidrio con un taladro de perforación realice un agujero con la máquina en cada una de las cuatro esquinas, en el interior de la marca de la brida. Si se trata de una lámina de estanque, luego use un cuchillo afilado para ello.
3. Con un cutter o herramienta cortante debes cortar la hoja de metal, material plástico, fibra de vidrio y así sucesivamente a realizar el acabado.
4. Si es necesario utilizar una plintilla para perfeccionar el corte usela.

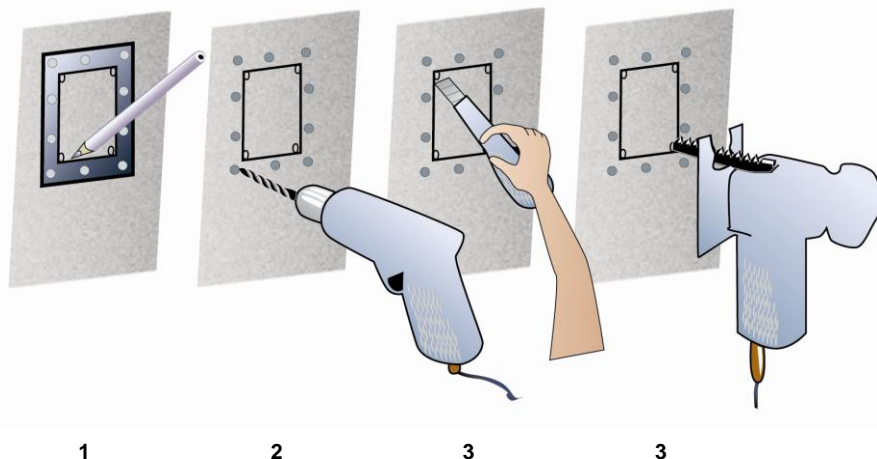

Importante:

El nivel del agua de la charca o el fondo del estanque no puede ser inferior que 60 mm bajo el borde superior del reborde de desnatadora (equivale a un máximo nivel de agua en el marco del cierre de 15 mm - 20 mm bajo el marco de la desnatadora ya cerrada). ¡Siempre preste la atención al nivel del agua máximo! (véase la figura)

FIAP BioSkim Active 12.000

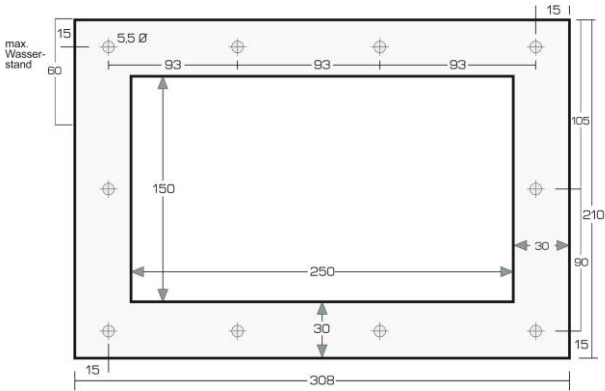

FIAP BioSkim Active 20.000

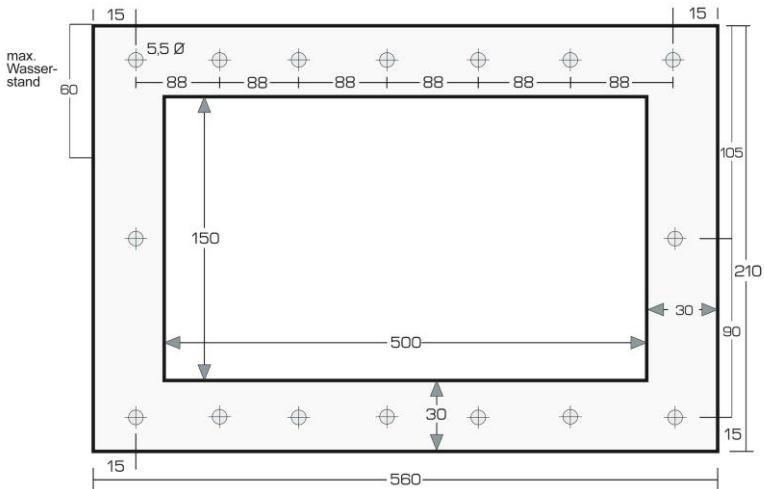

Para garantizar la estabilidad de la tapa de la superficie y el dispositivo de succión de residuos o papelera tiene que ser montado mientras el dispositivo se está construyendo y ser encajonado en el hormigón. Para evitar la contaminación de los materiales de acero inoxidable usted primero debe atornillar el tornillo de cabeza plano delantero, con una cruz ranura M5 x 14 mm, en la brida o reborde de acero inoxidable. Si los tornillos de acero inoxidable se llegan a contaminar de todos modos, se puede limpiar fácilmente con un destornillador de M5. La hoja de metal de charca o la estera de charca deben ser quitadas con una perforadora de agujero en los ojales de los tornillos, impedir a la hoja de metal de charca o la estera de charca entrar en el reborde.

Antes del montaje del contra reborde la presa de desnatadora debe ser instalada sobre el lado del tanque. Una de las dos juntas planas tiene que ser montada entre el dispositivo de succión superficial y la hoja de metal de charca, el segundo entre la hoja de metal de charca y el contra reborde sobre el lado del tanque.

Limpeza y mantenimiento

¡Lea antes que nada las instrucciones de seguridad! El FIAP BioSkim Active requiere muy poco mantenimiento y es muy de animal amistoso. Es fácil de manejar y permite una efectiva limpieza de la basura depositada en la papelera o depósito cesta. Limpie la papelera con regularidad si fuese necesario y no utilice nunca limpiadores químicos. Nunca añada los productos del cuidado de agua directamente en el dispositivo (pastillas en el nadador de dosificación o la estación de dosificación, todos se deben disolver primero).

Almacenamiento e hibernación

El dispositivo ha de ser desinstalado cuando la temperatura del agua baje de 8° C o cuando haya heladas. Cuando el nivel del agua inferior sea por debajo de 15 cm en la apertura de desnatadora, se debe limpiar la papelera del tamiz. Vaciar hacia fuera el dispositivo, límpielo correctamente y la compruebe si existen posibles daños. El lugar de almacenaje tiene que ser inaccesible para niños. Cubra el dispositivo de modo que ninguna agua de lluvia entre en el. Vaciar hacia fuera todas las mangueras, tubos y conexiones. La garantía no cubre ningún daño derivados de la helada.

Disposición

El dispositivo debe ser dispuesto según las leyes nacionales. Por favor, pregunte a su distribuidor especializado.

Partes Usadas

FIAP SpaltSkim Active la papelera de tamiz y la junta EPDM lleva partes que no están cubiertas por la garantía.

Disposición

El dispositivo debe ser dispuesto según las leyes nacionales. Por favor pregunte a su distribuidor especialista.

Fracasos

Problema	Causa	Solución
El dispositivo no limpia a su satisfacción.	No existe bastante derrame en la apertura de succión.	- Apoyar el derrame con una cascada o inyectores de admisión. - Quitar plantas o piedras delante de la apertura de succión.

DK

Om denne manual

Før første brug, bedes du læse instruktionerne og gør dig fortrolig med enheden. Følg altid sikkerhedsforskrifterne for korrekt og sikker brug.

Tilsluttet brug

Serien FIAP BioSkim Aktiv henviste til en anden enhed skal bruges udelukkende til mekaniske overfladerensning af haver og swimmingpools med eller uden fisk og swimmingpools med en vandtemperatur på +8 ° C.

Enheden er egnet til brug i svømning damme i overensstemmelse med nationale bygningsreglementer.

Forkert brug

Det kan ikke i korrekt brug og farerne ved forkert håndtering af denne enhed skabt til mennesker. Når den ikke anvendes korrekt, ansvar går ud af vores hånd og bruge produktet.

Sikkerhed

Af sikkerhedsmæssige årsager, børn under 16 og folk, der genkender de potentielle farer ikke kan eller ikke er bekendt med denne vejledning bør ikke bruge denne enhed!

Opbevar venligst disse instruktioner omhyggeligt! Når du passerer på ejerskifte instruktioner. Alt arbejde på dette apparat må kun udføres i overensstemmelse med disse anvisninger.

Bemærk!

Kombinationen af vand og elektricitet kan ikke være i forbindelse med den lovpligtige eller forkert håndtering af alvorlig fare for liv og lemmer.

OBS!

Elektrisk stød. Sikre et tørt miljø af kabelforbindelsen point.

Sørg for, at jordledningen føres løbende til enheden. Brug kun installationer, adaptere, forlængerledninger eller i forbindelse med sikkerhed, som er godkendt til udendørs brug! Netkabler måske ikke har mindre tværsnit end gummislanger med forkortelsen H05RN-F. Forlængerledninger skal være i overensstemmelse med DIN VDE 0620. Linjer kun i udrullet tilstand brug. Sørg for, at enheden er et fejlstrømsrelæ (RCD eller RCD), som bakkes op med en nominel fejlstrøm på 30 mA maksimum. Elektriske installationer i hoveddamme og svømmebassiner skal overholde nationale og internationale regler for installation. Sikkerheden Transformeren skal have en afstand på mindst 2 m i Tyskland og 2,5 m i Schweiz til dammen kanten.

Enheden er egnet til brug i **svømning damme** i overensstemmelse med nationale bygningsreglementer.

Aldrig foretage tekniske ændringer til enheden. Kun originale reservedele og tilbehør. Reparationer kan kun udføres af autoriserede servicecentre. Aldrig Filter andre væsker end vand!

Hvis du har spørgsmål eller problemer bedes du kontakte din egen sikkerhed, til en professionel!

Levering

- 1x Skimmergehäuse med rustfri stål låg
- 1x Schmutzsiebfangkorb sigte med 300 mikron rustfrit stål
- 1x Skimmerwehr herunder rustfrit stål flyde
- 2x EPDM-tætningsring til rustfrit stål flange
- 1x rustfrit stål flange
- 10x Rustfrit Stål Undersænket Phillips-head skrue M5 x 14 mm

Beskrivelse

FIAP BioSkim Active er en professionel Wasseroberflächenabsaugung for mekanisk vandbehandling damme og naturlige svømning damme og svømmebassiner. En absolut nyskabelse i udviklingen af Wasseroberflächenabsaugern. På grund af den veletablerede FIAP aktive skærm sigten (300 mikron) og fine partikler af snavs og alger bevares.

- Olie flow 4500-12000 l / h for FIAP BioSkim Aktiv 12 000
- Olie flow 4500-20000 l / h for FIAP BioSkim Aktiv 20 000
- Enestående sugestykke
- Ideel til tyngdekraften filtrering systemer og filter pumpesystemer
- Nem installation og vedligeholdelse Folienanflanschung
- Installation (mulig op til 26mm vægtykkelse) direkte ind i murværket
- Med FIAP FIAP Aqua Aktiv Pro eller aqua Aktive Eco kombineret pumper
- DN150 rørtilslutning og pumpe tilslutning 2" indvendigt
- Rustfrit stål materiale

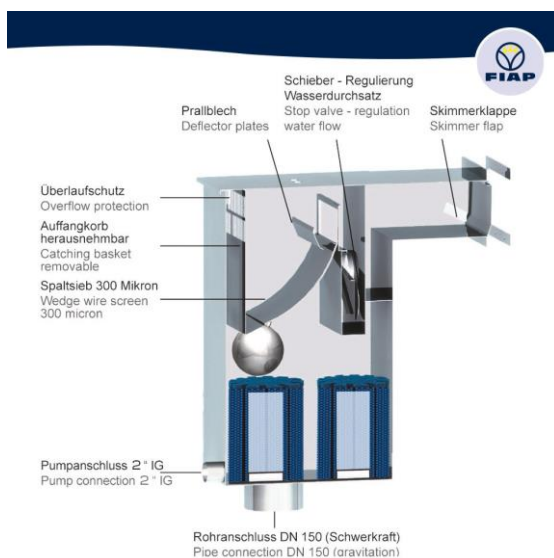

Overfladevand aspirator (FIAP BioSkim Aktiv) mod den mest almindelige vindretning kan monteres. Den mest almindelige vindretning er for det meste den østlige kyst. Snavs partikler er således fuldt drevet af vinden mod indtagelse. Yderligere support kan genereres vandstrømme. Ud over at forsamlingen er det vigtigt, at alle planter placeret foran indtagelse eller sten. Da disse reducere effektiviteten af Wasseroberflächenabsaugers (FIAP BioSkim Aktiv).

Ifølge rækkefølgen af billeder foregår som følger:

1. Mærkning med hjælp fra Skimmerflansches
2. Giv med en boremaskine i de 4 hjørner i metal, plast eller glas fiber i frigivelsen af Slimmerflansches kedelig.
For dam liners gennemføre denne proces med en skarp kniv.
3. Med en stiksav skåret ud i metal, plast eller glas, skæring mv.
For dam liners gennemføre denne proces med en skarp kniv.
4. Nachfeilen snittet med en fil (evt.) og afgrates.

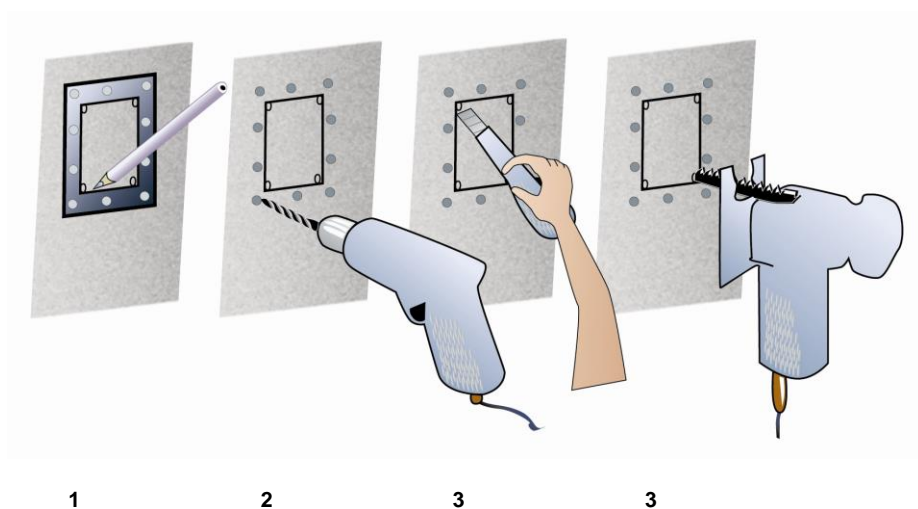

Vigtigt:

Vandstanden i dammen eller pool kan max. 60 mm under toppen af Skimmerflansches løgn (Svarende til en maksimal vandstand på 15 - . 20 mm under den lukkede Skimmerwehrs). Max vandstand overholdes! (Se billedet)

FIAP BioSkim Aktiv 12.000

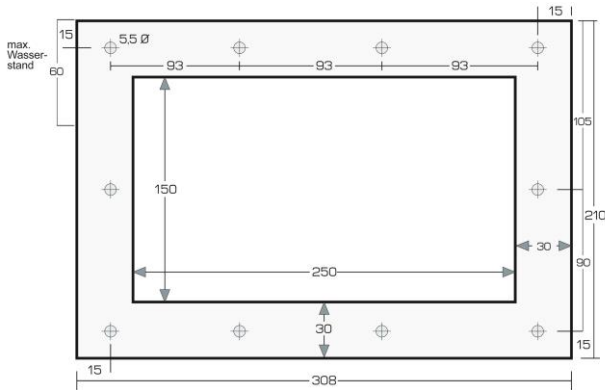

FIAP BioSkim Aktiv 20.000

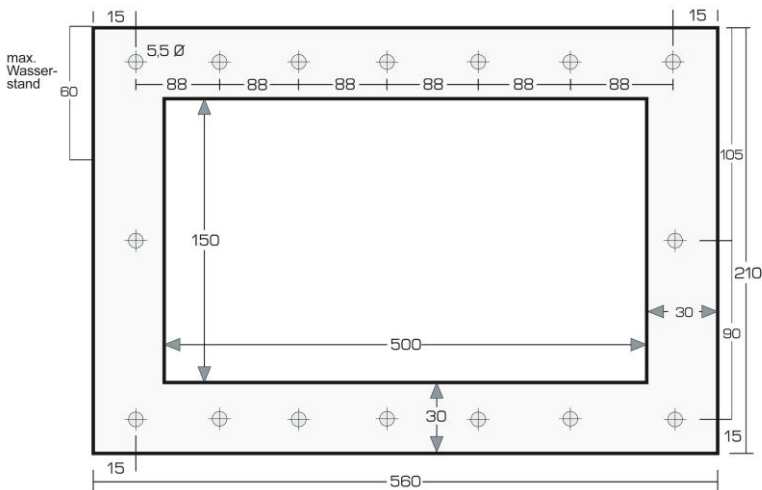



Var at fortsætte Skimmer låg og si kurven fange Einmauerns af beton eller opbevaring, for at sikre den nødvendige stabilitet. For at undgå forurening af rustfrit stål, tråde, skal den medfølgende Edelstahlsenkopfschrauben Phillips M5 x 14 mm, før installationen kan skrues ind i rustfrit stål tråd. Forurene rustfrit stål gevind, på trods af denne forholdsregel, kan du nemt rengøre rustfrit stål skrue med en M5 tryk igen.

Dammen foring eller dam, den fleece er at fjerne skruen bøsninger med et hul Puncher, så overskydende dam foring eller dam, er det overskydende stof i tråden ikke trummerum. Den Skimmerwehr før montering modflange af bassinet, der skal installeres i skimmeren side. Den ene af de to pakninger mellem skimmeren og dam foring skal være installeret. Den anden er mellem dam linjefart og modflange Beck side.

Rengøring og vedligeholdelse

Sikkerhedsinstruktioner før! FIAP BioSkim Active er meget lav vedligeholdelse og PET-venlige. Gennem en stor si og brugervenlig blad fælde kurv, der er let at tømme. Rengør skummeren Schmutzsiebfangkorb af regelmæssigt og efter behov, uden kemiske rengøringsmidler. Aldrig gå i vandet, du bruger, plejeprodukter direkte i skimmeren. (Tabletter eller dosering flyder i målestation, er alle andre midler på forhånd opløst direkte i puljen)

Store / overvintrende

Ved vandtemperaturer under 8 ° C eller i det mindste nødt til at tage op forventet frost enheden ud af drift. Tøm vand op til 15 cm under stryger og fjern Schmutzsiebfangkorb. Afløbet enhed, udføre en grundig rengøring, kontrol for eventuelle skader. Den lagerplacering skal være utilgængelige for børn. Dæk overfladen skummeren ned, så regnvandet ikke kan trænge igennem. Hæld vandet fra alle slanger, rør og tilslutninger i videst muligt omfang. Garantien dækker ikke fryser skader.

Sliddele

FIAP BioSkim Aktiv Schmutzsiebfangkorb og EPDM sæler er sliddele og ikke er omfattet af garantien.

Bortskaffelse

Enheden skal bortskaffes i overensstemmelse med gældende regler. Spørg din forhandler.

Lidelser

Forstyrrelse	Arsag	Remedy
Enheden er ikke ren tilfredsstillende	Ingen tilstrækkelige flow for indtag	<ul style="list-style-type: none"> - Støtte til vand strømme skaber et vandfald eller lavement dyser - Fjern planter eller sten placeret foran indtag

Avviso per istruzioni per l'uso

Si prega di leggere queste istruzioni prima del primo utilizzo e di fare la conoscenza con questo dispositivo. È necessario seguire le istruzioni di sicurezza per l'uso corretto e sicuro.

L'uso corretto in conformità con le normative

La serie FIAP BioSkim attivo, più avanti denominata dispositivo, è solo per la pulizia meccanica della superficie del giardino- e piscine laghetti e una temperatura dell'acqua di almeno + 8 ° C.

Il dispositivo è adatto per l'uso in piscine stagni sotto la conformità alle specifiche nazionali costruttore.

Non utilizzare in conformità con le normative

Questo dispositivo può causare pericolo per gli esseri umani se non utilizzati in conformità con le normative e quando impropri gestite. Se si utilizza questo dispositivo in modo improprio non ci sarà nessuna garanzia da parte nostra su di esso e la licenza di esercizio scadrà.

Avvertenze Di Sicurezza

Fuori motivi di sicurezza i bambini di età inferiore ai 16 anni e persone che forse non riconoscerà possibile pericolo e non hanno familiarità con questo manuale, non sono autorizzati ad utilizzare questo dispositivo!

Si prega di conservare il presente manuale operativo! Inoltre questo manuale operare in caso di cambio del proprietario. Tutti i lavori su questo dispositivo deve essere fatto con le seguenti istruzioni.

Avviso!

La combinazione di acqua e di elettricità può causare grave pericolo per il corpo e la vita, se il dispositivo non è collegato in conformità con i regolamenti o non corretti gestiti.

Attenzione!

Pericolo di scosse elettriche. Assicurarsi che i cavi, le connessioni sono in un ambiente asciutto. Assicurarsi che il conduttore di terra è collegato con il dispositivo senza alcuna interruzione. Utilizzare solo le installazioni, adattatori, prolunghe o cavi di collegamento con un contatto protetta e che sono fatti per l'uso al di fuori! Circuiti di alimentazione elettrica non devono avere una sezione più piccola di tubi in gomma con il segno H05RN-F. I cavi di prolunga devono essere conformi alla norma DIN VDE 0620. Svolgere i cavi prima dell'uso. Assicurarsi che il dispositivo è fissato con un non- funzionamento corrente massima di 30 mA. Impianti elettrici a giardino- e piscine stagni devono rispondere alle normative nazionali ed internazionali costruttore. La sicurezza - trasformatore deve avere una distanza di almeno 2 m in Germania e 2,5 m in Svizzera al lato dello stagno. Il dispositivo può essere utilizzato per piscine laghetti nel rispetto delle normative nazionali del costruttore. Non apportare modifiche tecniche sul dispositivo. Utilizzare solo pezzi di ricambio originali e gli accessori. Le riparazioni devono essere eseguite solo da reparti di assistenza autorizzati. Non filtrare i liquidi diversi dall'acqua! Per la vostra sicurezza di contattare un professionista quando avete domande o problemi!

Volume di fornitura

- 1x skimmer - cassa con coperchio in acciaio inox
- 1x setaccio - trappola cestino per i rifiuti, con setaccio - elemento di 300 micron in acciaio inossidabile
- 1x skimmer - diga in acciaio inox, compreso il corpo galleggiante
- 2x guarnizione in EPDM -ring adatte per flange in acciaio inox
- Flangia in acciaio inox 1x
- Testa piatta 10x vite in acciaio inossidabile, con croce fessura M5 x 14 mm

Descrizione

Per il trattamento delle acque di meccanica e biologica del giardino- stagni, vicino alla natura piscine laghetti e piscine è la FIAP BioSkim un sistema di estrazione professionale per superfici d'acqua. Questa è una novità assoluta nello sviluppo di dispositivi superficie di aspirazione. Il lungo tempo approvato FIAP SpaltSieve attiva (300 micron) detiene anche più piccole particelle di sporco e alghe indietro.

- Consigliata pompa capacità 4.500 l / h -12.000 l / h per la FIAP BioSkim attivo 12.000
- Consigliata pompa capacità 4.500 l / h -20.000 l / h per la FIAP BioSkim attivo 20.000
- Eccezionale capacità di aspirazione -
- Ideale per la gravità filtersystem e pompato filtersystem
- Facilità di installazione e manutenzione attraverso flangiatura di lamina
- Installazione alternativa nella muratura (spessore della parete fino a 26 mm)
- Con FIAP Aqua Attivo Professionale o FIAP Aqua pompe Eco attivi compatibili
- DN150 Pipe- collegamento e pompa - attacco 2" filettatura interna
- Materiale acciaio inox

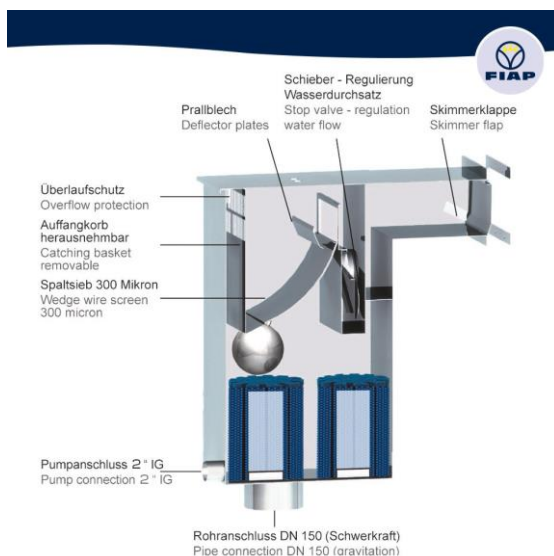

Assemblea

Per un grado ottimale di efficienza del dispositivo per l' aspirazione della superficie dell'acqua (FIAP BioSkim Attivo) dovrebbe essere montato contro la direzione principale del vento. La direzione principale del vento è per lo più la sponda orientale. Così i sporco -particelle possono galleggiare perfettamente in direzione dell'aspirazione - apertura. Per sostenere questo processo è possibile creare ulteriori acqua -streaming. Durante l'installazione assicurarsi che nessuna pianta o rocce sono posti davanti alla aspirazione - apertura. Essi possono ridurre l' efficienza del dispositivo per l' aspirazione della superficie dell'acqua (FIAP BioSkim Attivo).

Installazione secondo la sequenza delle immagini

1. Utilizzare uno skimmer - flangia per la marcatura.
2. Quando fatto di lamiera metallica, materiale plastico o in fibra di vetro trapano con una macchina trapano un foro in ciascuno dei quattro angoli, dentro la marcatura del skimmer - flangia. Se è un stagno -foil quindi utilizzare un coltello affilato per questo.
3. Con un seghetto si taglia la - lamiera, plastica, fibra di vetro e così via fuori.
4. Se necessario utilizzare un file di vero e spogliare il taglio.

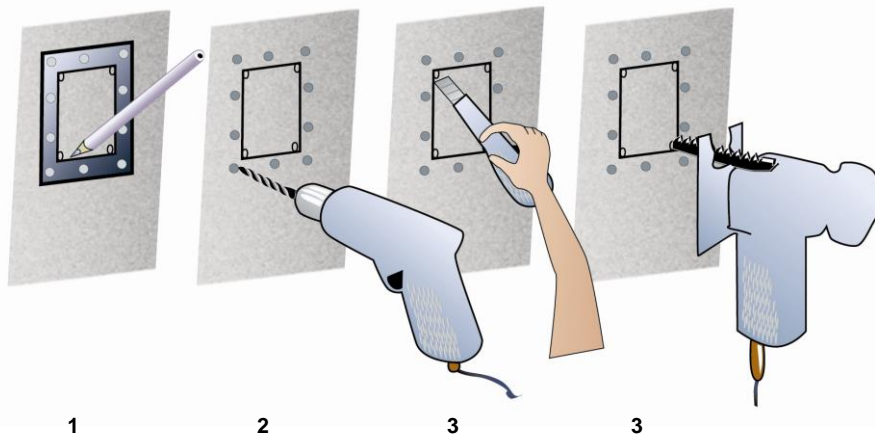

Importante:

Il livello dell'acqua dello stagno o piscina non può essere inferiore a 60 mm sotto il bordo superiore dello skimmer - flangia (pari a un livello massimo di 15 mm - 20 mm sotto la chiusa skimmer - traversa).

Prestare sempre attenzione al livello massimo dell'acqua! (vedi figura)

FIAP BioSkim attivo 12.000

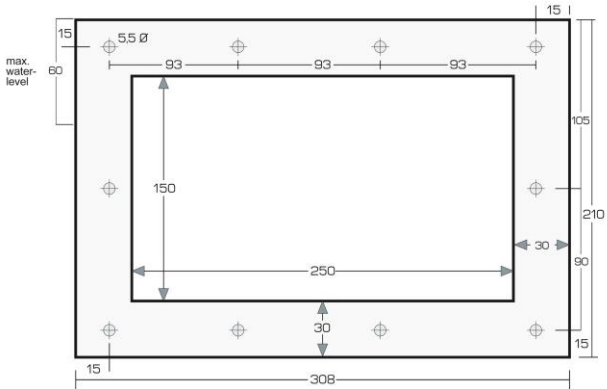

FIAP BioSkim attivo 20.000

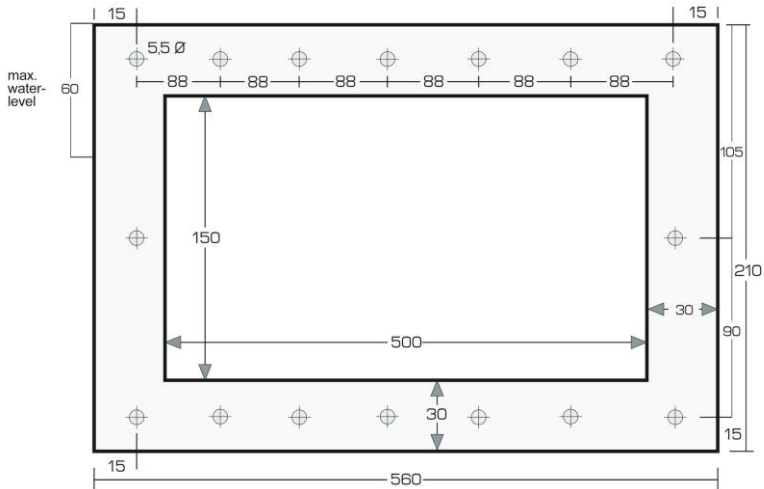



Per garantire la stabilità del coperchio del dispositivo superficie di aspirazione ed il cestello rifiuti devono essere montati mentre il dispositivo è integrato o incassato in calcestruzzo. Per evitare l'inquinamento materiale dei fili di acciaio inossidabile si deve prima avvitare la vite a testa piatta, con una croce fessura M5 x 14 mm, nella flangia in acciaio inox. Se i fili di acciaio inox inquinano in ogni caso, si può facilmente pulire con un screwplate M5.

Lo stagno -foil o il laghetto - tappetino devono essere rimossi con un pugno foro i gommini delle viti, per evitare stagno -foil o stagno - mat da ottenere nella flangia.

Prima di montare la controflangia skimmer - stramazzo deve essere installato sul lato del serbatoio.

Una delle due guarnizioni piatte deve essere montato tra la superficie periferica - aspirazione e lo stagno - lamina, la seconda tra lo stagno - pellicola e la controflangia sul lato del serbatoio.

Pulizia e manutenzione

Leggere prima le istruzioni di sicurezza! La FIAP BioSkim attivo richiede pochissima manutenzione ed è molto rispettosa degli animali. Una maniglia di facile uso consente la rimozione semplice e la pulizia dei rifiuti e lasciare -basket. Pulire i rifiuti -basket senza detergenti chimici, regolarmente e, se necessario. Non aggiungere mai prodotti per la cura d'acqua direttamente nel dispositivo (comprese nella dose - nuotatore o dose - stazione, tutti gli altri si dissolvono prima).

Stoccaggio e svernano

Il dispositivo deve essere spento quando le temperature dell'acqua fino a 8 ° C o più tardi quando il primo gelo arriva. Livello dell'acqua inferiore a 15 cm sotto lo skimmer - apertura e rimuovere il setaccio dei rifiuti -basket. Svuotare il dispositivo, pulirlo bene e verificare la presenza di eventuali danni. Il luogo di stoccaggio deve essere inaccessibili per i bambini. Coprire il dispositivo in modo che nessuna acqua piovana sarà entrare in esso. Svuotare tutti i tubi flessibili, tubi e raccordi. La garanzia non copre i danni al gelo.

Parti di usura

La FIAP BioSkim Attivo setaccio rifiuti -basket e la guarnizione in EPDM sono soggette ad usura e non sono in garanzia.

Smaltimento

Il dispositivo deve essere smaltito dalle leggi nazionali. Chiedete al vostro rivenditore di fiducia.

Fallimenti

Problema	Causare	Soluzione
Il dispositivo non è la pulizia per la vostra soddisfazione.	Non abbastanza in streaming in aspirazione-apertura.	- Supporta lo streaming con una cascata o ugello di immissione. - Rimuovere le piante o pietre davanti alla aspirazione-apertura.

Wskazówki do niniejszej instrukcji użytkowania

Przed pierwszym użyciem należy przeczytać instrukcję obsługi i zapoznać się z urządzeniem. W celu zapewnienia prawidłowego i bezpiecznego użytkowania należy bezwzględnie przestrzegać zaleceń bezpieczeństwa.

Zastosowanie zgodne z przeznaczeniem

Seria FIAP BioSkim Active, w dalszej części jako urządzenie, przeznaczona jest wyłącznie do mechanicznego oczyszczania powierzchni ogrodowych oczek wodnych i stawów do pływania zarybionych lub nie oraz basenów pływackich przy temperaturze wody co najmniej +8 °C. Urządzenie jest odpowiednie do pracy w **stawach do pływania i kąpielowych** przy przestrzeganiu krajowych przepisów wykonawczych.

Zastosowanie niezgodne z przeznaczeniem

W przypadku stosowania urządzenia w sposób niezgodny z przeznaczeniem oraz nieprawidłowego obchodzenia się z nim, niniejsze urządzenie może stanowić niebezpieczeństwo dla ludzi. W przypadku stosowania niezgodnego z przeznaczeniem wygasa nasza odpowiedzialność oraz ogólne zezwolenie na eksploatację.

Zalecenia bezpieczeństwa

Ze względów bezpieczeństwa urządzenia tego nie mogą użytkować dzieci i młodzież do 16 roku życia oraz osoby, które nie są w stanie rozpoznać ewentualnych zagrożeń lub też nie są zapoznane z niniejszą instrukcją użytkowania!

Niniejszą instrukcję użytkowania należy starannie przechowywać! W przypadku zmiany właściciela wraz z urządzeniem należy przekazać instrukcję użytkowania. Wszystkie prace wykonywane na tym urządzeniu mogą być wykonywane wyłącznie zgodnie z niniejszą instrukcją.

Wskazówka!

Kombinacja wody i prądu elektrycznego może w przypadku nieprzepisowego podłączenia lub niewłaściwego obchodzenia się, spowodować poważne szkody na zdrowiu a nawet życiu osób.

Uwaga!

Niebezpieczeństwo porażenia prądem elektrycznym. Zadbaj o suche otoczenie miejsc podłączenia kabli. Należy się upewnić, że przewód ochronny nieprzerwanie prowadzi do samego urządzenia. Instalacje, przedłużacze, kable podłączeniowe lub adaptery muszą być koniecznie wyposażone w zestyk ochronny. Sieciowe przewody podłączeniowe nie mogą mieć mniejszego przekroju niż przewody oponowe o oznaczeniu H05 RN-F. Przedłużacze muszą być zgodne z normą DIN VDE 0620. Należy się upewnić, że urządzenie zabezpieczone jest wyłącznikiem różnicowoprądowym (FI lub RCD) o natężeniu znamionowym nie większym niż 30 mA. Instalacje elektryczne przy stawach ogrodowych muszą być zgodne z międzynarodowymi i krajowymi przepisami wykonawczymi. Transformator bezpieczeństwa musi znajdować się w odległości co najmniej 2 m (w Niemczech) i 2,5 m (w Szwajcarii) od brzegu stawu.

Urządzenie jest odpowiednie do pracy w **stawach do pływania i kąpielowych** przy przestrzeganiu krajowych przepisów wykonawczych.

Nigdy nie wolno wprowadzać zmian technicznych na urządzeniu. Stosować tylko oryginalne części zamienne i osprzęt. Naprawy powinny być wykonywane tylko przez autoryzowane placówki serwisowe. Nigdy nie należy filtrować innych cieczy niż woda! W przypadku pytań i problemów, należy dla własnego bezpieczeństwa zgłosić się do wykwalifikowanego elektryka!

Zakres dostawy

- 1x obudowa skimmera z pokrywą ze stali stopowej
- 1x kosz do wychwytywania zanieczyszczeń z sitem 300 mikronów ze stali stopowej
- 1x jaz skimmera ze stali stopowej łącznie z pływakim
- 2x pierścienie uszczelniający z EPDM pasujący do kołnierza ze stali stopowej
- 1x kołnierz ze stali stopowej
- 10x krzyżakowe śruby z łbem wpuszczanym ze stali stopowej M5 x 14 mm

Opis

FIAP BioSkim Active jest profesjonalnym systemem odsysania zanieczyszczeń z powierzchni wody przeznaczonym do mechanicznego uzdatniania wody w oczkach ogrodowych oraz stawach do pływania i basenach w naturalnym otoczeniu. Jest to absolutna innowacja w konstrukcjach urządzeń odsysających zanieczyszczenia z powierzchni wody. Dzięki sprawdzonemu od lat situ FIAP SpaltSieb Active (300 mikronów) zatrzymywane są również najdrobniejsze cząsteczki zanieczyszczeń i glony.

- Zalecana wydajność pompy 4.500 – 12.000 l / h dla FIAP BioSkim Active 12.000
- Zalecana wydajność pompy 4.500 – 20.000 l / h dla FIAP BioSkim Active 20.000
- Doskonała wydajność odsysania
- Idealne rozwiązanie dla grawitacyjnych systemów filtracyjnych oraz systemów filtracyjnych z pompą
- Łatwa instalacja dzięki kołnierzowaniu folii oraz łatwa konserwacja
- Instalacja również bezpośrednio w murze (grubość ściany do 26mm)
- Możliwość kombinacji z pompami FIAP Aqua Active Profi lub FIAP Aqua Active Eco
- Przyłącze rurowe DN150 i przyłącze pompy 2" gwint wewnętrzny
- Materiał: stal stopowa

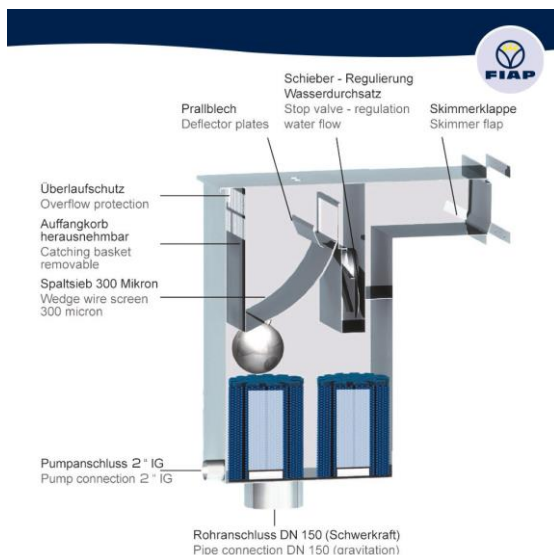

Montaż

W celu uzyskania optymalnej sprawności urządzenie do odsysania zanieczyszczeń z powierzchni wody (FIAP BioSkim Active) należy zamontować jako zwrócone ku kierunkowi, z którego głównie wieją wiatry. Wiatry wieją przeważnie z zachodu ku brzegowi po stronie wschodniej. Dzięki temu cząsteczki zanieczyszczeń będą kierowane przez wiatr idealnie w kierunku otworu ssącego. Pomocniczo można wytworzyć prądy wodne. Przy montażu należy dodatkowo pamiętać, aby przed otworem ssącym nie umieszczać żadnych roślin lub kamieni, gdyż spowodują one obniżenie stopnia sprawności urządzenia odsysającego (FIAP BioSkim Active).

Sposób postępowania zgodny z kolejnością przedstawioną na rysunkach:

1. Zaznaczyć z zastosowaniem kołnierza skimmera.
2. Za pomocą wiertarki w 4 rogach, w przypadku blachy, tworzywa lub włókna szklanego w zarysie kołnierza skimmera wykonać po jednym otworze. W przypadku folii do stawów wykonać to za pomocą ostrego noża.
3. Za pomocą wyrzynarki wyciąć wykrój w blasze, tworzywie lub włóknie szklanym itd. w przypadku folii do stawów wykonać to za pomocą ostrego noża.
4. Ewentualnie za pomocą pilnika wygładzić wykrój i usunąć zadziory.

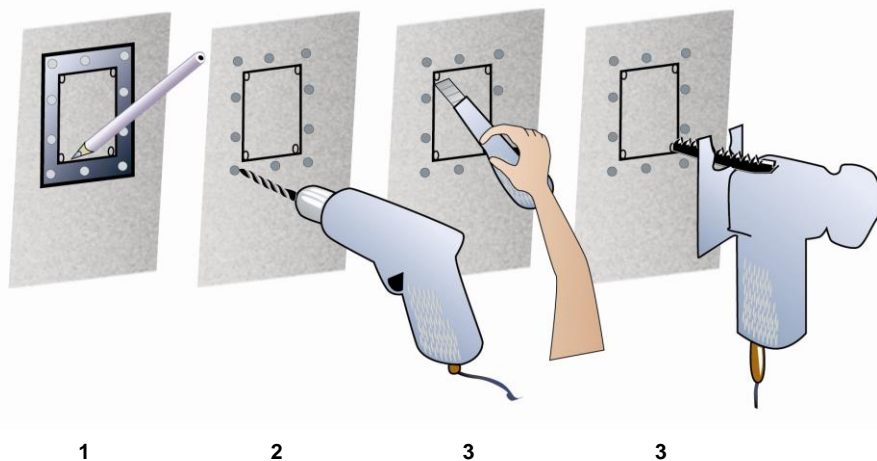

Ważne:

Wysokość poziomu wody w stawie lub basenie może maksymalnie wynosić 60 mm poniżej górnej krawędzi kołnierza skimmera (co odpowiada max poziomowi wody 15 – 20 mm poniżej zamkniętego jazu skimmera).

Przestrzegać maksymalnego poziomu wody! (patrz rysunek)

FIAP BioSkim Active 12.000

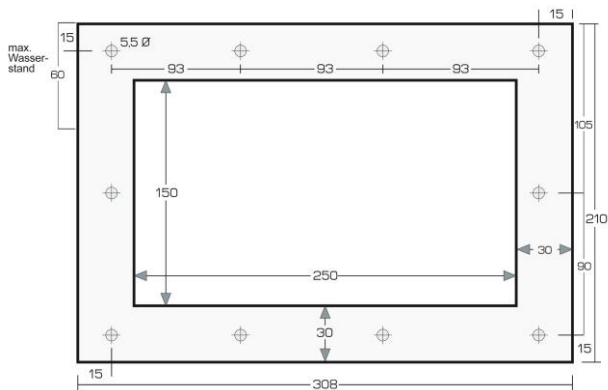

FIAP BioSkim Active 20.000

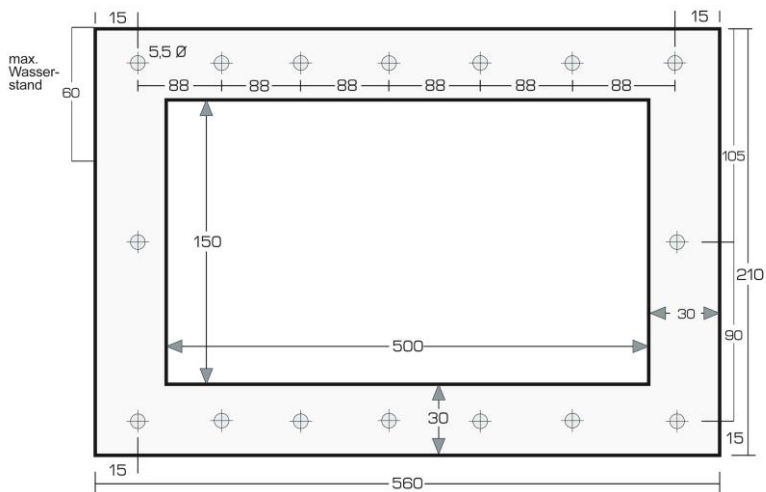

Pokrywa urządzenia do odsysania zanieczyszczeń z powierzchni oraz kosz do wychwytywania zanieczyszczeń z sitem powinny zostać zamontowane w trakcie wykonywania obmurówki lub betonowania, co pozwoli zagwarantować wymaganą stabilność. W celu uniknięcia zabrudzenia gwintu ze stali stopowej należy, przed instalacją, wkręcić w gwint ze stali stopowej wchodzące w zakres dostawy krzyżakowe śruby ze stali stopowej z łbem wpuszczanym M5 x 14 mm. Jeżeli gwint ze stali stopowej ulegnie zabrudzeniu mimo podjęcia opisanego działania zapobiegawczego, to bez problemu można ponownie oczyścić gwint ze stali stopowej za pomocą gwintownika M5.

W przypadku folii lub włókniny do stawów należy za pomocą dziurkacza wykonać przepusty śrub tak, aby nadmiar folii lub włókniny do stawów nie wcierał się w gwint.

Jaz skimmera musi zostać zabudowany w skimmerze od strony basenu jeszcze przed montażem przeciwkołnierza. Pomiędzy urządzeniem do odsysania zanieczyszczeń z powierzchni a folią do stawów musi zostać zamontowana jedna z dwóch płaskich uszczelek. Drugą należy zamontować od strony basenu pomiędzy folią do stawów a przeciwkołnierzem.

Czyszczenie i konserwacja

W pierwszej kolejności należy stosować się do zaleceń bezpieczeństwa! FIAP BioSkim Active nie wymaga większej konserwacji i jest przyjazny dla zwierząt. Dzięki zastosowaniu przyjaznego dla użytkownika uchwytu na koszu do zanieczyszczeń z sitem oraz zbieraczem liści jest on łatwy do opróżnienia. Kosz do wychwytywania zanieczyszczeń z sitem, wchodzący w skład urządzenia do odsysania zanieczyszczeń z powierzchni, należy czyścić regularnie i wg potrzeby, bez stosowania środków chemicznych. Środków do pielęgnacji wody nigdy nie należy podawać bezpośrednio do urządzenia do odsysania zanieczyszczeń z powierzchni.

(Tabletki do pływalki dozującego lub stacji dozującej, wszystkie inne środki po uprzednim rozpuszczeniu bezpośrednio do basenu)

Przechowywanie/zimowanie

Przy temperaturach wody poniżej 8 °C lub najpóźniej przed spodziewanymi mrozami należy bezwzględnie wyłączyć urządzenie z pracy. Spuścić wodę do poziomu 15 cm poniżej otworu skimmera i wyjąć kosz z sitem do wychwytywania zanieczyszczeń. Opróżnić urządzenie, przeprowadzić gruntowne czyszczenie i przy okazji sprawdzić pod kątem ewentualnych uszkodzeń. Miejsce przechowywania musi być niedostępne dla dzieci. Urządzenie do odsysania zanieczyszczeń z powierzchni należy zakryć w taki sposób, aby nie przenikała do niego woda deszczowa. O ile to możliwe opróżnić wszelkie węże, przewody rurowe i przyłącza. Gwarancja nie obejmuje szkód spowodowanych działaniem mrozu.

Części zużywalne

Wchodzący w skład FIAP BioSkim Active kosz z sitem do wychwytywania zanieczyszczeń i pierścienie uszczelniające z EPDM są częściami zużywalnymi i nie podlegają gwarancji.

Usuwanie odpadów

Urządzenie należy zutylizować zgodnie z przepisami ustaw krajowych. Zapytaj swojego sprzedawcę.

Zakłócenia

Zakłócenie	Przyczyna	Pomoc
Urządzenie oczyszcza w stopniu niezadowalającym	Niewystarczający ruch strumienia w kierunku otworu ssącego	- wytworzyć pomocnicze prądy wodne za pomocą wodospadu lub dysz wlotowych - usunąć rośliny lub kamienie umiejscowione przed otworem ssącym

Návod k použití

Před prvním použitím si prosím důkladně přečtěte návod k použití a seznamte se s produktem. Vždy dodržujte bezpečnostní pokyny pro správné a bezpečné používání přístroje.

Správné použití (Použití v souladu s návodem použití)

Řada FIAP BioSkim Active, dále jen přístroj, je určen výhradně pro mechanické čištění vodní hladiny zahradních jezírek a koupacích bazénů, s nebo bez ryb, s teplotou vody min. +8 °C. V souladu s platnými vnitrostátní předpisy je přístroj vhodný pro použití v plaveckých a koupacích bazénech.

Nesprávné použití (Použití, které není v souladu s návodem použití)

V případě porušení bezpečnostních předpisů, příp. nesprávné manipulaci, může být tento přístroj zdrojem nebezpečí. V případě nesprávného použití zaniká záruka a provozní licence.

Bezpečnostní upozornění

Z bezpečnostních důvodů děti mladší 16 let a osoby, které nejsou schopny rozpoznat případné nebezpečí, a které nejsou obeznámeni s tímto návodem k použití, nesmí tento přístroj používat!

Uschovejte prosím tento návod k použití na bezpečném místě! V případě změny majitele tohoto přístroj předejte i návod k použití. Veškeré manipulace/činnosti lze provádět pouze v souladu s tímto návodem použití.

Upozornění!

V případě nesprávné manipulace nebo nesprávného připojení přístroje, dále pak kombinace vody a elektrické energie, může být přístroj zdrojem vážného nebezpečí života.

Pozor!

Nebezpečí úrazu elektrickým proudem. Dbejte na suché okolí kabelových přípojek. Ujistěte se, že je přístroj řádně uzemněn. Používejte jen kabely, instalace, adaptéry, prodlužovací vedení s ochrannými kontakty, schválené pro venkovní použití! Přívodní síťové vedení nesmí mít příliš slabý průřez, používejte gumové hadicové vedení se zkratkou H05RN-F. Prodlužovací vedení musí odpovídat normě DIN VDE 0620. Vedení používat jen v rozvinutém stavu. Zajistěte, aby byl přístroj jištěn přes proudový chránič s konstrukčním svodovým proudem max. 30mA. Elektrické instalace u zahradních jezírek a bazénů musí odpovídat národním a mezinárodním předpisům zřizovatele. Bezpečnostní transformátor musí mít minimální odstup od vody 2,5m (Německo) a 2m (Švýcarsko). Přístroj je určen pro nasazení v plaveckých a koupacích jezírkách při dodržení národních předpisů pro zřizovatele. Nikdy neprovádějte technické změny na přístroji. Používejte pouze originální náhradní díly a příslušenství. Opravy ponechte pouze na autorizované servisní oddělení. Nikdy nefiltrujte jiné kapaliny než vodu! V případě dotazů či problému, se v rámci vlastní bezpečnosti obraťte na profesionály!

Obsah balení

- 1x plášť s víkem z nerezové oceli
- 1x filtrační koš na odpad se štěrbínovým sítím (300 micr.) z nerezové oceli
- 1x přílivová dvířka z nerezové oceli vč. plováku
- 2x EPDM těsnící kroužek
- 1x příruba z nerezové oceli
- 10x nerezové křížové šrouby se zápustnou hlavou M5 x 14 mm

Popis

FIAP BioSkim je profesionální zařízení určené výhradně pro mechanické čištění vodní hladiny zahradních jezírek, biotopních nádrží a koupacích bazénů. Revoluční vývoj v oblasti mechanického čištění vodní hladiny. Po dlouhém vývoji je na trhu velmi účinný skimmer FAIP SpaltSieve Active , který odfiltruje i nejmenší částičky nečistot do velikosti 300 micronů (vč. zbytků řas).

- Doporučený výkon čerpadla 4.500 – 12.000 l / h pro model FIAP BioSkim Active 12.000
- Doporučený výkon čerpadla 4.500 – 20.000 l / h pro model FIAP BioSkim Active 20.000
- Vynikající filtrační schopnost
- Ideální pro gravitační a čerpadlové filtrační systémy
- Jednoduchá instalace a údržba
- Možná instalace přímo do stěny bazénu (max.síla zdi 26mm)
- Kompatibilní s čerpadly řady FIAP Aqua Active Profi a FIAP Aqua Active
- Připojení DN150 a připojení čerpadla 2" vnitřní závit
- Vyrobeno z nerezové oceli

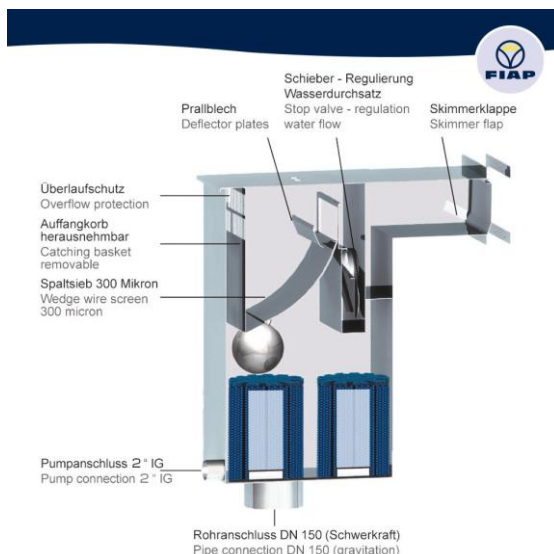

Montáž

Pro dosažení optimální účinnosti odsávání nečistot z vodní hladiny (FIAP BioSkim Active) umístěte tento přístroj proti hlavnímu směru proudění větru. Obvykle hlavní směr proudění větru je východní. Správné umístění ve směru proudění větru zajistí efektivní sběr hladinových nečistot. Tento přirozený proces můžete podpořit pomocí vhodně umístěných dodatečných proudů (stěnové trysky, vodopádky). Odstraňte z blízkosti sacího otvoru kameny či vodní rostliny, které by mohly výrazně snížit efektivitu sběru nečistot vodní hladiny.

Instalace (podle níže uvedených obrázků)

1. Použijte skimer-přírubu a obkreslete
2. V případě instalace přístroje k železným, plastovým nebo sklolaminátovým stěnám jezírka použijte vrtačku, odvrtejte díry v rozích příruby. V případě instalace přístroje do foliových jezírek použijte nůž.
3. K proříznutí vstupního otvoru použijte přímočarou pilu (železná, plastová nebo sklolaminátové stěny jezírka) nebo nůž (fólie).
4. Bude-li nezbytné začistěte hrany řezu.

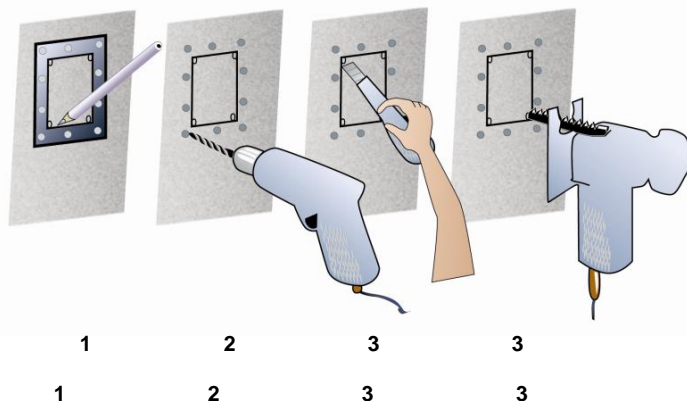

Důležité

Přístroj umístěte tak, aby maximální vodní hladina zahradního jezírka nebo bazénu byla 60mm pod horní hranou skimer-příruby (viz obrázek). Zajistěte kontrolu maximální výšky hladiny vody.

FIAP BioSkim Active 12.000

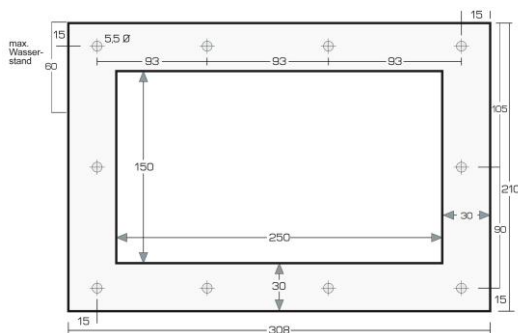

FIAP BioSkim Active 20.000

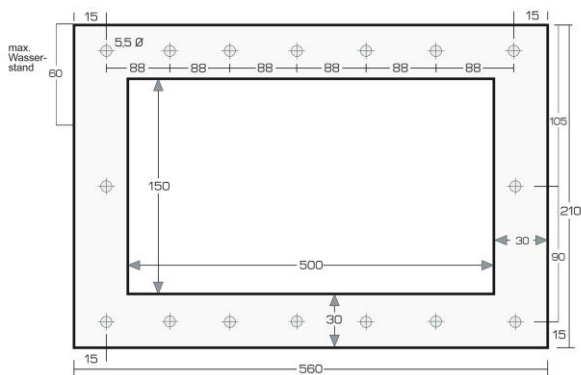



Plášť FIAP BioSkim Active připojte na rozvod a zabetonujte, tím zajistíte potřebnou stabilitu přístroje. Přibalené spojovací materiály použijte tak, aby šrouby s drážkou byly instalovány vně přístroje a šrouby s křížovou hlavou M5 x 14 mm byly instalovány na přírubě, čímž předejdete znečištění drážek šroubů. V případě, že i přesto dojde k znečištění, použijte M5 závitnici. Odstraňte přebytečný materiál vně vstupního otvoru přístroje. Před montáží skimer-příruby pevně instaluje konstrukce přístroje. Jedno ze dvou plochých těsnění musí být umístěno mezi tělem přístroje a stěnou jezírka a druhé musí být mezi stěnou jezírka a skimer-přírubou.

Čištění a údržba

Přečtete se bezpečností pokyny! FIAP BioSkim Active vyžaduje jednoduchou a časově nenáročnou údržbu. Snadná manipulace a čištění filtračního koše. Filtrační koš čistěte pravidelně, nepoužívejte žádné chemické čisticí prostředky, pokud to není nezbytně nutné. Nikdy neaplikujte přípravky na úpravu vody přímo do přístroje.

Skladování a přezimování

Přístroj nesmí být provozován v případě že se sníží teplota vody pod 8°C. Před příchodem prvních mrazů snižte vodní hladinu 15 cm pod spodní hranu skimer-příruby a vyjměte filtrační koš(síto). Vyprázdněte a důkladně vyčistěte a zkontrolujte případné poškození přístroje. Skladujte mimo dosah dětí. Přístroj zakryjte tak aby byl chráněn před dešťovými srážkami. Vyprázdněte všechny přípojné rozvody. Záruka se nevztahuje na poškození mrazem.

Opotřebované díly

FIAP BioSkim Active filtrační koš, štěrbínové síto a EPDM těsnění jsou zařízení běžné spotřeby a nevztahuje se na ně 2-letá záruka.

Likvidace

Přístroj musí být likvidován dle platných národních zákonných ustanovení. Informujte se u Vašeho odborného prodejce.

Poruchy

Problém	Příčina	Řešení
Přístroj nečistí k Vaší spokojenosti	Nedostatečné proudění vody	Podpořte proudění vodopádem či tryskou Odstraňte rostliny nebo kameny z přední části přístroje

RU

Инструкция по эксплуатации

Прочитайте эту инструкцию и ознакомьтесь с изделием перед первым его использованием. Для правильной и безопасной эксплуатации необходимо соблюдать инструкцию по технике безопасности.

Надлежащее использование в соответствии с инструкциями

Серия скиммеров FIAP BioSkim Active, далее называемые изделия, предназначены для механической очистки поверхности воды садовых прудов и прудов для плавания при температуре воды, по крайней мере, +8°C. Изделия подходят для использования в прудах для купания при соответствии с национальной монтажной документацией.

Ненадлежащее использование в нарушение инструкции

Это изделие может вызвать опасность для людей, если используется не в соответствии с инструкциями и при неправильном обращении. Если это изделие используется ненадлежащим образом, мы не представляем никакой гарантии и аннулируем лицензию на эксплуатацию.

Предупреждения по безопасности эксплуатации

По соображениям безопасности, детям до 16 лет, а также людям, которые не могут осознавать возможную опасность или не знакомы с настоящей инструкцией по эксплуатации, не разрешается пользоваться изделием!

Храните настоящую инструкцию по эксплуатации. Передайте эту инструкцию следующему владельцу изделия. Все работы с этим изделием должны выполняться в соответствии с настоящей инструкцией.

Внимание!

Комбинация воды и электричества может привести к гибели или серьезному повреждению электрическим током, если изделие неправильно подсоединить к источнику электропитания или неправильно эксплуатировать.

Внимание!

Опасность поражений электрическим током. Убедитесь, что все кабельные соединения сухие! Убедитесь, что заземляющий проводник, подсоединенный к изделию не имеет разрывов. Используйте только установки, переходники, удлинители или силовые кабели с защищенными контактами и изготовленные для применения на открытом воздухе! Электрические цепи не должны иметь поперечное сечение меньше, чем кабель H05RN-F в резиновой изоляции. Удлинители должны отвечать стандарту DIN VDE 0620. Раскрутите кабели перед использованием. Убедитесь, что изделие оборудовано устройством защитного отключения с номинальным отключающим дифференциальным током максимум 30 мА. Электрические сооружения в садовых прудах и прудах для купания должны отвечать требованиям национальных и международных инструкций по монтажу. Безопасный трансформатор необходимо устанавливать на расстоянии от пруда, по крайней мере 2 м в Германии и 2,5 м в Швейцарии. Изделия являются подходящим для использования в **прудах для купания** при соответствии с национальной документацией по монтажу. Никогда не вносите в изделие технические изменения. Используйте только оригинальные запасные части и принадлежности. Ремонт должен производиться только уполномоченными сервисными центрами. Никогда не фильтруйте никакие другие жидкости кроме воды! Для вашей собственной безопасности, консультируйтесь с компетентным электриком, когда Вы имеете вопросы или сталкиваетесь с проблемами.

Объем поставки

- 1x корпус скиммера с крышкой из нержавеющей стали
- 1x корзина – сито из нержавеющей стали для сбора мусора, с ячейкой сита размером 300 микронов
- 1x переливное устройство из нержавеющей стали, включая плавающее тело
- 2x прокладки из каучука EPDM для фланца из нержавеющей стали
- 1x фланец из нержавеющей стали
- 10x винтов из нержавеющей стали с плоской головкой, с крестообразным шлицом M5 x 14 мм

Описание

Изделие FIAP BioSkim Active предназначено для механической обработки воды - профессиональная система извлечения мусора с водных поверхностей садовых прудов, природных водоемов для купания и плавания. Это новейшая разработка изделий для всасывания воды с поверхности. Многократно опробованное изделие FIAP SpaltSkim Active (300 микронов) задерживает даже мельчайшие частицы грязи и водорослей.

- Рекомендованная производительность насоса 4500 л/ч – 12 000 л/ч для FIAP BioSkim Active 12.000
- Рекомендованная производительность насоса 4500 л/ч – 20 000 л/ч для FIAP BioSkim Active 20.000
- Выдающаяся производительность всасывания
- Идеально подходит для гравитационных систем фильтрации (подача воды самотеком) и насосных систем фильтрации (подача воды под напором)
- Легкая установка и обслуживание путем отгибания пленки
- Альтернативная установка в каменную кладку (толщина стены до 26 мм)
- Совместимы с насосами FIAP Aqua Active Profi или FIAP Aqua Active Eco
- Размер подсоединяемой трубы - Ду150 , подсоединение к насосу резьбовое 2"
- Материал - нержавеющая сталь

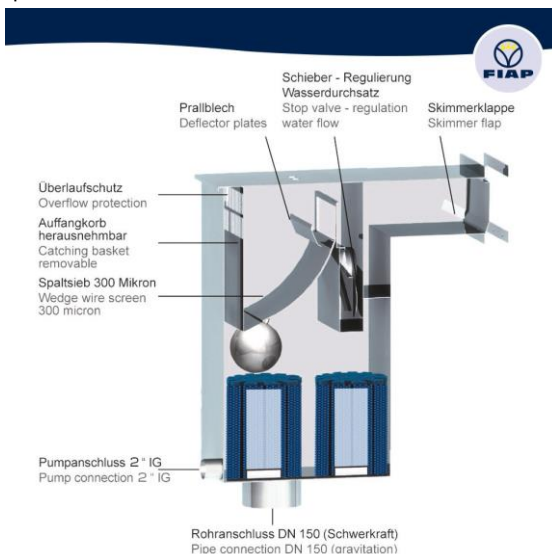

Сборка

Для оптимальной эффективности изделие для всасывания воды с водной поверхности (FIAP BioSkim Active) должно быть установлено против главного направления ветра. Главное направление ветра - по большей части восточный берег. Таким образом, частицы грязи могут превосходно плыть в направлении отверстия всасывания. Чтобы поддерживать этот процесс, Вы можете создать дополнительный поток воды. При установке удостоверьтесь, что перед отверстием для всасывания не расположены растения или камни. Они могут сократить эффективность изделия для всасывания воды с водной поверхности (FIAP BioSkim Active).

Установка согласно последовательности картинок

1. Использовать фланец скиммера для разметки.
2. Если материал - металлический лист, пластмасса или стекловолокно просверлите дрелью четыре отверстия по углам внутри фланца скиммера. Если это – прудовая пленка, используйте острый нож.
3. С помощью электрического лобзика вырежьте металлический лист, пластмассовый материал, стекловолокно и так далее.
4. В случае необходимости используйте слесарную пилу для выравнивания и зачистки вырезки.

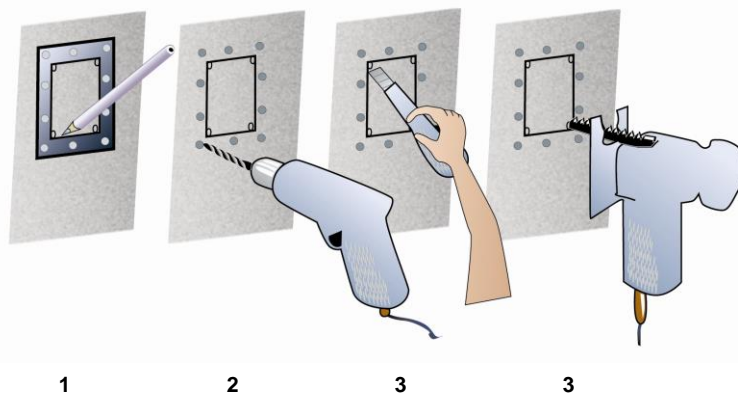

Внимание:

Уровень воды в пруду или бассейне не может быть ниже верхней кромки фланца скиммера более чем на 60 см (равняется максимальному уровню воды на 15-20 мм ниже закрытого переливного устройства).

Всегда обращайтесь внимание на максимальный уровень воды (см. рис.)!

FIAP BioSkim Active 12.000

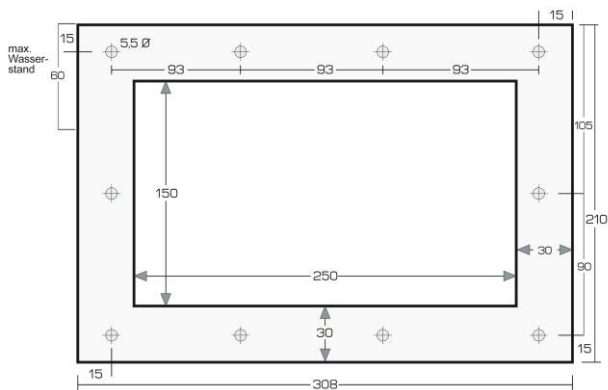

FIAP BioSkim Active 20.000

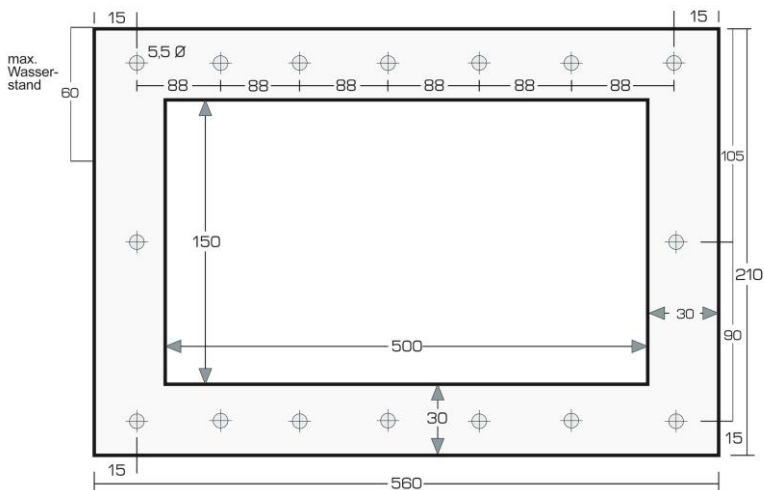



Для обеспечения устойчивости, необходимо установить крышку устройства всасывания воды и корзины для мусора, в то время как изделие встраивается или закладывается в бетон. Чтобы избежать существенного загрязнения резьбы, сначала Вы должны вернуть винт с плоской головкой М5 x 14 мм, во фланец из нержавеющей стали. Если резьба все равно загрязняется, Вы можете легко чистить ее с помощью винтореза М5.

Прудовая пленка или цинковка должны быть удалены ударом из отверстий для винтов, чтобы препятствовать прудовой пленке или цинковке попаданию во фланец.

Перед установкой ответного фланца в резервуар должно быть установлено переливное устройство скиммера.

Одна из двух плоских прокладок должна быть установлена между устройством всасывания и прудовой пленкой водоема, вторая между прудовой пленкой и ответным фланцем со стороны резервуара.

Очистка и техническое обслуживание

Сначала прочитайте инструкции по технике безопасности! FIAP BioSkim Active требует очень небольшого обслуживания и это очень благоприятно для животных. Легкая в использовании ручка позволяет просто удалять мусор и чистить корзину для мусора. Чистите корзину для мусора без химических очистителей, регулярно и в случае необходимости. Никогда не добавляйте продукты для обработки воды непосредственно в изделие (таблетки в плавающий дозатор или дозирующее устройство, все другие сначала растворите).

Зимнее хранение Изделие должно быть выключено, когда температуры воды становится ниже 8 °C или, в крайнем случае, когда наступает первый мороз. Понижьте уровень воды до 15 см ниже отверстия скиммера и достаньте корзину для мусора. Слейте из изделия воду, почистите его должным образом и проверьте на возможное наличие повреждений. Место хранения должно быть недоступным для детей. Покройте устройство так, чтобы на него не попадала дождевая вода. Слейте воду из всех шлангов, труб и соединителей. Гарантия не включает ответственность за повреждения от мороза.

Изнашивающиеся части

Фильтрующая корзина (сито) для мусора и каучуковые прокладки скиммера FIAP BioSkim Active являются изнашивающимися частями и не включены в гарантийные обязательства.

Утилизация

Устройство должно утилизироваться согласно национальным законам. Обращайтесь к вашему дилеру.

Неисправности

Неисправности	Причина	Решение
Изделие очищает воду не удовлетворительно	Недостаточный поток через отверстия всасывания	- Усильте поток с помощью водопада или направляющих на входе. - Удалите камни и водоросли, находящиеся перед отверстием всасывания.

Indicații referitoare la acest manual de instrucțiuni

Înainte de prima utilizare persoana în cauză va citi aceste instrucțiuni de utilizare și se va familiariza cu dispozitivul. Se va acorda o atenție deosebită instrucțiunilor de siguranță în vederea unei utilizări corecte și sigure.

Utilizare conform dispozițiilor

Seria de fabricație FIAP BioSkim Active, dispozitivul numit în continuare, este utilizat exclusiv pentru curățarea mecanică a suprafeței iazurilor sau a bazinelor, prevăzute sau nu cu pește, și a bazinelor de înot la o temperatură a apei de cel puțin + 8° C.

Dispozitivul este ideal pentru utilizarea în **bazine de înot și îmbăiere** cu condiția respectării normelor naționale ale constructorului.

Utilizare necorespunzătoare

În caz de utilizare necorespunzătoare și tratament incorect, acest dispozitiv poate fi considerat periculos pentru persoane. În caz de utilizare necorespunzătoare răspunderea noastră încetează iar permisiunea generală de utilizare va fi anulată.

Instrucțiuni de siguranță

Din motive de siguranță copiii și tinerii sub 16 ani precum și persoanele, care nu pot recunoaște eventualele pericole sau care nu sunt familiarizate cu această indicație de utilizare nu au voie să utilizeze acest dispozitiv!

Vă rugăm să păstrați această instrucțiune de utilizare la loc sigur! În cazul schimbării proprietarului această instrucțiune de siguranță va fi dată acestuia. Toate lucrările cu acest dispozitiv pot fi efectuate doar în conformitate cu prezenta instrucțiune.

Indicație!

Combi-nația de apă și electricitate poate duce în cazul unei conexiuni necorespunzătoare sau a unei mănui-ri incorecte la un pericol serios pentru corp și viață.

Atenție!

Pericol de electrocutare. Racordul pentru cablu se va poziționa într-o zonă uscată.

Persoana în cauză se va asigura, că conductorul de siguranță este dus neîntrerupt până la dispozitiv.

Se vor utiliza instalații, adaptoare, prelungitoare și conducte de legătură cu protecție, care sunt permise pentru utilizarea exterioară! Conductele de legătură din rețea nu au voie să aibă o secțiune mai redusă decât tuburile de cauciuc cu însemnul scurt H05 RNF. Prelungitoarele trebuie să

corespundă DIN VDE 0620. Conductele se vor utiliza doar derulate. Persoana în cauză trebuie să se asigure că dispozitivul este asigurat cu un dispozitiv de protecție contra întreruperii de curent (FI respectiv RCD) cu o dimensionare a întreruperii de curent nu mai mare de 30 mA. Instalațiile electrice din iazuri și piscine trebuie să corespundă dispozițiilor internaționale și naționale ale constructorului.

Transformatorul de siguranță trebuie să aibă o distanță minimă până la marginea iazului de 2 m în Germania și 2,5 m în Elveția. Dispozitivul este potrivit pentru utilizarea în **iazuri și piscine** cu condiția respectării dispozițiilor naționale ale constructorului.

Nu se vor efectua niciodată modificări tehnice la dispozitiv. Se vor folosi doar componente și accesorii originale. Reparațiile vor fi efectuate doar de către personalul autorizat. Nu se vor filtra alte fluide în afară de apă! În cazul apariției unor întrebări sau probleme adresați-vă pentru propria dumneavoastră siguranță unui electrician calificat!

Componente livrate

- 1x carcasă Skimmer cu capac din oțel inoxidabil
- 1x coș de sită pentru reținerea murdăriei cu element sită 300 Micron din oțel inoxidabil
- 1x dig skimmer din oțel inoxidabil inclusiv corpuri plutitoare
- 2x EPDM inel de etanșare potrivit pentru șablonul din oțel inoxidabil
- 1x șablon din oțel inoxidabil
- 10x șuruburi cu cap înecat din oțel superior cu filet dublu încrucișat M5 x 14 mm

Descriere

Dispozitivul FIAP BioSkim Active este un aspirator profesional de curățare a suprafeței apei pentru tratarea mecanică a apei din iazuri și piscine. O inovație absolută în dezvoltarea aspiratoarelor de curățare a suprafeței apei, deoarece mult utilizatul dispozitivul FIAP SpaltSieb Active (300 Micron) reușește să rețină și cele mai mici particule de murdărie și alge.

- Capacitate de pompare recomandată 4.500 – 12.000 l / h pentru FIAP BioSkim Active 12.000
- Capacitate de pompare recomandată 4.500 – 20.000 l / h pentru FIAP BioSkim Active 20.000
- Capacitate de aspirare remarcabilă
- Ideal pentru sisteme de filtrare cu versiunea gravitație și sisteme de filtrare cu pompă
- Ușor de instalat și întreținut datorită flanșării cu folie
- Instalare alternativă și în zidărie (grosimea zidului până la 26mm)
- Compatibil cu pompele FIAP Aqua Active Profi sau FIAP Aqua Active Eco
- Conexiune la conductă DN150 și conexiune la pompă 2" filet interior
- Material oțel inoxidabil

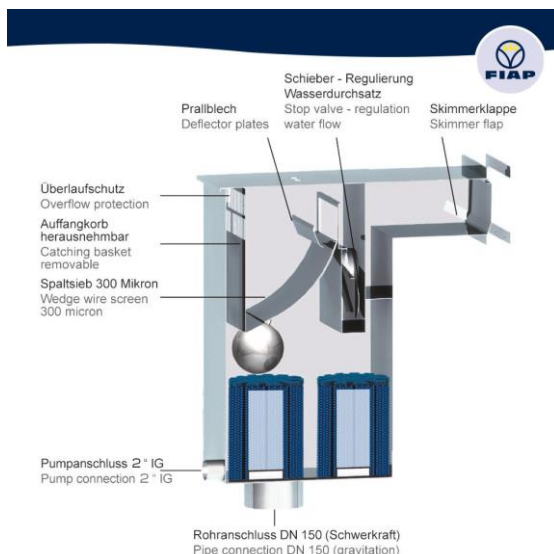

Montaj

Pentru a obține un randament optim, aspiratorul de curățare a suprafeței apei (FIAP BioSkim Active) trebuie montat contra direcției principale a vântului. Direcția principală a vântului este cel mai adesea în partea estică a malului. Particulele de murdărie sunt astfel purtate perfect de către vânt în direcția deschiderii de aspirare. Pentru a ajuta la acest proces, pot fi creați curenți de apă. Suplimentar se va acorda atenție ca la montare să nu se pună plante sau pietre în fața deschiderii de aspirare. Acestea pot diminua randamentul aspiratorului de curățare a suprafeței apei (FIAP BioSkim Active).

Instalare în conformitate cu ordinea imaginilor de mai jos:

5. Marcare cu ajutorul șablonului skimmer
6. Cu ajutorul mașinii de găurit se vor efectua găuri în cele 4 colțuri, în interiorul mărcării șablonului skimmer indiferent de material – tablă, plastic sau sticlă. În cazul foliei de iaz se va utiliza un cuțit ascuțit pentru efectuarea găurilor.
7. Cu ajutorul unui ferăstrău mecanic se va decupa tabla, plasticul, sticla ș.a.m.d. În cazul foliei de iaz se va utiliza un cuțit ascuțit pentru efectuarea decupajului.
8. Dacă este necesar se va utiliza o pilă pentru a șlefui și debavura tăietura.

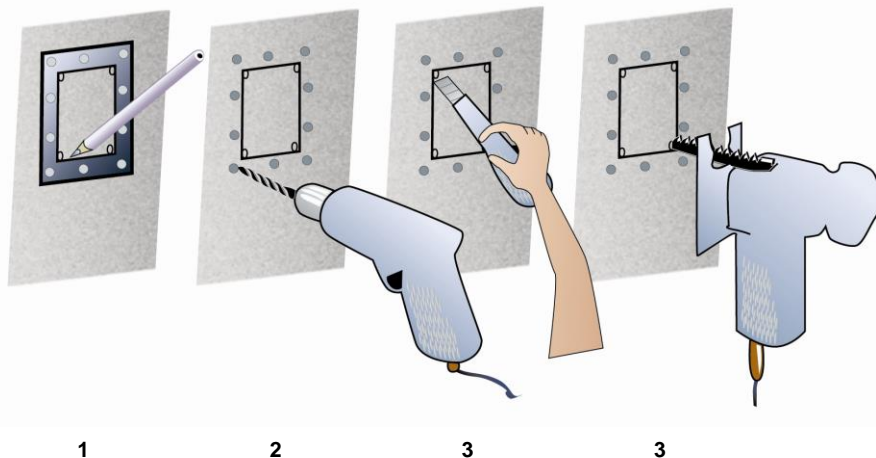

Important:

Nivelul apei din iaz sau piscină poate să ajungă până la max. 60 mm sub muchia superioară a șablonului skimmer (corespunde unui nivel max. al apei de 15 – 20 mm sub digul skimmer închis)! (vezi imagine)

FIAP BioSkim Active 12.000

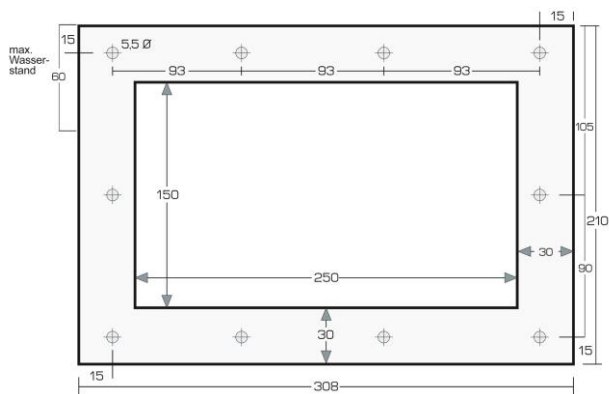

FIAP BioSkim Active 20.000

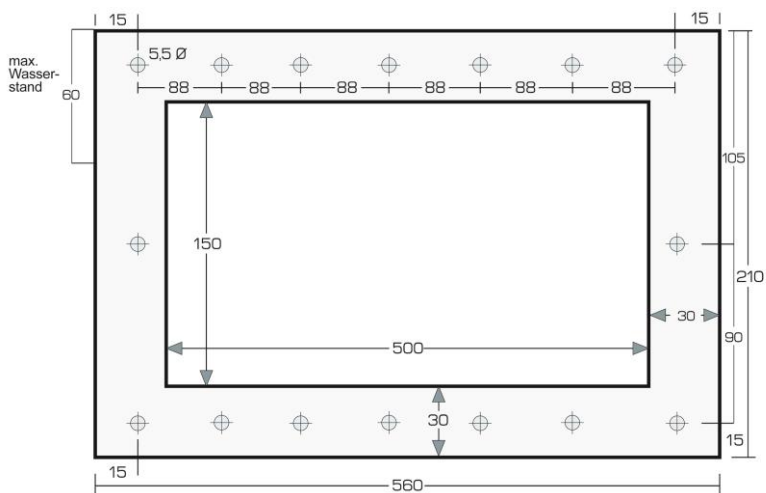

Capacul aspiratorului de curățare a suprafeței apei și coșul de sită pentru reținerea murdăriei trebuie montate în timpul zidirii sau a betonării, pentru a asigura stabilitatea necesară. Pentru a evita murdărirea fileturilor din oțel inoxidabil, șuruburile cu cap înecat din oțel inoxidabil, filet dublu încrucișat M5 x 14 mm se vor înfileta pe fileturile din oțel inoxidabil înainte de instalare. În cazul în care fileturile din oțel inoxidabil se vor murdări în ciuda măsurii luate, acestea vor putea fi curățate fără probleme cu un disc de fileturi M5.

Folia de iaz respectiv pătura de iaz trebuie îndepărtată cu un dorn de găurit din garnitura de înșurubare pentru a preveni ca acestea să pătrundă în șablon.

Înainte de montarea contrașablonul, digul skimmer trebuie instalat pe marginea bazinului. Una dintre cele două garnituri plate de etanșare trebuie montată între aspiratorul de curățare a suprafeței apei și folia de iaz. Cea de-a doua între folia de iaz și contrașablonului pe marginea bazinului.

Curățare și întreținere

Se va acorda o atenție deosebită instrucțiunilor de siguranță! Dispozitivul FIAP BioSkim Active nu necesită multe lucrări de întreținere. Datorită coșului de sită pentru reținerea murdăriei și frunzelor, dispozitivul poate fi golit foarte ușor. Coșul de sită pentru reținerea murdăriei de la suprafață trebuie curățat regulat și în funcție de necesitate fără detergenți chimici. Nu se vor adăuga în dispozitiv produsele de îngrijire a apei utilizate în casă (tablete în plutitorul de dozare sau stația de dozare, toate celelalte substanțe se dizolvă și se introduc direct în bazin).

Depozitare/ Depozitare pe timp de iarnă

La temperaturi ale apei sub 8 °C sau cel târziu până la primul îngheț trebuie scos din funcțiune dispozitivul. Se va lăsa să se scurgă apa până la 15 cm sub deschiderea skimmer și se va evacua coșul de sită pentru reținerea murdăriei. Se va goli dispozitivul, se va efectua o curățare temeinică și se va verifica asupra eventualelor defecțiuni. Locul de depozitare nu trebuie să fie la îndemâna copiilor. Se va acoperi aspiratorul de curățare a suprafeței apei în așa fel încât să nu poată pătrunde apa de ploaie. Furtunurile, conductele și conexiunile se vor goli cât de bine posibil. Garanția nu acoperă defecțiuni produse de îngheț.

Componente uzate

Coșul de sită pentru reținerea murdăriei FIAP BioSkim Active și inelele de etanșare EPDM sunt componente care se uzează și nu fac obiectul garanției.

Evacuare

Dispozitivul trebuie îndepărtat/ evacuat conform dispozițiilor naționale în vigoare. Se va întreba furnizorul de specialitate.

Defecțiuni

Defecțiune	Cauză	Remediu
Dispozitivul nu curăță coresponzător	Nu sunt suficienți curenți la deschiderea de aspirare	- se vor produce curenți cu ajutorul unei cascade sau unei duze de admisiune - se vor îndepărta eventualele plante sau pietre din fața deschiderii de aspirare

HU

Figyelmeztetés a használati utasítás

Kérjük, olvassa el az utasításokat, mielőtt az első használat és megismerkedhetnek ezzel a készülékkel. Meg kell, hogy kövesse a biztonsági utasítások a helyes és biztonságos használata .

Megfelelő használat szabályai szerint

A sorozat FIAP BioSkim aktív , tovább nevezett készülék csak a mechanikai tisztítás a felület kerti és az úszás - tavak és a víz hőmérséklete legalább + 8 ° C-on
A készülék alkalmas a használatra uszoda - tavak a megfelelést a nemzeti konstruktor előírásoknak.

Használja nincs összhangban az előírásoknak

Ez a készülék is jelent veszélyt az emberre , ha nem használják a szabályok szerint , és ha nem megfelelő kezelése . Ha a készülék nem megfelelően nem lesz garancia tőlünk , és a működési engedély lejár .

Biztonsági figyelmeztetések

Ki biztonsági okokból év alatti gyermekek 16 éves és személyek , amelyek talán nem ismeri fel lehetséges veszélyt, és nem ismerik a használati utasítást , nem szabad , hogy használja ezt az eszközt !

Kérjük, őrizze meg ezt a használati útmutatót biztonságos ! Előre ezt működő manual megváltoztatása esetén a tulajdonos. Minden munkát a készüléket el kell végezni az alábbi utasításokat.

Figyelmeztetés !

A kombináció a víz-és villamos súlyos veszélyt a test és az élet , ha a készülék nem csatlakozik megfelelően rendeletek vagy helytelen kezelik.

Figyelem !

Veszélye áramütések . Győződjön meg arról, hogy a kábel - kapcsolat , száraz környezetben . Győződjön meg arról, hogy a földelő vezeték csatlakoztatva van a készülék megszakítás nélkül. Csak telepítés , adapterek, hosszabbító vagy csatlakozó kábelek védett kapcsolatot, és amelyek arról kültéri használatra ! Táp feszültséget nem lehet kisebb keresztmetszetű , mint gumitömlők jel H05RN -F . Hosszabbító kábeleket meg kell felelniük a DIN VDE 0620 . Lazítson kábelek használat előtt. Győződjön meg arról, hogy a készülék biztosítja , maximum nem működik áram 30 mA . Villamos berendezések a kerti és az úszás - tavak meg kell felelniük a nemzeti és nemzetközi építő előírásoknak. A biztonsági transzformátor van, hogy egy távolság legalább 2 m Németországban és 2,5 m Svájcban oldalán a tó. A készülék használható úszás - tavak megfelelően a nemzeti előírások , a kivitelező. Soha ne a műszaki módosításokat a készüléken. Csak eredeti tartalék - alkatrészek és kiegészítők. Javításokat kell tenni csak hivatalos szerviz részlegek . Soha szűrő más folyadék nem vízi! Saját biztonsága érdekében forduljon szakemberhez , ha bármilyen kérdése vagy problémája !

Szállítási terjedelem

- 1x skimmer - burkolat fedeles ki rozsdamentes acélból
- 1x szita -trap kosár hulladékot , a szita - elem 300 mikron ki rozsdamentes acélból
- 1x skimmer - gát out rozsdamentes acélból készült, beleértve a lebegő test
- 2x EPDM tömítés - gyűrűk alkalmas rozsdamentes acél peremmel
- 1x rozsdamentes acél peremmel
- 10x lapos fejű csavar ki rozsdamentes acélból készült, több slot M5 x 14 mm

Leírás

A mechanikai és biológiai víztisztítás a kerti tavak , természet-közeli úszó - tavak és úszómedencék a FIAP BioSkim professzionális elszívó rendszer vízfelületek . Ez egy abszolút innováció fejlesztése a felszíni - szívó eszközök. A hosszú idejű jóváhagyott FIAP SpaltSieve Active (300 mikron) teljesül is legkisebb szennyező részecskék és az algák vissza .

- Ajánlott szivattyú kapacitását 4.500 l / h - 12,000 l / h a FIAP BioSkim Aktív 12,000
- Ajánlott szivattyú kapacitását 4.500 l / h - 20,000 l / h a FIAP BioSkim Aktív 20,000
- Kiváló szívó kapacitását
- Ideális gravitációs és szivattyús szűrőrendszer szűrőrendszer
- Egyszerű telepítés és karbantartás az flanging fólia
- Alternatív telepítés a falazat (falvastagság legfeljebb 26 mm)
- A FIAP Aqua Active Profi vagy FIAP Aqua Active Eco szivattyú kompatibilis
- Cső - csatlakozó DN150 és szivattyú - csatlakozó 2" belső menet
- anyaga rozsdamentes acél

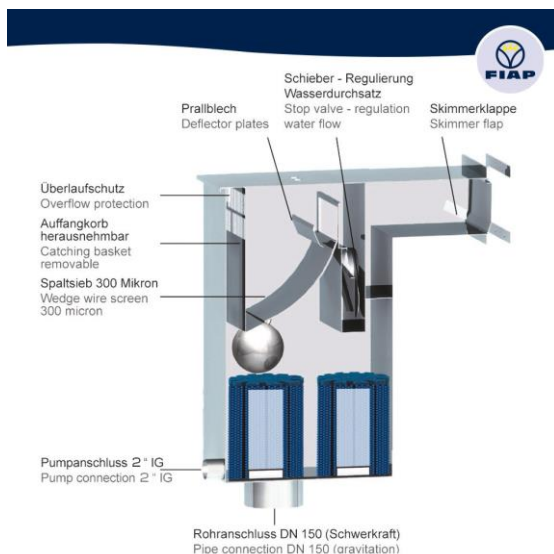

Gyűlés

Az optimális hatásfokot a készülék a szívó a víz - felület (FIAP BioSkim aktív) kell felszerelni szemben uralkodó széliránnyal szemben. A fő szélirány elsősorban a keleti parton . Így a szennyeződés - részecskék lebegnek tökéletesen az irányt a szívó nyílás . Hogy támogassa ezt a folyamatot is létrehozhat további víz -streaming . A telepítés során győződjön meg arról, hogy nem növények vagy sziklák elé , a szívó - nyílás . Ezek csökkenthetik a hatékonyságát a készülék a szívó a víz - felület (FIAP BioSkim aktív).

Beépítési szerint a sorrend a képek

- 1 . Használjon skimmer karimás jelölésére .
- 2 . Amikor készült fémlemez , műanyag vagy üvegszálás fúrógép a vetőgép lyukat mind a négy sarkán , belül a jelölés a lehabzó - karima . Ha ez egy tó fólia majd egy éles késsel ezt.
- 3 . A kirakós vágja a fém - lemez , műanyag , üvegszál és így tovább out.
- 4 . Ha szükséges, használjon a fájl valódi és szalag a vágás.

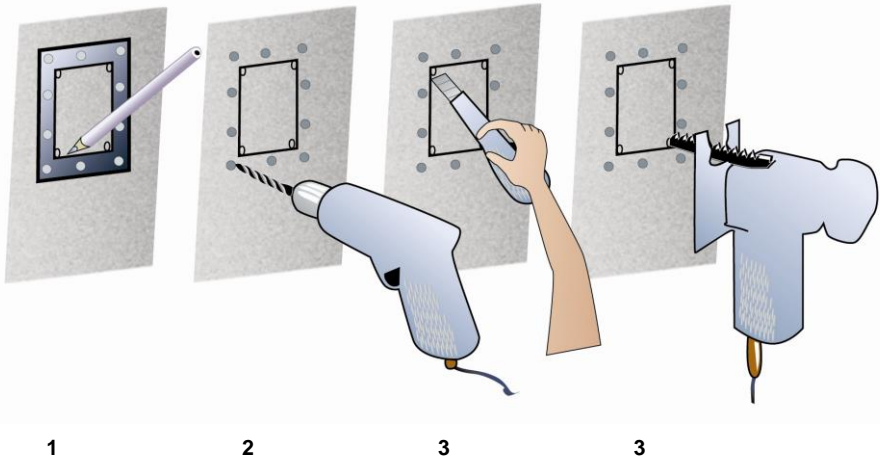

Fontos:

A vízszint a tó vagy a medence nem lehet kevesebb, mint 60 mm-re a felső széle a skimmer - karima (megegyezik a maximális vízszint 15 mm - 20 mm-re a zárt skimmer - gát) .
Mindig figyeljen a maximális vízszint ! (lásd az ábrát)

FIAP BioSkim Aktív 12,000

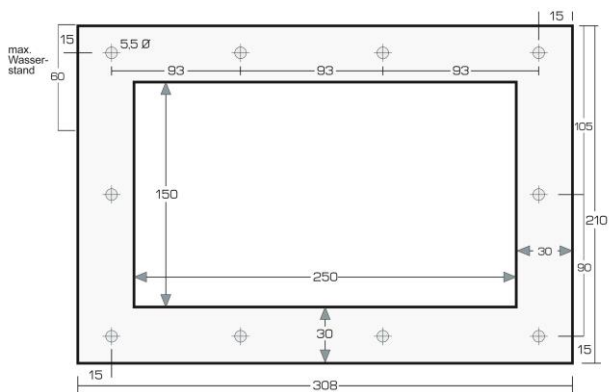

FIAP BioSkim Aktív 20,000

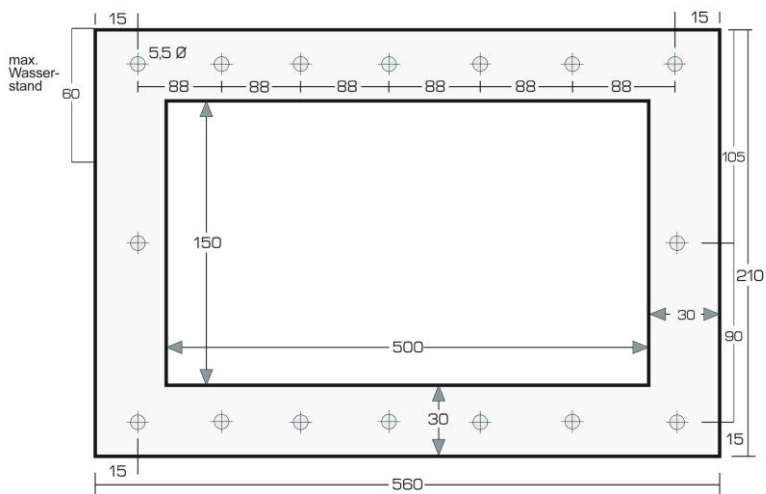



Annak érdekében, stabilitását a fedelet a felszíni szívó és a papírkosárba kell szerelni , míg a készülék beépített , vagy burkolt beton . Annak elkerülése érdekében, anyag szennyezés a rozsdamentes acél szálak akkor először csavarja a lapos csavar , egy kereszt slot M5 x 14 mm , a rozsdamentes acél peremmel . Ha a rozsdamentes acél szálak szennyeznek egyébként, könnyen tisztítható őket M5 screwplate .

A tó - fólia , vagy a tó - mat kell távolítani a lyukasztás , a tömítőgyűrűk a csavarok , hogy megakadályozzák tó - fólia vagy tó - mat kerüljön a karima .

Felszerelése előtt ellenperemnek a skimmer - gát kell telepíteni oldalán a tartály .

Az egyik két lapos tömítéseket kell szerelni a felület közötti szívó - készülék és a tó - fólia, a második pedig a tó között - fólia és a ellenkarima oldalán a tartály .

Tisztítás és karbantartás

Olvassa biztonsági utasítások az első ! A FIAP BioSkim aktív nagyon kevés karbantartást igényel , és ez nagyon állatbarát . A felhasználóbarát markolat lehetővé teszi az egyszerű eltávolítása és tisztítása a hulladék - , és hagyja - kosár . Tisztítsa meg a hulladék - kosár nélkül vegyi tisztítószerek , rendszeresen , ha szükséges. Soha ne adjuk hozzá a vizet ápolási termékek közvetlenül a készülékbe (tablettákat az adagolás úszók vagy dózis - állomás , az összes többi oldódnak először).

Tárolás és telelnék

A készülék ki kell kapcsolni , ha a víz hőmérséklete 8 ° C alatt , vagy legkésőbb akkor , amikor az első fagy jön . Alsó vízszint 15 cm a skimmer nyíló , és távolítsa el a szitát papírkosárba . Úrítse ki a készüléket , alaposan tisztítsa meg , és ellenőrizze , hogy nem sérült . A tárolási hely kell , hogy legyen elérhetetlen a gyermekek számára. Fedjük le a készüléket, hogy nem esik az eső , a víz bele. Úrítse ki az összes tömlők, csövek és csatlakozások . A garancia nem fagy -károsodás .

Kopó alkatrészek

A FIAP BioSkim aktív szita papírkosár és EPDM tömítés kopó alkatrészek , és nem garanciális .

Ártalmatlanítás

A készüléket kell elhelyezni a nemzeti törvényeket. Kérjük, érdeklődjön a szaküzletekben .

Hibák

Probléma	Okoz	Megoldás
A készülék nem tisztítás az Ön megelégedésére.	Nem elég, streaming, a szívó-nyílás.	- Támogassa a streaming egy vízesés, vagy belépő fúvókákat. - Vegye növények vagy kövek előtt a szívó nyílás.

Aviso para os manual de instruções

Por favor, leia estas instruções antes da primeira utilização e se familiarizar com este dispositivo. É necessário seguir as instruções de segurança para o uso correto e seguro.

O uso adequado de acordo com os regulamentos

A série FIAP BioSkim ativo, mais adiante chamado dispositivo, é apenas para a limpeza mecânica da superfície do jardim- natação - e lagoas e uma temperatura de água de pelo menos + 8 ° C.

O dispositivo é adequado para o uso em piscinas de lagoas sob a conformidade com as especificações nacionais do construtor.

Não utilizar em conformidade com os regulamentos

Este dispositivo pode ser perigoso para os seres humanos, se não for utilizada, em conformidade com os regulamentos e quando manuseado indevida. Se este dispositivo é utilizado de forma inadequada, não haverá garantia de nós sobre ele e da licença de exploração irá expirar.

Avisos de segurança

De razões de segurança as crianças sob a idade de 16 anos e pessoas que talvez não irá reconhecer um possível perigo e não está familiarizado com este manual de instruções, não estão autorizados a utilizar este dispositivo!

Guarde este manual em segurança operacional! Encaminhar este manual operando em caso de mudança de proprietário. Todos os trabalhos neste dispositivo tem de ser feito pelos seguintes instruções.

Note!

A combinação de água e energia elétrica pode causar perigo grave para o corpo ea vida, se o dispositivo não está ligado de acordo com os regulamentos ou incorretas manipulados.

Atenção!

Perigo de choques elétricos. Certifique-se de que o conexões de cabo estão em um ambiente seco. Certifique-se de que o condutor de ligação à terra é ligado com o dispositivo sem qualquer interrupção. Utilize apenas as instalações, adaptadores, extensão ou cabos de conexão com um contato protegido e que são feitas para uso fora! Circuitos de alimentação elétrica não devem ter uma secção transversal menor do que as mangueiras de borracha com o sinal H05RN -F. Cabos de extensão têm de cumprir a norma DIN VDE 0620. Descontraia-se os cabos antes do uso. Certifique-se de que o dispositivo é protegido com um máximo não operar corrente de 30 mA. Instalações elétricas no jardim- e natação - tanques têm de cumprir os regulamentos nacionais e internacionais do construtor. A garantia de transformador tem de ter uma distância de, pelo menos, 2 m na Alemanha e 2,5 m na Suíça, para o lado do tanque. O dispositivo pode ser usado para piscinas de lagoas, em conformidade com as normas nacionais do construtor. Nunca faça alterações técnicas no aparelho. Utilize somente peças de reposição e acessórios. Os reparos devem ser feitos apenas a partir de departamentos de serviços autorizados. Nunca filtrar qualquer outro líquido que a água! Para sua própria segurança em contato com um profissional, quando você tiver dúvidas ou problemas!

Escopo de fornecimento

- 1x skimmer - caixa com tampa de aço inoxidável
- 1x cesta peneira -trap para os resíduos, com peneira elemento 300 microns de aço inoxidável
- 1x skimmer - açude de aço inoxidável, incluindo o corpo flutuante
- 2x EPDM junta -rings adequados para flange de aço inoxidável
- 1x flange de aço inoxidável
- Cabeça chata 10x parafuso de aço inoxidável, com cruz ranhura M5 x 14 mm

Descrição

Para o tratamento de água mecânico e biológico de jardim- lagoas, perto da natureza piscinas de lagoas e piscinas é a FIAP BioSkim um sistema de extração profissional para superfícies de água. Isto é uma novidade absoluta no desenvolvimento de dispositivos de superfície de sucção. O longo tempo aprovado FIAP SpaltSieve Ativa (300 micron) detém ainda menores partículas de sujeira e algas de volta.

- recomendada bomba com capacidade de 4.500 l / h -12,000 l / h para a FIAP BioSkim atividade 12.000
- recomendada bomba com capacidade de 4.500 l / h -20.000 l / h para a FIAP BioSkim atividade 20.000
- Excelente capacidade de sucção
- Ideal para a gravidade filtersystem e bombeado filtersystem
- Fácil instalação e manutenção através de flanger da folha
- Instalação alternativa para a alvenaria (espessura de parede até 26 mm)
- Com FIAP do Aqua atividade Profi ou FIAP do Aqua bombas Eco ativos compatíveis
- DN150 conexão da tubulação e conexão da bomba 2"rosca interior
- Material de aço inoxidável

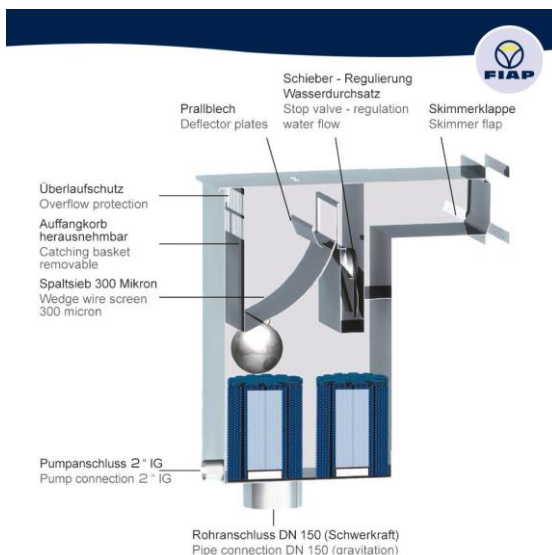

Montagem

Para um grau ótimo de eficiência do dispositivo para a sucção da superfície da água (FIAP BioSkim ativo) deve ser montado contra a direção do vento principal. A direção do vento principal é principalmente na margem leste. Assim, as partículas de sujeira podem flutuar perfeitamente na direção da abertura de sucção. Para apoiar este processo, você pode criar água -streaming adicionais. Durante a instalação, certifique-se de que não há plantas ou rochas são colocadas em frente da abertura de sucção. Eles podem reduzir a eficiência do dispositivo para a aspiração da superfície da água (FIAP BioSkim Ativo).

Instalação de acordo com a sequência das imagens

5. Use uma escumadeira - flange para a marcação.
6. Quando feita de folha de metal, de material plástico ou fibra de vidro de broca com uma máquina de perfuração de um buraco em cada um dos quatro cantos, no interior da marcação do skimmer flange.
7. Se for uma lagoa -folha, em seguida, use uma faca afiada para isso.
8. Com uma serra de cortar o metal folhas, material plástico, fibra de vidro e assim em diante.
8. Se for necessário usar um arquivo para a verdadeira e tira o corte.

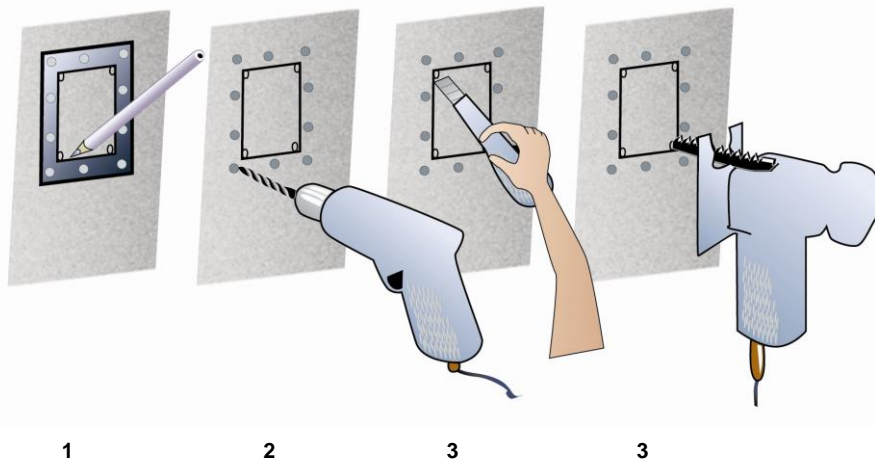

Importante:

O nível de água da lagoa ou piscina não pode ser inferior a 60 mm abaixo da borda superior do skimmer - flange (igual a um nível máximo de água de 15 milímetros - 20 mm sob o fechado skimmer - açude).

Sempre preste atenção ao nível de água máximo! (ver figura)

FIAP BioSkim atividade 12.000

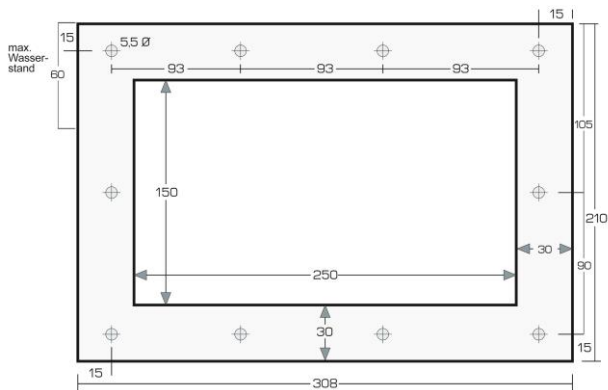

FIAP BioSkim atividade 20.000

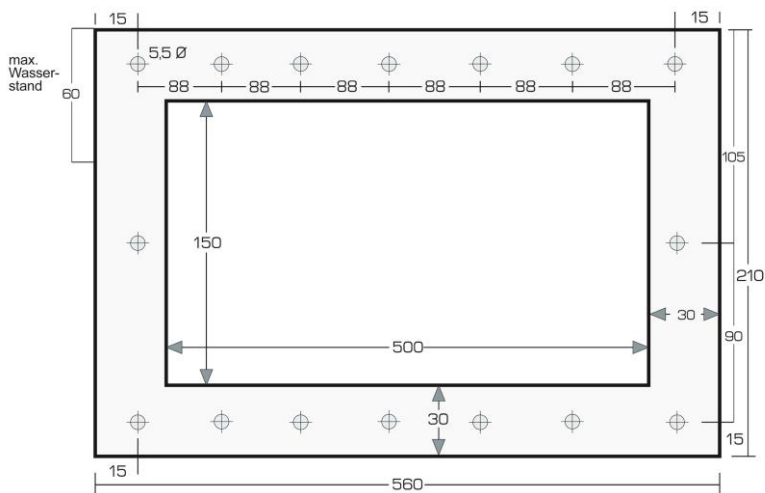



Para garantir a estabilidade da tampa do dispositivo da superfície de sucção e o cesto de lixo tem que ser montado, enquanto o dispositivo é construído em ou incorporados no betão. Para evitar a poluição do material dos fios de aço inoxidável, você deve primeiro aperte o parafuso de cabeça plana, com uma cruz ranhura M5 x 14 mm, para a flange de aço inoxidável. Se os fios de aço inoxidável poluir de qualquer forma, você pode facilmente limpá-los com um screwplate M5.

A lagoa -folha ou da lagoa -mat deve ser removido com um furador para os grommets dos parafusos, para evitar lagoa -folha ou lagoa -mat de entrar no flange.

Antes da montagem da contraflange o skimmer - açude deve ser instalada ao lado do tanque.

Uma das duas juntas planas tem de ser montada entre a superfície do dispositivo de sucção e o tanque -folha, a segunda entre a lagoa foil e a contraflange no lado do tanque.

Limpeza e manutenção

Leia as instruções de segurança em primeiro lugar! A FIAP BioSkim atividade requer muito pouca manutenção e é muito amiga dos animais. Um identificador user-friendly permite a remoção simples e limpeza dos resíduos e deixar -basket. Limpe o cesto de lixo, sem produtos químicos de limpeza, regularmente e, se necessário. Nunca coloque os produtos de cuidados da água diretamente no dispositivo (tablets na dosagem - nadador ou dosagem da estação, todos os outros se dissolvem primeiro).

Armazenamento e hibernam

O dispositivo deve ser desligado quando a temperatura da água com menos de 8 ° C ou mais tardar, quando a primeira geada vem. Nível de água inferior a 15 cm abaixo da abertura skimmer e remova a peneira cesto de lixo. Esvaziar o aparelho, limpá-lo corretamente e verifique se há danos. O local de armazenamento deve ser inacessível para as crianças. Cubra o dispositivo de modo que não a água da chuva vai chegar a ele. Esvaziar todas as mangueiras, tubos e conexões. A garantia não cobre danos de geadas.

Peças de desgaste

A FIAP BioSkim atividade peneira cesto de lixo eo EPDM vedação são peças de desgaste e não estão sob garantia.

Disposição

O dispositivo deve ser descartado pelas leis nacionais. Por favor, pergunte ao seu revendedor especializado.

Falhas

Problema	Causar	Solução
O dispositivo não está limpando a sua satisfação.	Não o suficiente fluindo na abertura de sucção.	- Apoiar o streaming com uma cachoeira ou bicos de entrada. - Remover as plantas ou as pedras na frente da abertura de sucção.

TR

Kullanım kılavuzu için uyarı

İlk kullanımdan önce bu talimatları okuyun ve bu cihaz hakkında bilgi almak lütfen. Bu doğru ve güvenli kullanımı için güvenlik talimatları takip gereklidir.

Yönetmeliklere uygun olarak doğru kullanımı

Daha fazla aygıt olarak adlandırılan serisi FIAP BioSkim Aktif, sadece mekanik bahçe ve yüzme havuzları yüzeyinin temizlenmesi ve en az + 8 ° C su sıcaklığı için Cihaz, ulusal yapıcı özellikleri ile uyum kapsamında yüzme havuzları de kullanım için uygundur.

Yönetmeliklere uygun olarak değil kullanın

Yanlış ele zaman yönetmeliklere uygun olarak kullanılan ve eğer bu cihaz insana tehlikeye neden olabilir. Bu cihaz kullanılırsa yanlış orada bizi hiçbir garanti olacak ve işleme ruhsatının sona erecek.

Güvenlik uyarıları

Güvenlik nedeniyle dışarı 16 yıl ve belki de olası tehlike tanımayan ve bu Kullanım Kılavuzu, aşına olmayan edecek kişilerin yaşın altındaki çocuklar bu cihazı kullanmak için izin verilmez! Bu kullanım kılavuzu güvenli tutun! Sahibinin değişmesi durumunda İleri Bu faaliyet olmakla ilgili. Bu cihaz üzerinde çalışmaya tüm aşığıdaki talimatları yapılmalıdır.

Dikkat edin!

Cihazın eledüzenlemeler veya yanlış uygun olarak bağlı değilse su ve elektrik kombinasyonu vücut ve yaşam için ciddi tehlikeye neden olabilir.

Dikkat!

Elektrik şoku tehlikesi. Kablo bağlantıları kuru bir ortamda olduğundan emin olun. Toprak hattı kesintisiz cihaz ile bağlı olduğundan emin olun. Korunmalı bir temas ve hangi dışında kullanım için yapılmış sadece tesisler, adaptörler, uzatma veya bağlantı kabloları kullanın! Elektrikli besleme devrelerinin işaret H05RN - F, kauçuk hortumlar, daha küçük bir kesite sahip olmamalıdır. Uzatma kabloları DIN VDE 0620 uymak zorunda. Kullanmadan önce kabloları gevşeyin. Cihazın 30 mA en fazla olmayan -işlet akım ile güvenli olduğundan emin olun. Bahçe ve yüzme havuzları da elektrik tesisatı ulusal ve uluslararası yapıcı düzenlemeler karşılamak zorunda. Güvenlik - trafo göletin yanına bir Almanya'da en az 2 m mesafe ve İsviçre'de 2,5 m sahip olması gerekir. Cihaz, yapıcı ulusal kurallara uygun yüzme havuzları için kullanılabilir. Cihaz üzerindeki teknik değişiklikler yapmak asla. Sadece orijinal yedek parça ve aksesuarları kullanın. Tamir işlemleri sadece yetkili servis bölümlerinden yapılmalıdır. Diğer sıvı sudan daha filtre Asla! Herhangi bir sorunuz ya da sorunuz olduğunda profesyonel bir iletişim Kendi güvenliğiniz için!

Teslimat kapsamı

- Paslanmaz çelikten kapağı ile 1x skimmer Kılıf
- Paslanmaz çelikten elek - elemanı ile atıklar için 1x elek - tuzak sepeti, 300 mikron
- Yüzme vücut dahil olmak üzere paslanmaz çelik 1x skimmer - savak çıkışı,
- Paslanmaz Çelik Flaş için uygun 2x EPDM conta - halkaları
- 1x Paslanmaz Çelik Flaş
- 10x düz kafa yarık M5 x 14 mm, paslanmaz çelikten vida

Tanımlama

Doğaya yakın bahçe havuzları mekanik ve biyolojik su arıtma, için yüzme havuzları ve yüzme havuzları FIAP su yüzeyleri için profesyonel bir ekstraksiyon sistemi BioSkim olduğunu. Bu yüzey emme tertibatları gelişiminde mutlak bir yeniliktir. Uzun süre FIAP SpaltSieve Aktif (300 mikron) bile küçük kir parçacıkları ve alg geri tutar onayladı.

- FIAP BioSkim Aktif 12.000 için • Önerilen pompa kapasiteli 4.500 l / saat -12.000 l / saat
- FIAP BioSkim Aktif 20.000 • Önerilen pompa kapasiteli 4.500 l / saat -20.000 l / saat
- Üstün emme kapasiteli
- yerçekimi - filtersystem için ideal ve filtersystem pompalanan
- Folyo flaş ile • Kolay kurulum ve bakım
- Taşa • Alternatif Kurulum (en fazla 26 mm et kalınlığı)
- FIAP Aqua Aktif Profi veya FIAP Aqua Aktif Eko pompaları uyumlu ile
- Boru bağlantı DN150 ve pompa bağlantı 2" iç dışı
- Malzeme paslanmaz çelik

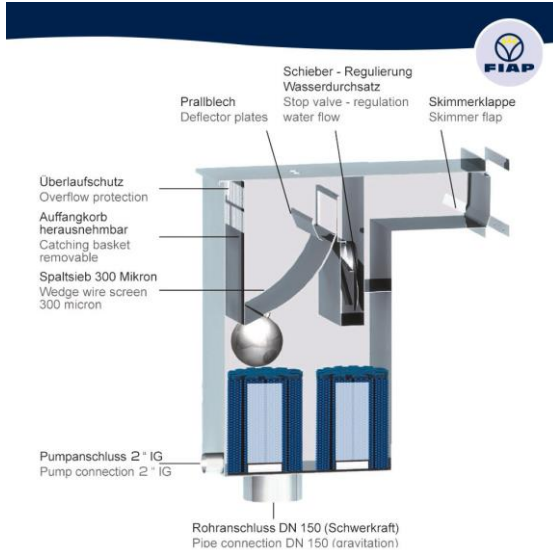

Montaj

Bir verimlilik derecesi için uygun, su yüzeyi (FIAP BioSkim etkin) bir emiş için aygıtına rüzgar yönüne karşı monte edilmelidir. Ana rüzgar yönü daha çok doğu bankasıdır. Yani kir parçacıklarının emme açma yönünde mükemmel yüzebilirler. Bu süreci desteklemek için ek su akışı oluşturabilirsiniz. Yükleme sırasında herhangi bir bitki veya kaya emme - açılış önüne emin olun. Bunlar, su yüzeyinin emme FIAP (BioSkim etkin) için cihazın etkinliğini azaltabilir.

Resimlerin sekansına göre cihazın

1. İşaretleme için bir skimmer - flanş kullanın.
2. Bir matkap makinesiskimmer - flanş işaretlenmesi içindeki dört bir köşesinden her bir delik, metal levha, plastik malzeme veya cam elyaf matkap yapılmış zaman. Bir gölet - folyo ise, bunun için keskin bir bıçak kullanın.
3. Bir yapboz ile çokmetal levha, plastik malzeme, cam elyaf ve dışarı kesti.
4. Gerekirse true bir dosya kullanmak ve kesme şerit.

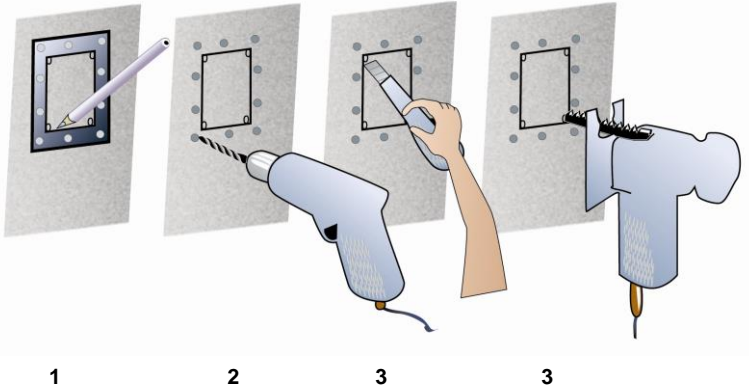

Önemli :

Gölet veya havuzsu seviyesiskimmer - flanş üst kenarının altına 60 mm daha düşük olamaz (15 mm, maksimum su seviyesi eşittir -kapalı skimmer - savak altında 20 mm).
Her zaman su düzeyi maksimumu dikkat! (bkz. şekil)

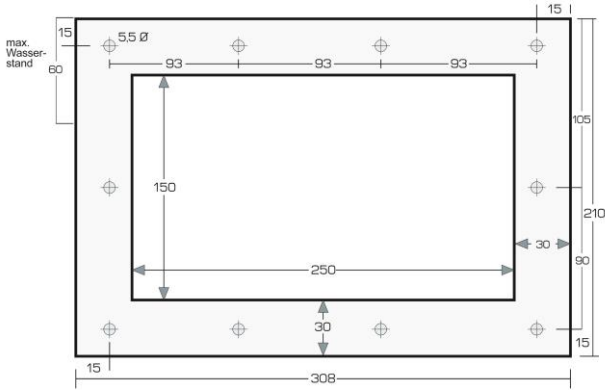
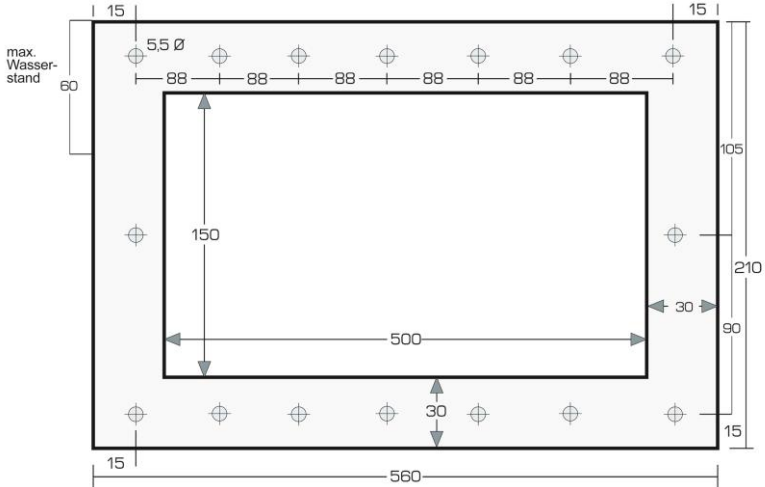
FIAP BioSkim Aktif 12.000**FIAP BioSkim Aktif 20.000**

Kararlılık sağlamak için yüzey emme cihazının kapak ve atık sepet cihazının dahili veya beton kaplı ise monte edilmesi gerekir. Paslanmaz çelik konuları malzeme kirliliğini önlemek için önce paslanmaz çelik flanş içine, bir yarık M5 x 14 mm, düz başlı vida vida gerekir. Paslanmaz çelik konuları zaten kirlilemez, bir M5 Paftalarla Talaş ile kolayca temizleyebilirsiniz.

Gölet - folyo veya gölet - mat flanş girmesini gölet - folyo veya gölet - mat önlemek için vidaların Grommets bir delik açma ile çıkarılmalıdır.

Karşı flanş monte etmeden önce skimmer - savak tankın yan yükü olmalıdır.

İki yassı conta bir yüzey emme cihazı ve gölet folyo, su birikintisi folyo ve tankın yan tarafındaki karşı flanş arasında ikinci bir arasına monte edilmesi gerekir.

Temizlik ve bakım

İlk güvenlik talimatlarını okuyun! FIAP BioSkim Aktif çok az bakım gerektirir ve çok hayvan dostu. Bir kullanıcı dostu kolu basit atık ve terk - sepet kaldırma ve temizlik sağlar. Düzenli ve gerekirse, kimyasal temizleyiciler olmadan çöp sepetine temizleyin. Doğrudan cihaz (doz - yüzücü veya doz - istasyonuna tablet, diğerleri ilk çözümler) içine su bakım ürünleri ilave edilmemelidir.

Depolama ve kışlamak

Cihaz altında su sıcaklığı 8° C veya en geç ilk don geldiğinde zaman kapalı olmalıdır. 15 skimmer açma altında cm ve elek çöp sepetine kaldırmak için düşük su seviyesi., Cihaz boşaltmak düzgün temiz ve olası hasar kontrolü yapın. Depolama yeri çocuklar için ulaşılmaz olması gerekir. Hiç yağmur suyu içine alacak şekilde cihazın kapağı. Tüm hortumlar, boru ve bağlantı dışarı boşaltın. Teminat, donma - zarar kapsar.

Aşınan parçalar

FIAP BioSkim Aktif elek atık sepeti ve EPDM conta güvence altına değildir parçaları giyiyor ve vardır.

Yok etme

Cihaz ulusal yasalar tarafından atılmalıdır. Yetkili satıcınıza danışınız.

Hataları

Sorun	Neden	Çözüm
Cihaz sizi tatmin edecek temizlik değildir.	Yeterince emme-açılışında akışı değil.	- Bir şelale ya da giriş memeleri ile akışı destekleyin. - Emme-açılış önünde bitki veya taş çıkarın.

FI

Irtisanomisaika käyttöohje

Lue nämä ohjeet ennenensimmäistä käyttöä ja tutustua tämän laitteen kanssa. On tarpeen noudattaaturvallisuus ohjeita oikeasta ja turvallisesta käytöstä.

Asianmukainen käyttö mukaisesti asetusten

Sarja FIAP BioSkim Active, edelleen kutsutaan laitetta, on vain mekaanista puhdistusta puutarha - ja uima - altaiden javeden lämpötila on vähintään + 8 ° C.

Laitte soveltuukäyttäväksi uima - altaiden allanoudattaminenkansallisten rakentajan vaatimukset.

Käytä ei asetusten mukaisesti

Tämä laite voi aiheuttaa vaaraa ihmisille, jos ei käytetä määräysten mukaisesti ja kun väärä käsitellään. Jos tätä laitetta käytetään väärin siellä ole mitään takeita meiltä sitä jakäyttölupa päättyy.

Turvallisuuteen liittyvät varoitukset

Out of Turvallisuussyistä alle 16-vuotiaat ja henkilöt, jotka ehkä eivät tunnista mahdollista vaaraa ja eivät tunne tähän käyttöohjeeseen, eivät saa käyttää tätä laitetta!

Pidä tämä käyttöohje turvallista! Lähetä tämä toimii manual muuttuessa omistajan. Kaikki työ tämän laitteen on syytä tehdä seuraavat ohjeet.

Huomaa!

Yhdistelmä vesi ja sähkö voi aiheuttaa vakavan vaaran kehon ja elämän, jos laitetta ei ole kytketty määräysten mukaisesti tai virheellinen käsitellään.

Huomio!

Sähköiskun vaara. Varmista, että kaapeli - yhteydet ovat kuivassa ympäristössä. Varmista, että maadoitusjohdin on kytketty laitteeseen ilman keskeytyksiä. Käytä vain asennukset, adapterit, laajentamista tai kaapeleita, joilla on suojattu kosketuksiin ja jotka on valmistettu ulkokäyttöön! Sähkövirta ei saa olla pienempi poikkileikkaus kuin kumi letkutmerkki H05RN - F. Jatkojohdot on noudatettava DIN VDE 0620. Rentoudu kaapelit ennen käyttöä. Varmista, että laite on suojattu ylin ei toimi 30 mA. Sähköasennukset on puutarha - ja uima - altaiden on täytettävä kansallisten ja kansainvälisten rakentaja määräyksiä. Turvallisuus - muuntaja on oltava etäisyyttä vähintään 2 metriä Saksassa ja 2,5 m Sveitsissä puolellepä. Laitetta voidaan käyttää uima - altaiden noudattaen kansallisten määräysten rakentaja. Älä tee teknisiä muutoksia laitteeseen. Käytä vain alkuperäisiä varaosia ja tarvikkeita. Korjauksia saa suorittaa vain valtuutettu huoltoliike yksiköt. Älä koskaan suodattaa muihin nesteisiin kuin veteen! Oman turvallisuuden ottaamattilainen, kun sinulla on kysyttävää tai ongelmia!

Toimituksen

- 1x reikäkauhalla - kotelo kansi on ruostumattomasta
- 1x seula -trap kori jätettä, jossa seula - elementin 300 mikronin ulos ruostumatonta terästä
- 1x reikäkauhalla - padon pois ruostumatonta terästä, mukaan lukien flytkroppen
- 2x EPDM tiiviste -renkaat soveltuvat ruostumaton teräs laippa
- 1x ruostumaton teräs laippa
- 10x litteä pää kierrä ruostumatonta terästä, ristipää M5 x 14 mm

Kuvaus

Mekaanisten ja biologinen vedenkäsittely puutarha - lampia, lähellä luontoa uima - altaiden ja uima - altaat on FIAP BioSkimmattillinen imujär veden pintaan. Tämä onehdoton innovaatio kehittämiseen pinta - imu - laitteisiin. Pitkäaikainen hyväksyty FIAP SpaltSieve Aktiivinen (300 mikronia) pitää pienimmätkin lika ja levät takaisin.

- Suositeltava pumpun kapasiteetin 4,500 l / h -12,000 l / h FIAP BioSkim Active 12.000
- Suositeltava pumpun kapasiteetin 4,500 l / h -20,000 l / h FIAP BioSkim Active 20,000
- Erinomainen imu - kapasiteetin
- Ihanteellinen painovoima - filtersystem ja pumpataan filtersystem
- Helppo asennus ja huolto kautta flanging folio
- Vaihtoehtoinen asennus muuraukseen (seinämän paksuus on enintään 26 mm)
- Kun FIAP Aqua Active Profi tai FIAP Aqua Active Eco pumput yhteensopivia
- Putki - liitäntä DN 150 ja pumppu - liitäntä 2" sisäkierre
- ruostumaton teräs

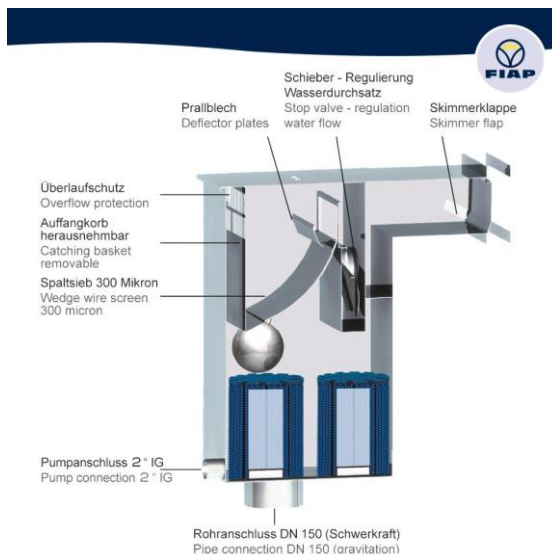

Kokoonpano

Optimaalisen tehokkuuden laitteenimu veden - pinnan (FIAP BioSkim Active) tulisi asentaa päätuulensuuntaan suuntaan. Tärkeimmät tuulen suunta on enimmäkseenitärannalla. Jotenlika - hiukkaset voivat kellua täydellisesti suuntaanimu - aukko. Tämän prosessin tukemiseksi voit luoda lisää vesi - streaming. Asennuksen aikana varmistaa, ettei kasveja tai kiviä sijoitetaan eteenimu - aukko. Ne voivat vähentää laitteen tehokkuutta imemiseenveden - pinnan (FIAP BioSkim Active).

Asennus mukaansekvenssankuvia

1. Käytäreikäkauhalla - laippa merkintää.
2. Kun valmistettu metallilevystä, muovista tai lasikuidusta porakoneporakoneenreikä kussakin neljästä kulmasta, sisällä merkintäreikäkauhalla -laippa. Jos se onlampi - folio sitten käyttäätäreivää veistä tähän.
3. Kanssapalapelini voit leikatametallia arkin, muovia, lasikuitua ja niin edelleen ulos.
4. Tarvittaessa käyttätiedoston todellisen ja nauhatleikata.

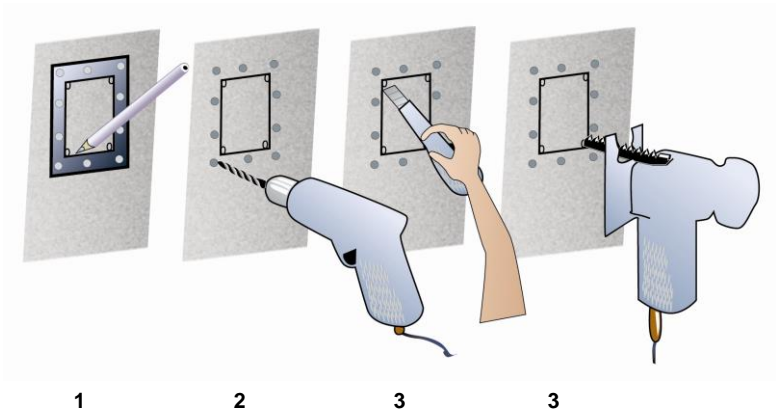

Tärkeää:

Vesi - tasolampi tai uima-allas voi olla pienempi kuin 60 mm alleyläreunanreikäkauhalla - laippa (vastaaenintään vedenkorkeus 15 mm - 20 mm allessuljetun reikäkauhalla - pato). Aina kiinnittää huomiotasuurimman vesimäärän! (katso kuva)

FIAP BioSkim Active 12.000

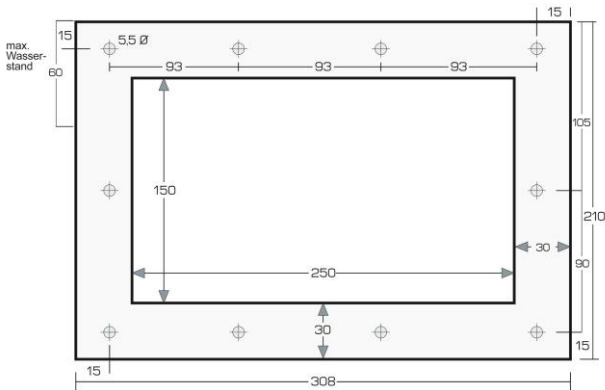

FIAP BioSkim Active 20,000

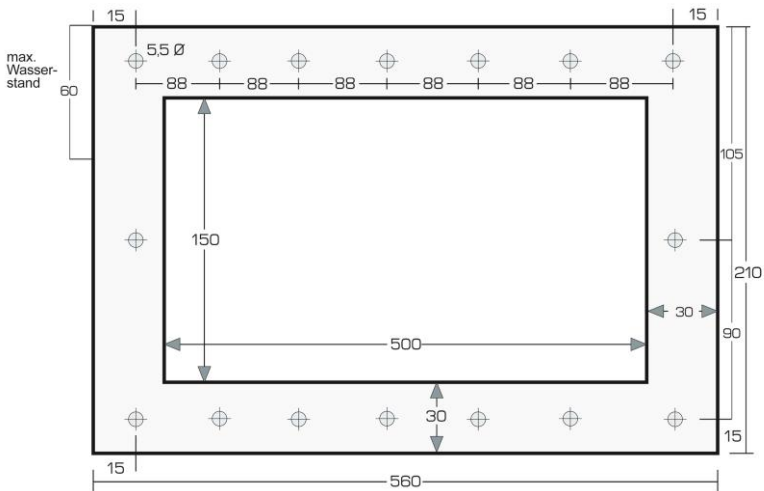

Vakauden takaamiseksi kannenpinta - imu laite jäte - kori on asennettu, kun laite on rakennettu tai koteloitu betoniin. Välttääksesi aineellisia pilaantumisenruostumatonta terästä kiertet kannattaa ensin ruuviliitettä pää ruuvi, jossa ristipää M5 x 14 mm, osaksiruostumatonta teräs laippa. Jos ruostumatonta terästä kiertet saastuttaa muutenkin, voit helposti puhdistaa ne M5 screwplate.

Lampi - kalvo lamppi - matto on poistettavareilitys on tiivisteet jarruuvit, jotta lamppi - folio tai lamppi - matto joutumastalaippa.

Ennen asennustavastalaipallereikäkauhalla - pato on asennettavasäiliön sivulla.

Yksi kaksi tasainen tiivisteet on asennettu väliin pinta - imu- laitteen ja lamppi - folio, toinen välillä lamppi - kalvon ja vastalaipalle puolella säiliön.

Puhdistus ja huolto

Lue turvaohjeet ensin! FIAP BioSkim Active vaatii erittäin vähän huoltoa ja se on hyvin eläinystävällinen. Käyttäjätystävällinen kahva mahdollistaa yksinkertaisen poistaminen ja puhdistusjätteiden ja jäte - kori. Puhdistajäte - kori ilman kemiallisia puhdistusaineita, säännöllisesti ja tarvittaessa. Älä koskaan lisäävettä hoitotuotteet suoraanlaitteeseen (tableteistaannostus - uimari tai annostus - asemalle, kaikki muut liukenevat ensin).

Varastointi ja talvehtivat

Laite on pois päältä, kun veden lämpötila alle 8 ° C tai viimeistään silloin, kun ensimmäinen pakkane tulee. Alempi vedenkorkeus 15 cm allereikäkauhalla - aukko ja poistaseula jätteen - kori. Tyhjennälaite, puhdistaseula se kunnolla ja tarkistaa mahdolliset vahingot. Säilytyspaikan on oltava lasten ulottumattomissa. Peitälaite niin, ettei sade - vettä saa siihen. Tyhjennä kaikki letkut, putket ja liitännät. Takuu kattaa no frost - vaurioita.

Kulutusosat

FIAP BioSkim Active seula jäte - kori ja EPDM tiiviste ovat kuluvia osia eivätkä kuulu takuun piiriin.

Hävittäminen

Laite on hävitettävä kansallisten lakien. Kysy erikoisliikkeestä.

Vauriot

Ongelma	Aiheuttaa	Ratkaisu
Laitetta ei ole puhdistusta, jotta olisit tyytyväinen.	Ei riitä suoratoisto imu-aukko.	- Tuki streaming kanssa vesiputous tai Suuttimia. - Poista kasveja tai kiviä edessä imu-aukko.

SE

Kallelse till bruksanvisningen

Läs dessa anvisningar innan första användningen och bekanta dig med den här enheten. Det är nödvändigt att följa säkerhetsföreskrifterna för korrekt och säker användning.

Korrekt användning i enlighet med föreskrifterna

Serien FIAP BioSkim Active, vidare kallas enhet är endast för mekanisk rengöring av ytan av trädgården och swimming- dammar och en vattentemperatur på minst + 8 ° C. Enheten är lämplig för användning vid simning - dammar i överensstämmelse med de nationella konstruktorfunktioner specifikationerna.

Använd inte i enlighet med de regler

Denna enhet kan orsaka fara för människor om den inte används i enlighet med de regler och då felaktig hantering. Om enheten används felaktigt blir det ingen garanti från oss på den och den operativa licensen löper ut.

Säkerhetsvarningar

Av säkerhetsskäl barn under 16 år och personer som kanske inte kommer att erkänna möjlig fara och inte är bekant med denna bruksanvisning, inte tillåts använda denna apparat!

Förvara säkert bruksanvisningen! Vidarebefordra detta verksamma manual vid byte av ägare. Allt arbete på den här enheten måste göras med följande instruktioner.

Lägg märke!

Kombinationen av vatten och elektricitet kan orsaka allvarlig fara för kropp och liv om enheten inte är ansluten i enlighet med de föreskrifter eller hanteras felaktigt.

Observera!

Risk för elektriska stötar. Kontrollera att kabel - anslutningar i en torr miljö. Se till att den jordande ledaren är förbunden med anordningen utan avbrott. Använd endast installationer, adaptrar, förlängningsladdar eller anslutningskablar med en skyddad kontakt och som är gjorda för utomhusbruk! Elektriska matarkretsar får inte ha ett mindre tvärsnitt än gummislangar med kännetecknet H05RN - F. Förlängningskablar måste uppfylla DIN VDE 0620. Koppla kablarna före användning. Kontrollera att enheten är säkrad med en maximal icke - driva ström av 30 mA. Elinstallationer på Garden - och swimming- dammar måste uppfylla de nationella och internationella konstruktorfunktioner föreskrifter. Säkerheten - transformatorn måste ha ett avstånd av minst 2 meter i Tyskland och 2,5 m i Schweiz till sidan av dammen. Enheten kan användas för bad - dammar i överensstämmelse med de nationella bestämmelserna i konstruktorn. Aldrig göra tekniska ändringar på enheten. Använd endast originalreservdelar - delar och tillbehör. Reparationer bör endast utföras av auktoriserad service -avdelningar. Aldrig välja andra vätskor än vatten! För din egen säkerhet kontakta en professionell när du har några frågor eller problem!

Leveransomfattning

- 1x skimmer - hölje med lock av rostfritt stål
- 1x sil - trap korg för avfall, med sil - elementet 300 mikron i rostfritt stål
- 1x skimmer - fördämning av rostfritt stål, inklusive flytande kropp
- 2x EPDM-packning - ringar lämpliga för rostfritt stål fläns
- 1x rostfritt stål fläns
- 10x platt huvud skruv i rostfritt stål, med kors slot M5 x 14 mm

Beskrivning

För mekanisk och biologisk vattenrening av trädgårds - dammar, naturnära bad - dammar och bassänger är FIAP BioSkim en professionell extraktion för vattenytor. Detta är en absolut innovation i utvecklingen av ytan - suganordningarna. Den långa tid som godkänts FIAP SpaltSieve Active (300 mikron) gäller även minsta smutspartiklar och alger tillbaka.

- Rekommenderad pump - kapacitet 4.500 l / h -12,000 l / h för FIAP BioSkim Active 12.000
- Rekommenderad pump - kapacitet 4.500 l / h -20,000 l / h för FIAP BioSkim Active 20.000
- Enastående sug - kapacitet
- Idealisk för gravitation - Filtersystem och pumpas Filtersystem
- Enkel installation och underhåll genom fasförskjutning av folie
- Alternativ montering i murverk (godstjocklek upp till 26 mm)
- Med FIAP Aqua Active Profi eller FIAP Aqua aktiva pumpar Eco kompatibel
- Rör - anslutning DN150 och pump - anslutning 2"invändig gänga
- Material rostfritt stål

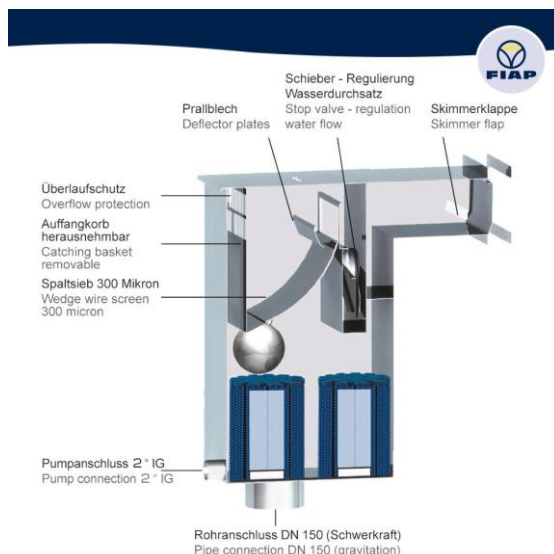

Montering

För en optimal verkningsgrad anordningen för sugning av den vatten - ytan (FIAP BioSkim Aktiv) ska monteras mot den förhärskande vindriktningen. Den förhärskande vindriktningen är oftast den östra stranden. Så smuts -partiklar kan flyta helt i riktning mot den sug- öppningen. För att stödja denna process kan du skapa ytterligare vatten - streaming. Under installationen kontrollerar du att inga växter eller stenar placeras framför sug - öppningen. De kan minska effektiviteten hos anordningen för sugning av typen vatten- ytan (FIAP BioSkim Aktiv).

Installation i enlighet med sekvensen av bilderna

Ett. Använd en skimmer - fläns för märkning.

2. När gjord av metallplåt, plastmaterial eller glasfiber borra med en borrh maskin ett hål i vardera av de fyra hörnen, inuti markeringen på skummaren - flänsen. Om det är en damm - folie sedan använda en vass kniv för detta.

Tre. Med en sticksåg du skär metall - plåt, plast, glasfiber och så vidare ut.

4. Om det behövs använder en fil till true och band snittet.

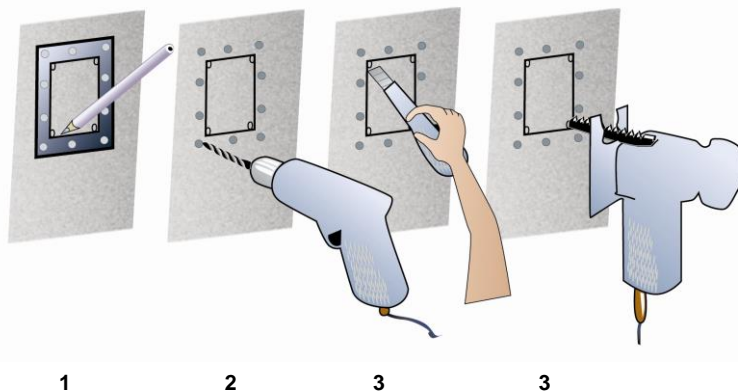

Viktigt:

Vattnet - nivån i dammen eller poolen kan inte vara lägre än 60 mm under den övre kanten av skimmer - fläns (motsvarar en maximal vattennivå på 15 mm - 20 mm under den stängda skimmer - dammen). Alltid uppmärksamma den maximala vatten - nivån! (se figur)

FIAP BioSkim Aktiv 12,000

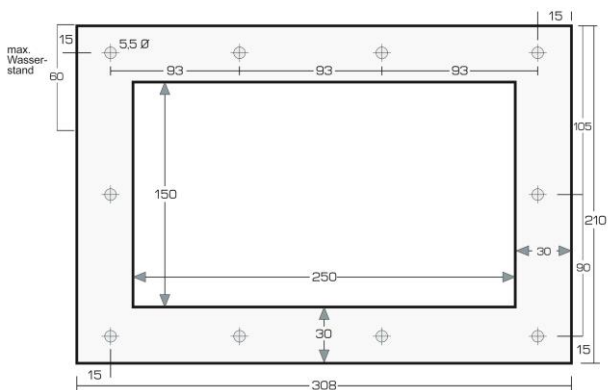

FIAP BioSkim Aktiv 20,000

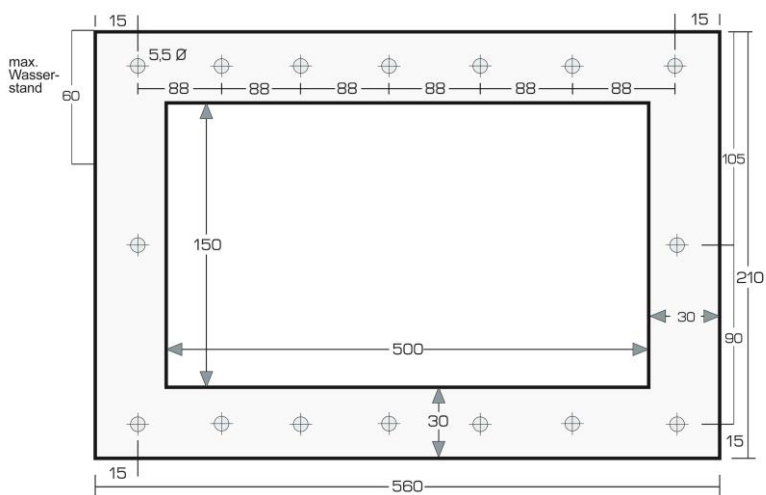

För att garantera stabilitet på locket till ytan - suganordningen och avfallet -korg måste monteras när enheten är inbyggd eller innesluten i betong. För att undvika väsentlig förorening av de rostfria trådar bör du först skruva fast skruven, med ett kors slot M5 x 14 mm, i rostfritt stål fläns. Om de rostfria trådar förorenar ändå, kan du rengöra enkelt dem med en M5 screwplate.

Dammen - folie eller dammen - mattan måste avlägsnas med ett hålslag på kragarna på skruvarna, för att förhindra att damm - folie eller damm - matta från att komma in i flänsen.

Innan du monterar motflänsen skummaren - dammen måste installeras på sidan av tanken.

En av de två plana packningar måste monteras mellan ytan - suganordning och dammen - folien, den andra en mellan dammen - folien och motflänsen på sidan av tanken.

Rengöring och underhåll

Läs säkerhetsinstruktioner först! Den FIAP BioSkim Active kräver väldigt lite underhåll och det är väldigt djurvänligt. Ett användarvänligt handtag möjliggör enkel demontering och rengöring av avfall och lämna - korg. Rengör avfall - korg utan kemiska rengöringsmedel, regelbundet och vid behov. Aldrig lägga till produkter vattenvård direkt i enheten (tabletterna i dosen - simmare eller dosering - station, alla andra lösa först).

Lagring och övervintra

Enheter måste vara avstängd när vattentemperaturer under 8 ° C eller senast när den första frosten kommer. Lägre vattennivå till 15 cm under bräddavloppet - öppningen och ta bort sikten avfall - korg. Töm ut enheten, rengöra den ordentligt och kontrollera eventuella skador. Den lagringsplats måste vara oåtkomliga för barn. Täck enheten så att inget regnvatten kommer in i det. Töm ut alla slangar, rör och kopplingar. Garantin täcker inga frost - skador.

Slitdelar

Den FIAP BioSkim Active sil avfall - korg och EPDM packning slits och inte i garantin.

Bortskaffande

Enheter måste kasseras av de nationella lagarna. Fråga din återförsäljare.

Misslyckanden

Problem	Orsak	Lösning
Enheter är inte rengöring till din belåtenhet.	Inte nog streaming på sug-öppningen.	- Stötta streaming med ett vattenfall eller munstycken inlopp. - Ta bort växter eller stenar framför sug-öppningen.

UA

Зверніть увагу на керівництво з експлуатації

Будь ласка, прочитайте цю інструкцію перед першим використанням і познайомитися з цим пристроєм. Необхідно дотримуватися інструкції з безпеки для правильного та безпечного використання.

Правильне використання у відповідності з правилами

Серія FIAP BioSkim активність, далі називаються пристрої, тільки для механічного очищення поверхні сад і плавальний ставків і температури води не менше + 8 ° C.

Пристрій призначений для використання в плавальних ставках під згідно з національним специфікаціям конструктора.

Використання не у відповідності з правилами

Цей пристрій може становити небезпеку для людини, якщо не використовується відповідно до правил і при неправильній оброблені. Якщо даний пристрій використовується неналежним чином, не буде жодних гарантій від нас на ньому і операційної ліцензії закінчується.

попередження про безпеку

З міркувань безпеки дітей у віці до 16 років та осіб, які, можливо, не буде визнавати можливі небезпеки і не знайомі з даною інструкції з експлуатації, не має права використовувати цей пристрій!

Будь ласка, майте це безпечна експлуатації! Вперед цієї операційної manual у разі зміни власника. Всі роботи на цьому пристрої має бути зроблено наступними інструкціями.

Зверніть увагу!

Поєднання води та електрики може призвести до серйозної небезпеки для тіла і життя, якщо пристрій не підключений відповідно до правил або неправильно оброблені.

Увага!

Небезпека ураження електричним струмом. Переконайтеся, що кабельні з'єднання в сухому приміщенні. Переконайтеся, що заземлювальний провідник пов'язаний з пристроєм без будь-яких перерв. Використовуйте тільки установки, адаптери, подовження чи сполучних кабелів із захищеним контактом і які зроблені для зовнішнього використання! Електричні кола живлення не повинен мати менше поперечний переріз, ніж гумові шланги зі знаком H05RN -F. Сполучні кабелі повинні відповідати DIN VDE 0620. Розслабтеся кабелів перед використанням. Переконайтеся, що пристрій захист максимум HE - струм спрацьовування 30 mA. Електротехнічних робіт на садово - плавальних ставків повинні відповідати національним і міжнародним нормам конструктора. Безпеки трансформатор повинен мати на відстані не менше 2 м в Німеччині і 2,5 м в Швейцарії в бік ставка. Прилад може бути використаний для басейнів ставків у відповідності з національними правилами конструктор. Ніколи не внесення технічних змін на пристрої. Використовуйте тільки оригінальні запасні частини та аксесуари. Ремонт повинен бути зроблений тільки з уповноваженими сервісними службами. Ніколи не фільтрувати інших рідин, крім води! Для вашої власної безпеки зверніться до фахівця, коли у вас є питання або проблеми!

Обсяг поставки

- 1x скіммер - корпус з кришкою з нержавіючої сталі
- 1x сито - пастка кошик для відходів, з сито - елемент 300 мікрон з нержавіючої сталі
- 1x скіммер - Вейр з нержавіючої сталі, в тому числі плаваючі тіла
- 2x EPDM прокладкою кільця для фланця з нержавіючої сталі
- 1x фланець з нержавіючої сталі
- 10x плоскою головкою з нержавіючої сталі, з хрестоподібним шліцом M5 x 14 мм

Опис

Для механічної та біологічної очистки води ставка -сад, ближче до природи плавальних ставків і басейнів є FIAP BioSkim професійна система для видобутку водних поверхонь. Це абсолютне нововведення у розвитку поверхні всмоктуючого пристрою. Давно затверджені FIAP SpaltSieve Активний (300 мікрон) має місце навіть найменшої частки бруду і водоростей тому.

- Рекомендований насос ємністю 4,500 л / год -12,000 л / год для FIAP BioSkim Активне 12,000
- Рекомендований насос ємністю 4,500 л / год -20,000 л / год для FIAP BioSkim Активне 20,000
- Чудова потужність всмоктування
- Ідеально підходить для гравітаційного Filtersystem і закачується Filtersystem
- Простота установки і обслуговування через відбортровку фольги
- Альтернативні установки в кладку (товщина стінки до 26 мм)
- З FIAP Аква активність Profi або FIAP Аква Еко працюючих насосів сумісні
- труби DN150 -з'єднання і насосно -підключення 2"внутрішнє різьблення
- Матеріал нержавіюча сталь

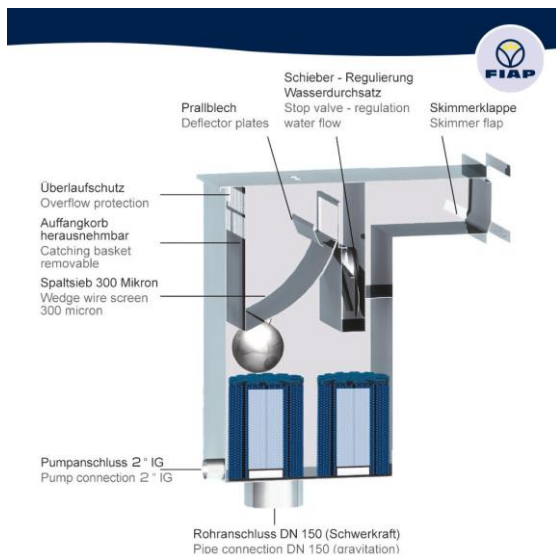

Збірка

Для оптимального ККД пристрій для всмоктування води поверхню (ФІАП BioSkim Активний) повинні бути встановлені по відношенню до основного напрямку вітру. Основним напрямком вітру в основному на східний берег. Таким чином, бруду частинок може плавати відмінно в напрямку отвору всмоктування. Для підтримки цього процесу можна створити додаткові водою потоку. Під час установки переконайтеся, що ніякі рослини або камінці не будуть розміщені в передній частині отвору всмоктування. Вони можуть знизити ефективність пристрою для всмоктування води поверхню (ФІАП BioSkim Активний).

Установка у відповідності з послідовністю із зображень

1. Використовуйте скімер фланцем для маркування.
2. Коли зроблений з листового металу, пластмаси або бурової скловолокна з бурильної машини отвір в кожному з чотирьох кутів, всередині маркування скімер фланців. Якщо це ставок-фольга потім за допомогою гострого ножа для цього.
3. З головоломки ви ріжете металевого листа, пластику, скловолокна і так далі поза.
4. При необхідності можна використовувати файл в істинних і позбавити розрізу.

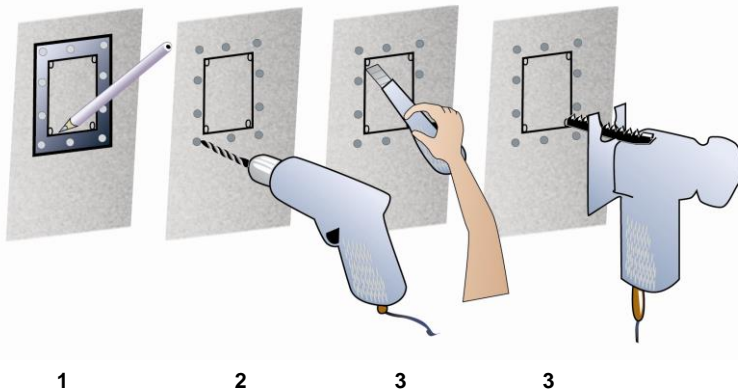

1

2

3

3

Важливо:

Рівень води водоймища або басейну не може бути нижче 60 мм нижче верхнього краю скіммер фланців (відповідає максимальний рівень води не більше 15 мм - 20 мм під закритою скіммер - водозлив).

Завжди звертайте увагу на максимальний рівень води! (Див. малюнок)

FIAP BioSkim Активне 12,000

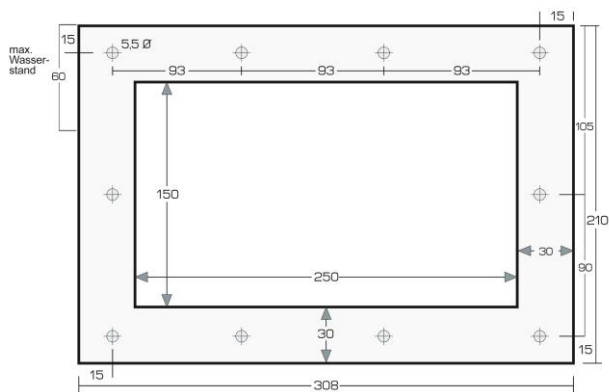

FIAP BioSkim Активне 20,000

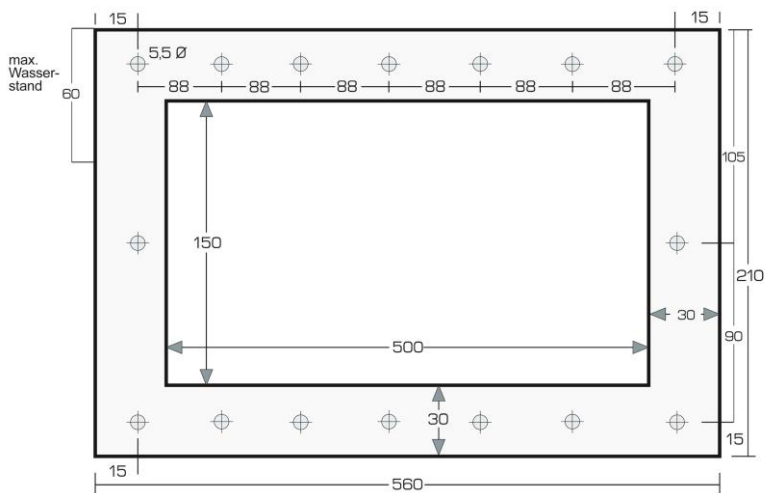

Щоб гарантувати стабільність кришці поверхні всмокуючого пристрою і кошик для сміття повинні бути встановлені в той час як пристрій побудовано або укладеної в бетон. Щоб уникнути забруднення матеріалу нержавіючої сталі теми, ви повинні спочатку гвинт з плоскою головкою, з прорізом хрест M5 x 14 мм, в фланцем з нержавіючої сталі. Якщо нержавіючої сталі забруднювати теми так чи інакше, ви можете легко очистити їх screwplate M5.

Ставок- фольгою або ставка- мат повинні бути видалені з дираколом на прокладки з гвинтів, щоб запобігти ставка фольги або ставок- мат від попадання у фланці.

Перед установкою контрфланце скіммер - водозлив повинен бути встановлений на бічній стороні бака.

Один з двох плоских ущільнень повинен бути встановлений між поверхнею всмокуючого пристрою і ставок фольги, друга між ставок- фольгу і контрфланцем на стороні бака.

Миючі та чистячі засоби

Читайте інструкції з безпеки першим! FIAP BioSkim активність вимагає мінімального обслуговування, і це дуже доброзичливим ставленням до тварин. Зручна ручка дозволяє просте видалення і очистку стічних і залишити корзину. Очистити кошик для сміття без хімічних чистячих засобів, регулярно і, якщо необхідно. Ніколи не додавайте продукти по догляду за водою безпосередньо в пристрої (таблетки в дозуванні - плавець або лікарських станції, всі інші розчиняються першим).

Зберігання й зимуєть

Пристрій має бути вимкнене, коли температура води нижче 8 ° C або пізніше, коли приходить перший мороз. Нижній рівень води до 15 см під скіммер -відкриття та зніміть сито сміттєву корзину. Вилити пристрої, почистіть його і перевірити на предмет можливих пошкоджень. Місце зберігання повинно бути недоступним для дітей. Накрийте пристрій щоб не йшов дощ - вода не потрапити в нього. Вилити всі шланги, труби і з'єднання. Гарантія не покриває не морозом ушкодження.

швидкозношувані частини

FIAP BioSkim активність сито кошик для паперів, EPDM прокладка зношуються і не перебувають під гарантією.

Розпорядження

Пристрій має бути розташоване в національному законодавстві. Будь ласка, зверніться до дилера.

Невдачі

Проблема	Викликати	Рішення
Пристрій не очищення для вашого задоволення.	Бракує потокового на всмокуючої відкриття.	- Підтримка потокового з водоспадом або впускних сопел. - Видалення рослин або камені в передній частині отвору всмоктування.

BG

Забележка за ръководството за работа

Моля, прочетете тези инструкции преди първото използване и да се запознаят с това устройство. Необходимо е да се спазват указанията за сигурност, за правилното и безопасно използване.

Правилното използване в съответствие с правилата

Серията FIAP BioSkim Active, по-нататък нарича устройството, е само за механично почистване на повърхността на градината и плувни басейни и температура на водата от най-малко + 8 ° C. Устройството е подходящо за употреба в плувни басейни в рамките на спазването на националните спецификации конструктор.

Използвайте не са в съответствие с нормативните изисквания

Това устройство може да причини опасност за хората, ако не се използва в съответствие с правилата и, когато борави неправилно. Ако това устройство се използва неправилно няма да има гаранция от нас, на нея и на оперативния лиценз, ще изтече.

Указания за безопасност

От съображения за сигурност деца под 16-годишна възраст и лица, които може би няма да признае евентуална опасност и не са запознати с това ръководство, нямат право да използват това устройство!

Моля, запазете това ръководство за експлоатация безопасно! Forward тази операционна manual в случай на промяна на собственика. Цялата работа на това устройство трябва да бъде направено по следните инструкции.

Забележете!

Комбинацията от вода и електричество може да предизвика сериозна опасност за тялото и живота си, ако устройството не е свързан в съответствие с нормативната уредба или неправилно обработени.

Внимание!

Опасност от токов удар. Уверете се, че кабели връзки са в суха среда. Уверете се, че заземяване проводник е свързан с устройството, без прекъсване. Използвайте само инсталации, адаптери, удължители или свързващи кабели със защитено контакт и които са направени за външно приложение! Захранващи електрически връзки не трябва да имат по-малко напречно сечение от гумени маркучи със знака H05RN -F. Удължителен кабел трябва да се съобразяват с DIN VDE 0620. Гостите кабели преди употреба. Уверете се, че устройството е обезпечен с максимална без работа тока на 30 mA. Електрически инсталации в градината и плувни басейни трябва да отговарят на националните и международните правила конструктор. Сигурността - трансформатор трябва да има разстояние най-малко 2 m в Германия и 2,5 m в Швейцария, за да отстрани на езерото. Устройството може да се използва за плувни басейни в съответствие с националните разпоредби на строителя. Никога технически промени в устройството. Използвайте само оригинални резервни части и аксесоари. Ремонтите трябва да се извършва само от упълномощени служби услуги. Никога филтрирате други течности освен вода! За ваша собствена безопасност се обърнете към специалист, когато имате някакви въпроси или проблеми!

Обхват на доставката

- 1x скимер - корпус с капак от неръждаема стомана
- 1x сито - капан кош за отпадъци, със сито - елемент 300 микрона от неръждаема стомана
- 1x скимер - преливник от неръждаема стомана, включително плуващо тяло
- 2x EPDM уплътнение - пръстени, подходящи за неръждаема стомана фланец
- 1x неръждаема стомана фланец
- 10x плосък винт от неръждаема стомана, с напречно слот M5 x 14 мм

Описание

За механично и биологично пречистване на водите на градина езера, близо до природата плувни басейни и басейни е FIAP BioSkim професионална система за екстракция за водни повърхности. Това е абсолютно иновации в развитието на повърхностно- смукателни устройства. Дълго време одобрен FIAP SpaltSieve Active (300 микрона) важи, дори най-малките частици прах и водорасли обратно.

- Препоръчителна помпа капацитет 4,500 л / ч -12.000 л / ч за FIAP BioSkim Active 12,000
- Препоръчителна помпа капацитет 4,500 л / ч -20.000 л / ч за FIAP BioSkim Active 20,000
- Забележителна всмукателна капацитет
- Идеален за гравитацията - filtersystem и изпомпва filtersystem
- Лесна инсталация и поддръжка чрез фасонни от фолио
- Алтернативни монтаж в зидария (дебелина на стената до 26 mm)
- С FIAP Aqua Active Profi или FIAP Аква Активни помпи Еко съвместими
- Pipe - връзка DN150 и помпа - връзка 2"вътрешна резба
- Материал неръждаема стомана

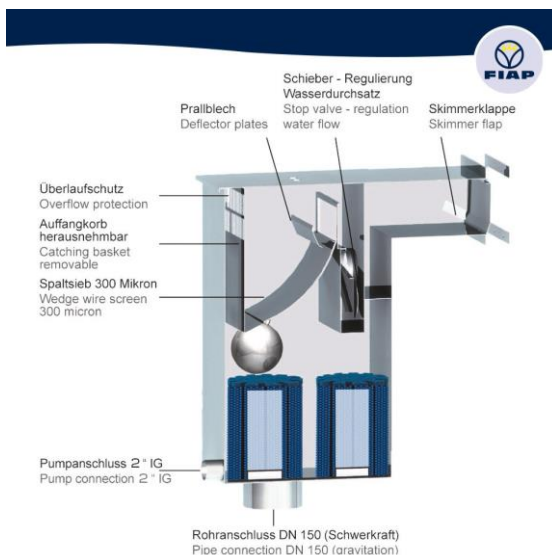

Монтаж

За оптимална степен на ефективност на устройството за засмукване на вода повърхност (FIAP BioSkim Active) трябва да се монтира срещу преобладаващата посока на вятъра. Основната посока на вятъра е най-вече на източния бряг. Така мръсотията частици могат да плува перфектно в посоката на засмукване отваряне. За да подкрепи този процес можете да създадете допълнителни водни стрийминг. По време на инсталацията се уверете, че никакви растения или скали са разположени в предната част на смукателната отваряне. Те могат да намалят ефективността на устройството за засмукване на вода повърхност (FIAP BioSkim Active).

Инсталация съгласно последователността на снимки

1. Използвайте скимер - фланец за маркиране.
2. Когато направен от ламарина, пластмаса или учения стъклопласт с бормашина машина дупка във всеки от четирите ъгъла, вътре в маркиране на скимера - фланец. Ако става дума за езерото - фолио след това използвайте остър нож за това.
3. С мозайката се порежете на метални листове, пластмаса, стъклени влакна и така нататък.
4. Ако е необходимо използването на файл за вярно и ленти за рязане.

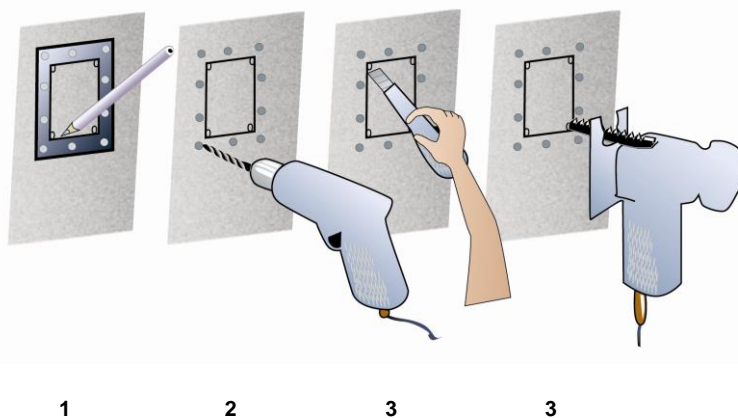

1

2

3

3

Важно:

На нивото на водата на езерото или басейна не може да бъде по-ниска от 60 mm под горния ръб на скимера - фланец (равнява на максималното ниво на водата от 15 mm - 20 mm в затворения скимер - преливник).

Винаги обръщайте внимание на водно ниво! (виж фигурата)

FIAP BioSkim Active 12,000

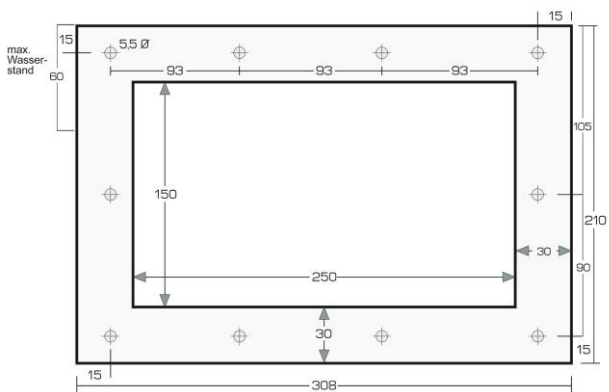

FIAP BioSkim Active 20,000

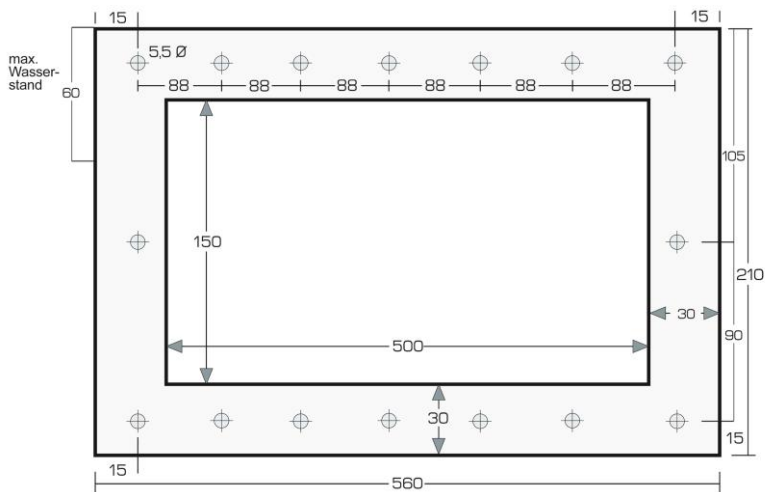



За да се гарантира стабилността на капака на повърхностно- засмукване устройство и отпадъчни кошница трябва да бъдат монтирани, когато устройството е вграден или обвити в бетон. За да предотвратите замърсяването на неръждаемите стоманени нишки първо трябва да завиеите винт главата, със слот за кръста M5 x 14 мм, в неръждаема стомана фланец. Ако неръждаеми стоманени нишки замърсяват така или иначе, ще можете да ги почистите с screwplate M5.

Езерцето - фолио или езерото - мат трябва да бъдат отстранени с перфоратор в уплътнителите на винтовете, за да се предотврати езерото - фолио или езеро - мат от класирането им на фланеца.

Преди да монтирате насрещния на скимер - преливник трябва да се монтира от страната на резервоара.

Един от двата плоски уплътнения трябва да се монтира между повърхността засмукване устройство и езерото - фолио, а вторият между езерото - фолио и насрещния на страната на резервоара.

Почистване и поддръжка

Прочетете указанията за сигурност на първо място! The FIAP BioSkim Active изисква много малко поддръжка и е много щадящи животните. А лесен за употреба дръжка позволява проста отстраняване и почистване на отпадъци и да оставите - кошница. Почистете кошчето за боклук, без химически препарати за почистване, редовно и, ако е необходимо. Никога не добавяйте продуктите за грижа за вода директно в уреда (таблетки в дозировка, плувец или дозата на бензиностанцията, а всички останали разтварят първо).

Съхранение и презимуват

Устройството трябва да се изключва, когато температурата на водата е под 8 ° C или най-късно, когато първата слана идва. Долна нивото на водата до 15 см под скимер - откриване и премахване на сито кошчето за боклук. Изпразнят устройството, почистете го правилно и се проверява за възможни повреди. Мястото на складиране, трябва да бъдат недостъпни за деца. Покритието на устройството, така че не вали дъжд, водата ще влязат в него. Изпразнят всички маркучи, тръби и връзки. Гаранцията покрива не замръзване щети.

Износващи се части

The FIAP BioSkim Active сито кошчето за боклук и EPDM уплътнение носите части и не са в гаранция.

Изхвърляне

Устройството трябва да се изхвърлят от националните закони. Моля, обърнете се към Вашия дилър на специалист.

Повреди

Проблем	Причина	Разтвор
Устройството не е почистване да ви удовлетвори.	Не е достатъчно стрийминг на засмукване отваряне.	- Подкрепа за стрийминг с водопад или дюзи, всмукателните. - Премахване на растения или камъни в предната част на смукателната отваряне.

GR

Ανακοίνωση για το εγχειρίδιο λειτουργίας

Παρακαλούμε διαβάστε αυτές τις οδηγίες πριν από την πρώτη χρήση και να εξοικειωθούν με αυτή τη συσκευή. Είναι απαραίτητο να ακολουθήσετε τις οδηγίες ασφαλείας για την ορθή και ασφαλή χρήση.

Η σωστή χρήση σύμφωνα με τους κανονισμούς

Η σειρά FIAP BioSkim Active, περαιτέρω συσκευή που ονομάζεται, είναι μόνο για μηχανικό καθαρισμό της επιφάνειας της κήπο και πισίνα, λίμνες και θερμοκρασία νερού τουλάχιστον + 8 ° C.

Η συσκευή είναι κατάλληλη για χρήση σε πισίνα - λίμνες κάτω από τη συμμόρφωση με τις εθνικές προδιαγραφές του κατασκευαστή.

Χρήση μη σύμφωνη με τους κανονισμούς

Αυτή η συσκευή μπορεί να προκαλέσει κίνδυνο για τον άνθρωπο, αν δεν χρησιμοποιούνται σύμφωνα με τους κανονισμούς και όταν ο χειρισμός ακατάλληλη. Εάν η συσκευή αυτή χρησιμοποιείται σωστά θα υπάρξει καμία εγγύηση από εμάς σε αυτό και η άδεια λειτουργίας θα λήξει.

προειδοποιήσεις ασφαλείας

Από λόγους ασφαλείας δεν είναι παιδιά κάτω από την ηλικία των 16 ετών και τα άτομα που ίσως δεν θα αναγνωρίσει πιθανό κίνδυνο και δεν είναι εξοικειωμένοι με αυτό το εγχειρίδιο λειτουργίας, επιτρέπεται να χρησιμοποιούν αυτή τη συσκευή!

Παρακαλώ κρατήστε αυτό το ασφαλές οδηγίες χρήσης! Προώθηση αυτό λειτουργεί manual σε περίπτωση αλλαγής του ιδιοκτήτη. Όλες οι εργασίες σχετικά με τη συσκευή αυτή πρέπει να γίνει με τις ακόλουθες οδηγίες.

Ανακοίνωση!

Ο συνδυασμός νερού και ηλεκτρικού ρεύματος μπορεί να προκαλέσει σοβαρό κίνδυνο για το σώμα και τη ζωή, αν η συσκευή δεν είναι συνδεδεμένη σύμφωνα με τους κανονισμούς χειρισμός ή λανθασμένη.

Προσοχή!

Κίνδυνο από ηλεκτροπληξία. Βεβαιωθείτε ότι το καλώδιο - συνδέσεις είναι σε ξηρό περιβάλλον. Βεβαιωθείτε ότι ο αγωγός γείωσης είναι συνδεδεμένο με τη συσκευή χωρίς καμία διακοπή. Χρησιμοποιείτε μόνο τις εγκαταστάσεις, προσαρμογείς, επέκταση ή καλώδια σύνδεσης με προστατευόμενη επαφή και τα οποία είναι κατασκευασμένα για χρήση σε εξωτερικό χώρο! Ηλεκτρικά κυκλώματα εφοδιασμού δεν πρέπει να έχει μικρότερη διατομή από εύκαμπτοι σωλήνες από καουτσούκ με το σήμα H05RN - F. Καλώδια προέκτασης πρέπει να συμμορφώνονται με το πρότυπο DIN VDE 0620. Χαλαρώστε τα καλώδια πριν από τη χρήση. Βεβαιωθείτε ότι η συσκευή στερεώνεται με μέγιστη μη λειτουργούν ρεύμα 30 mA. Ηλεκτρικές εγκαταστάσεις σε κήπο και πισίνα - λίμνες πρέπει να πληρούν τις εθνικές και διεθνείς κανονισμούς κατασκευαστή. Η ασφάλεια μετασχηματιστή πρέπει να έχουν απόσταση τουλάχιστον 2 m στη Γερμανία και 2,5 m στην Ελβετία προς την πλευρά της λίμνης. Η συσκευή μπορεί να χρησιμοποιηθεί για κολύμβηση - λίμνες σύμφωνα με τους εθνικούς κανονισμούς του κατασκευαστή. Ποτέ μην κάνετε τεχνικές αλλαγές στη συσκευή. Χρησιμοποιείτε μόνο γνήσια ανταλλακτικά και αξεσουάρ. Οι επισκευές θα πρέπει να γίνεται μόνο από εξουσιοδοτημένους υπηρεσίες παροχής υπηρεσιών. Ποτέ φιλτράρετε άλλα υγρά από το νερό! Για την ασφάλειά σας, επικοινωνήστε με έναν επαγγελματία, όταν έχετε απορίες ή προβλήματα!

Πεδίο εφαρμογής της παράδοσης

- 1x skimmer - θήκη με καπάκι από ανοξείδωτο χάλυβα
- 1x κόσκινο - παγίδα καλάθι για τα απόβλητα, με το κόσκινο -στοιχείο 300 micron από ανοξείδωτο ατσάλι
- 1x skimmer - υδατοφράκτης από ανοξείδωτο χάλυβα, συμπεριλαμβανομένων των επιπλέον σώμα
- 2x EPDM λάστιχο - δαχτυλίδια κατάλληλο για ανοξείδωτο ατσάλι
- 1x φλάντζα από ανοξείδωτο χάλυβα
- 10x Βίδα με επίπεδη κεφαλή από ανοξείδωτο ατσάλι, με σταυρό υποδοχή M5 x 14 mm

περιγραφή

Για τη μηχανική και βιολογική επεξεργασία του νερού στον κήπο, λίμνες, κοντά στη φύση, κολύμπι λίμνες και πισίνες είναι η FIAP BioSkim ένα επαγγελματικό σύστημα εκχύλισης για υδάτινες επιφάνειες. Αυτό είναι μια απόλυτη καινοτομία στην ανάπτυξη της επιφάνειας αναρρόφησης συσκευές. Το πολύ καιρό εγκριθεί FIAP SpaltSieve Active (300 micron) κατέχει ακόμη μικρότερα σωματίδια ρύπων και τα φύκια πίσω.

- Συνιστάται η αντλία χωρητικότητας 4.500 l / h -12.000 l / h για την FIAP BioSkim Active 12.000
- Συνιστάται η αντλία χωρητικότητας 4.500 l / h -20.000 l / h για την FIAP BioSkim Active 20.000
- Εξαιρετική αναρρόφηση χωρητικότητας
- Ιδανικό για τη βαρύτητα - filtersystem και να αντληθεί filtersystem
- Εύκολη εγκατάσταση και συντήρηση μέσω της φλάντζας του φύλλου
- Εναλλακτική εγκατάσταση στην τοιχοποιία (πάχος έως 26 mm)
- Με FIAP Aqua Active Profi ή FIAP Aqua Active αντλίες Eco συμβατή
- Pipe - σύνδεση DN150 και αντλία- σύνδεση 2"εσωτερικό σπείρωμα
- Υλικό από ανοξείδωτο ατσάλι

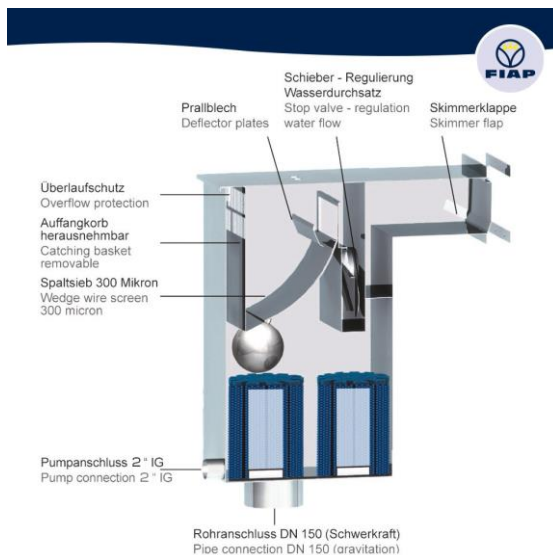

Συνέλευση

Για μια βέλτιστη βαθμό απόδοσης η συσκευή για την αναρρόφηση του νερού - επιφάνειας (FIAP BioSkim Active) θα πρέπει να τοποθετηθεί κατά την κύρια κατεύθυνση του ανέμου. Η κύρια κατεύθυνση του ανέμου είναι κυρίως η ανατολική όχθη. Έτσι, οι ακαθαρσίες, τα σωματίδια μπορούν να επιπλέουν απόλυτα προς την κατεύθυνση του ανοίγματος αναρρόφησης. Για την υποστήριξη αυτής της διαδικασίας, μπορείτε να δημιουργήσετε επιπλέον νερό συνεχούς ροής. Κατά την εγκατάσταση βεβαιωθείτε ότι δεν υπάρχουν φυτά ή πέτρες τοποθετούνται μπροστά από το άνοιγμα αναρρόφησης. Μπορούν να μειώσουν την αποτελεσματικότητα της συσκευής για την αναρρόφηση του νερού - επιφάνειας (FIAP BioSkim Active).

1. Χρησιμοποιήστε ένα skimmer - φλάντζα για τη σήμανση.
2. Όταν κατασκευάζονται από φύλλο μετάλλου, πλαστικό υλικό ή ίνες υάλου τρυπάνι με ένα μηχάνημα τρυπάνι μια τρύπα σε κάθε μία από τις τέσσερις γωνίες, στο εσωτερικό της σήμανσης του skimmer - φλάντζα. Αν πρόκειται για ένα λιμνούλα - φύλλο στη συνέχεια χρησιμοποιήστε ένα κοφτερό μαχαίρι για αυτό.
3. Με ένα παζλ κόψετε το μέταλλο φύλλων, πλαστικό υλικό, ίνες γυαλιού και ούτω καθεξής έξω.
4. Εάν είναι απαραίτητο να χρησιμοποιήσετε ένα αρχείο για την πραγματική και ταινίες από την περικοπή.

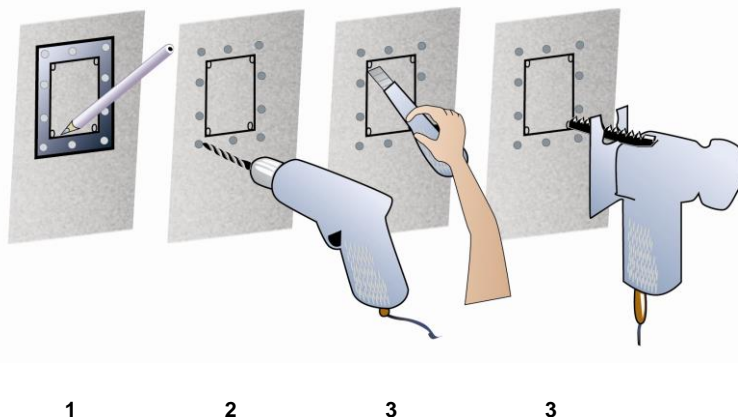

1

2

3

3

Σημαντικό:

Το επίπεδο νερού της λίμνης ή στην πισίνα δεν μπορεί να είναι μικρότερη από 60 mm κάτω από το άνω άκρο του skimmer - φλάντζα (ισοδυναμεί με μέγιστη στάθμη του νερού 15 mm, - 20 mm κάτω από το κλειστό skimmer - υδατοφράκτης).

Πάντοτε, να δίνετε προσοχή στο μέγιστο της στάθμης του νερού! (βλέπε σχήμα)

FIAP BioSkim Active 12.000

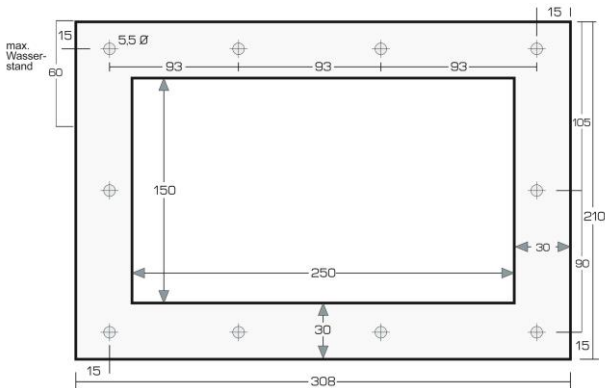

FIAP BioSkim Active 20.000

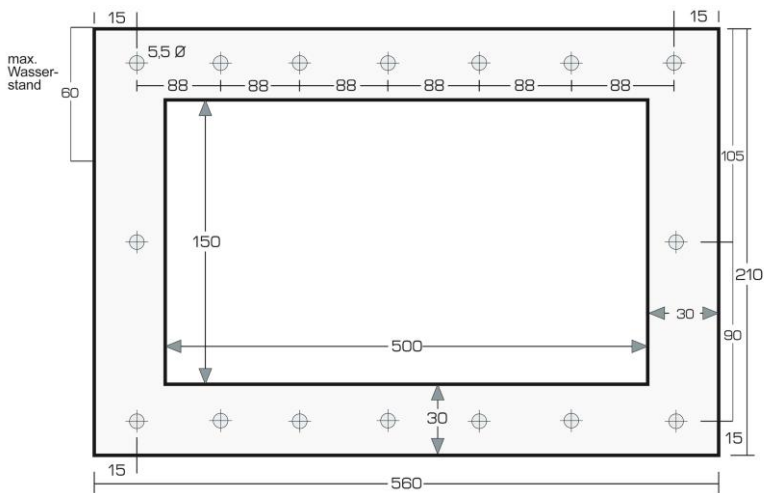

Για να διασφαλιστεί η σταθερότητα το καπάκι της συσκευής στην επιφάνεια αναρρόφησης και τα απόβλητα -καλάθι πρέπει να τοποθετούνται όταν η συσκευή είναι ενσωματωμένη ή εγκιβωτισμένες σε σκυρόδεμα. Για να αποφευχθεί η ρύπανση υλικό του ανοξειδωτο χάλυβα θέματα που θα πρέπει να βίδα πρώτα την επίπεδη βίδα, με μια υποδοχή σταυρό M5 x 14 mm, στην ανοξειδωτο ασάλι. Εάν τα νήματα από ανοξειδωτο χάλυβα ρυπαίνουν ούτως ή άλλως, μπορείτε εύκολα να τα καθαρίσετε με ένα screwplate M5.

Η λίμνη - φύλλο ή η λίμνη -mat πρέπει να αφαιρεθεί με μια γροθιά τρύπα στις ροδέλες των κοχλιών, για την πρόληψη της λίμνης - φύλλο ή λίμνη -mat από να πάρει τη φλάντζα.

Πριν από την τοποθέτηση της έναντι φλάντζα η skimmer - υδατοφράκτης πρέπει να εγκατασταθεί στην πλευρά της δεξαμενής.

Μία από τις δύο επίπεδες φλάντζες πρέπει να τοποθετηθεί μεταξύ της συσκευής επιφάνεια αναρρόφησης και της λίμνης - φύλλο, η δεύτερη μεταξύ της λίμνης - φύλλου και του κόντρα στην πλευρά της δεξαμενής.

Καθαρισμός και συντήρηση

Διαβάστε τις οδηγίες ασφάλειας πρώτα! Η FIAP BioSkim Active απαιτεί πολύ λίγη συντήρηση και είναι πολύ φιλικές προς τα ζώα. Ένα φιλικό προς το χρήστη λαβή επιτρέπει την απλή αφαίρεση και τον καθαρισμό των αποβλήτων και να αφήσει -καλάθι. Καθαρίστε τα απόβλητα -καλάθι χωρίς χημικά καθαριστικά, τακτικά και εάν είναι απαραίτητο. Ποτέ μην προσθέτετε τα προϊόντα φροντίδας νερό απευθείας μέσα στη συσκευή (δισκία στη δόση - κολυμβητής ή δοσολογίας - σταθμό, όλοι οι άλλοι διαλύονται πρώτα).

Αποθήκευση και διαχειμάζουν

Η συσκευή πρέπει να είναι απενεργοποιημένο όταν η θερμοκρασία του νερού κάτω από 8 ° C ή το αργότερο κατά το πρώτο παγετό έρχεται. Χαμηλότερο επίπεδο του νερού σε 15 cm κάτω από το skimmer ανοίγματος και αφαιρέστε το κόσκινο αποβλήτων καλάθι. Αδειάστε τη συσκευή, καθαρίστε σωστά και ελέγξτε για πιθανές ζημιές. Ο χώρος αποθήκευσης πρέπει να είναι απρόσιτο για τα παιδιά. Καλύψτε τη συσκευή έτσι ώστε να μην βρόχινου νερού θα μπει σε αυτό. Αδειάστε από όλους τους εύκαμπτους σωλήνες, σωληνώσεις και τις συνδέσεις. Η εγγύηση καλύπτει καμία παγετό ζημιά.

φορώντας τα μέρη

Η FIAP BioSkim Active κόσκινο αποβλήτων καλάθι και το παρέμβυσμα EPDM είναι αναλώσιμα και δεν είναι υπό εγγύηση.

διάθεση

Η συσκευή πρέπει να απορρίπτεται από τις εθνικές νομοθεσίες. Παρακαλώ ρωτήστε τον ειδικό σας έμπορο.

αποτυχίες

Πρόβλημα	Αιτία	διάλυμα
Η συσκευή δεν είναι ο καθαρισμός για την ικανοποίηση σας.	Δεν υπάρχουν αρκετά ροής στην αναρρόφηση άνοιγμα.	- Η υποστήριξη για το streaming με έναν καταρράκτη ή ακροφύσια εισόδου. - Αφαιρέστε τα φυτά ή πέτρες μπροστά από το άνοιγμα αναρρόφησης.